

# Viajo por Puerto Rico y aprendo con Guakia



DEPARTAMENTO DE

**EDUCACIÓN**

GOBIERNO DE PUERTO RICO

Cuaderno de integración curricular

**KINDERGARTEN**

Programa de Educación Temprana

**Publicado por**

**Departamento de Educación de Puerto Rico**

Ave. Tnte. César González, esq. Calle Juan Calaf,  
Urb. Industrial Tres Monjitas  
Hato Rey, P.R. 00917

Teléfono: 787 759 2000

© diciembre 2025 por el Departamento de Educación de Puerto Rico  
Reservados todos los derechos

**Arte de portada**

Reinaldo Santiago Serpa  
Técnico de artes gráficas y escenografía





DEPARTAMENTO DE

EDUCACIÓN

GOBIERNO DE PUERTO RICO

# Viajo por Puerto Rico y aprendo con Guakia

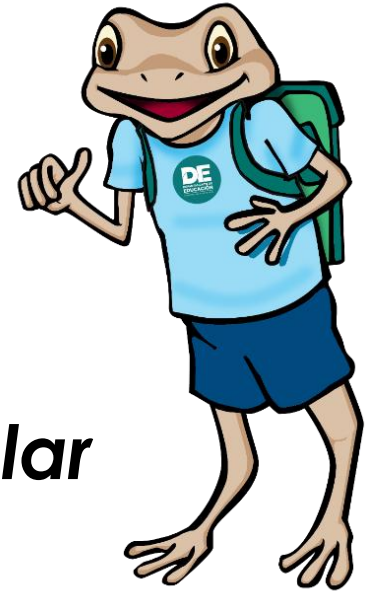

## *Cuaderno de Integración Curricular para Kindergarten*

Programa de Educación para la Niñez Temprana  
2025



### **NOTIFICACIÓN DE POLÍTICA PÚBLICA**

El Departamento de Educación no discrimina por razón de edad, raza, color, sexo, nacimiento, condición de veterano, ideología política o religiosa, origen o condición social, orientación sexual o identidad de género, discapacidad o impedimento físico o mental; ni por ser víctima de violencia doméstica, agresión sexual o acoso.

### **NOTA ACLARATORIA**

Para propósitos de carácter legal, en relación con la Ley de Derechos Civiles de 1984, el uso de los términos director de escuela, docente, estudiantes y cualquier otro que pueda hacer referencia a ambos géneros, incluye tanto al masculino como al femenino.



## TABLA DE CONTENIDO

---

MENSAJE DEL SECRETARIO .....	6
MENSAJE DE LA SUBSECRETARIA .....	7
JUNTA DIRECTIVA .....	8
Unidad K.1. San Juan, Ciudad capital.....	47
Unidad K.2. Arecibo, Villa del Capitán Correa .....	106
Unidad K.3. Mayagüez, la Sultana del oeste .....	161
Unidad K.4. Lares, Ciudad del Grito .....	210
Unidad K.5. Yauco, Pueblo del café .....	260
Unidad K.6. Ponce, Ciudad Señorial .....	311
Unidad K.7. Fajardo, Ciudad del Sol Naciente .....	366
REFERENCIAS .....	419



## MENSAJE DEL SECRETARIO



DEPARTAMENTO DE  
**EDUCACIÓN**

GOBIERNO DE PUERTO RICO  
OFICINA DEL SECRETARIO  
Lcdo. Eliezer Ramos Parés | Secretario | ramospr@de.pr.gov

### CUADERNO DE INTEGRACIÓN CURRICULAR PARA KINDERGARTEN

Hoy celebramos con orgullo la publicación del cuaderno de integración curricular para kindergarten, titulado: *Viajo por Puerto Rico y aprendo con Guakia*, es una herramienta educativa de gran valor desarrollada por el Programa de Educación Temprana de la Subsecretaría para Asuntos Académicos y Programáticos. Este provee actividades que apoyan el aprendizaje de los contenidos académico en las materias de Español, Estudios Sociales, Matemáticas y Ciencias.

Este cuaderno representa un esfuerzo ejemplar para fortalecer la implementación del currículo integrado de kindergarten, respondiendo a las necesidades reales del proceso de enseñanza y aprendizaje de los estudiantes. Con enfoque en la integración de experiencias significativas, este recurso apoya a nuestros maestros en la planificación de actividades que promueven el desarrollo integral de nuestros niños.

Quiero reconocer y felicitar al Programa de Educación Temprana por su compromiso incansable con la excelencia educativa, su dedicación al desarrollo de materiales pertinentes y su visión de una educación que parte de las experiencias y el contexto de nuestros estudiantes más pequeños.

Este tipo de iniciativas fortalecen nuestro sistema educativo y reafirman nuestra misión de garantizar una base sólida para el aprendizaje desde el inicio del recorrido académico. Gracias por poner en manos de nuestras comunidades escolares una herramienta que inspira, guía y transforma.

  
Lcdo. Eliezer Ramos Parés  
Secretario

PO Box 190759, San Juan, PR 00919-0759 • Tel 787 259 0000 • www.de.pr.gov



## MENSAJE DE LA SUBSECRETARIA



DEPARTAMENTO DE

# EDUCACIÓN

GOBIERNO DE PUERTO RICO

SUBSECRETARÍA PARA ASUNTOS ACADÉMICOS Y PROGRAMÁTICOS

Dra. Beverly Morro Vega | Subsecretaria | morrovb@de.pr.gov

### CUADERNO DE INTEGRACIÓN CURRICULAR PARA KINDERGARTEN

El cuaderno de integración curricular *Viajo por Puerto Rico y aprendo con Guakia* representa un esfuerzo significativo del Programa de Educación Temprana por fortalecer la enseñanza en kínder desde una perspectiva integral, contextualizada y culturalmente pertinente. Este recurso ha sido diseñado para apoyar a nuestros docentes en el desarrollo de experiencias de aprendizaje significativas que integran de manera coherente los contenidos de Español, Estudios Sociales, Matemáticas y Ciencias, promoviendo el desarrollo cognitivo, social y emocional de nuestros estudiantes desde sus primeros años escolares.

Este material reconoce la importancia de un enfoque interdisciplinario que permita a los estudiantes aprender de forma activa, conectando los conceptos académicos con su entorno inmediato. A través de actividades estructuradas y experiencias significativas, el cuaderno fomenta el pensamiento crítico, la curiosidad y el amor por el aprendizaje, a la vez que fortalece destrezas fundamentales para el éxito académico futuro. Cada unidad ha sido diseñada en armonía con los mapas curriculares, asegurando coherencia, progresión y pertinencia educativa.

Asimismo, el cuaderno integra de manera intencional el desarrollo socioemocional, promoviendo el reconocimiento y manejo de las emociones como parte esencial del aprendizaje. Mediante cuentos, actividades guiadas y dinámicas reflexivas, los estudiantes desarrollan habilidades de autorregulación, empatía y convivencia saludable, sentando bases sólidas para su bienestar integral. El enfoque en la educación emocional responde al compromiso del Departamento de Educación de atender al estudiante de manera holística al promover su salud emocional.

Finalmente, este recurso incorpora catorce cuentos ambientados en distintos municipios de Puerto Rico, de los cuales siete se presentan en español e inglés, fortaleciendo el desarrollo del bilingüismo desde edades tempranas. Cada cuento está acompañado de actividades en ambos idiomas que apoyan el aprendizaje de contenidos académicos y el desarrollo lingüístico. Con este enfoque, reafirmamos nuestro compromiso con una educación inclusiva, culturalmente relevante y alineada con las metas del sistema educativo, colocando al estudiante en el centro del proceso educativo y fomentando el amor por aprender desde la niñez temprana.

*Beverly Morro Vega*  
Dra. Beverly Morro Vega  
Subsecretaria

PO Box 190759, San Juan, PR 00919-0759 • Tel 787 259 0000 • www.de.pr.gov



## JUNTA DIRECTIVA

---

**Lcdo. Eliezer Ramos Parés**  
Secretario

**Dra. Beverly Morro Vega**  
Subsecretaria para Asuntos  
Académicos y Programáticos

**Prof.<sup>a</sup> María A. Mulero Pastrana**  
Directora Ejecutiva de la Docencia  
Servicios Académicos

**Profa. Indhira Castro Rivera**  
Gerente de operaciones  
Programa de Educación para la Niñez Temprana





## INTRODUCCIÓN

---

«El aprendizaje integrador implica unas experiencias que literalmente se convierten en parte de nosotros: unas experiencias de aprendizaje inolvidables».  
Beane

El Programa de Educación para la Niñez Temprana presenta este cuaderno de actividades para integrar correctamente los temas generadores del kindergarten. En la revisión curricular 2022, la Subsecretaría para Asuntos Académicos y Programáticos del Departamento de Educación de Puerto Rico realizó una organización de los contenidos temáticos del currículo de forma minuciosa en la que se proponen actividades que favorecen la globalización de los saberes. El propósito fue superar la separación por asignaturas situando en función las prácticas apropiadas y efectivas para este nivel de enseñanza. Este diseño curricular persigue evitar la fragmentación de los aprendizajes, de manera que el aprendizaje sea funcional y en pro del desarrollo de destrezas de lectoescritura, pero desde unos contenidos que les fuesen familiares, atractivos y pertinentes a nuestros estudiantes.

La lectura y la escritura constituyen la base para el aprendizaje en todas las áreas de contenido, porque si los estudiantes no pueden leer y escribir de manera competente, su capacidad para adquirir conocimiento en otros temas se convierte en un obstáculo para el aprendizaje. Es decir, necesitamos saber leer y escribir para poder aprender en todas las materias académicas y, por ende, en las asignaturas escolares. Por lo que este cuaderno será una guía para enseñar la integración correcta de los contenidos y destrezas del kindergarten.

El Programa de Educación para la Niñez Temprana tiene la responsabilidad de proveer un currículo actualizado, interesante, variado y pertinente; que provea a los estudiantes unas experiencias de conocimiento y a la vez, les permita el desarrollo sistemático de destrezas intelectuales, el desarrollo, aplicación de valores y que respondan a la enseñanza dentro del marco de la globalización.



Las actividades presentadas en este cuaderno fueron desarrolladas por maestros del salón de clases con gran experiencia en la enseñanza del nivel. Consideraron la organización del currículo en términos de estructura, amplitud, profundidad y secuencia; en cumplimiento con el contenido y desarrollo de destrezas de los Estudios Sociales. Porque los Estudios Sociales fomentan que el estudiante conozca y aprecie la historia y el patrimonio cultural que lo identifica como puertorriqueño. Además, reconoce las aportaciones de otros pueblos y de su cultura a nuestro desarrollo histórico-cultural y como parte del mundo globalizado del que formamos parte.

Se incluyen a continuación las destrezas que el maestro debe tomar en cuenta al momento de planificar, diseñar e implementar las actividades de enseñanza y aprendizaje.

<p align="center"><b>Resumen a través de las unidades</b>  <b>Departamento de Educación</b>  <b>de Puerto Rico</b></p> <p align="center"><b>Kínder</b></p> <p align="center"><b>Español</b></p>		<b>Ciclo K.1</b>	Unidad 1 San Juan, ciudad capital	Unidad 2 Arecibo, ciudad Capitán Correa	<b>Ciclo K.2</b>	Unidad 3 Mayagüez, La sultana del oeste	Unidad 4 Lares, Ciudad del grifo	<b>Ciclo K.3</b>	Unidad 5 Yauco, pueblo del café	Unidad 6 Ponce, ciudad Señorial	<b>Ciclo K.4</b>	Unidad 7 Fajardo, ciudad del sol naciente	
		<b>Comprensión auditiva y expresión oral</b>		El estudiante, mediante el dominio de las artes de escuchar y hablar, comprende y produce, con corrección y claridad, discursos orales que promueven el mutuo entendimiento al adaptar el lenguaje según el contexto.									
		<b>K.AO.1</b>	Participa en grupos variados en los que aporta y colabora de diferentes formas, intercambia ideas, desarrolla nueva comprensión y resuelve problemas hacia una meta en común.										



	K.AO.1.1	Participa en conversaciones sobre temas y textos relacionados al grado en grupos grandes y pequeños.	X	X	X	X	X	X	X
	K.AO.1.1a	Comienza a responder a las reglas implícitas de una conversación. Escucha a otros, espera su turno y sigue el tema.			X	X			X
	K.AO.1.1b	Participa en grupos pequeños para buscar información y dar su opinión sobre el tema.					X	X	
<b>K.AO.2</b>	<b>Integra y evalúa la información presentada en diversos medios y formatos; utiliza gráficas y recursos tecnológicos para enriquecer la presentación.</b>								
	K.AO.2.1	Confirma la comprensión de los textos leídos en voz alta o de información presentada oralmente mediante diálogo, preguntas y respuestas.	X	X	X	X	X	X	X
<b>K.AO.3</b>	<b>Evalúa la actitud del hablante, el razonamiento, el uso de evidencia y retórica.</b>								
	K.AO.3.1	Formula y responde a preguntas para solicitar ayuda sobre un tema, buscar información o clarificar qué entendió.			X	X			X
<b>K.AO.4</b>	<b>Demuestra aprendizaje y conocimiento del valor de la expresión al considerar la ética.</b>								
	K.AO.4.1	Responde a preguntas e instrucciones de manera apropiada y respetuosa.							X
<b>K.AO.5</b>	<b>Presenta información, hallazgos y evidencia para que el receptor pueda seguir la línea de razonamiento, la organización, el desarrollo y el estilo apropiado para la tarea, el propósito y la audiencia.</b>								
	K.AO.5.1	Con apoyo del maestro, utiliza palabras, oraciones simples y detalles para describir personas, lugares, cosas y eventos conocidos.	X	X	X	X	X	X	X
<b>K.AO.6</b>	<b>Utiliza efectivamente los medios, los recursos visuales y las destrezas tecnológicas para crear y mejorar las presentaciones.</b>								
	K.AO.6.1	Realiza dibujos que sirven de punto de partida para sus narraciones y su propia escritura.			X	X	X	X	X
<b>K.AO.7</b>	<b>Adapta el lenguaje a diferentes contextos, realiza tareas que fomentan la comunicación oral y utiliza medios informativos para demostrar dominio del español formal e informal.</b>								
	K.AO.7.1	Expresa, en voz alta y oraciones completas, pensamientos, ideas y sentimientos.					X	X	X
	K.AO.7.1a	Comienza a modular la voz, las frases y la entonación de forma apropiada, según el ambiente y la situación social.					X	X	X
<b>K.AO.8</b>	<b>Utiliza las expresiones no verbales para enfatizar el discurso oral de acuerdo con el contexto y la audiencia.</b>								
	K.AO.8.1	Se expresa y comunica con lenguaje no verbal pertinente (por ejemplo: gestos, postura y movimientos corporales).	X	X					
<b>Lectura de textos literarios e informativos</b>		<b>El estudiante, mediante el dominio de los cinco componentes lingüísticos, examina, organiza y evalúa información de textos literarios e informativos para construir un significado del texto y desarrollar el pensamiento crítico.</b>							



<b>K.LLI.1</b>	<b>Lee detenidamente para hacer inferencias lógicas, llegar a conclusiones y establecer conexiones entre diferentes textos; identifica información en conflicto, subjetividad en los puntos de vista (narrador, autor, pares, entre otros); usa evidencia textual para apoyar los resúmenes y las interpretaciones.</b>									
	<b>K.LLI.1.1</b>	Con apoyo del maestro, demuestra la comprensión del texto leído en voz alta, mediante diálogo, preguntas, comentarios, respuestas a preguntas sobre el texto, ilustraciones y predicciones.			X	X	X	X	X	
<b>K.LLI.2</b>	<b>Determina la idea central o los temas de un texto; produce un resumen de ideas claves y detalles.</b>									
	<b>K.LLI.2.1</b>	Con apoyo del maestro, dialoga sobre cuentos conocidos y los vuelve a relatar utilizando el lenguaje aprendido y los detalles claves. Identifica láminas que expresan el tema principal; vuelve a contar detalles importantes.					X	X		
<b>K.LLI.3</b>	<b>Explica las relaciones entre los diferentes textos; analiza cómo estas relaciones influyen en el desarrollo de eventos, individuos y temas universales.</b>									
	<b>K.LLI.3.1</b>	Con apoyo del maestro, identifica personajes, lugares y eventos principales en un cuento. Utiliza sus experiencias para entender y hablar sobre un tema, y describe las conexiones entre dos individuos, eventos, ideas o partes de información en un texto.	X	X	X	X				
<b>K.LLI.4</b>	<b>Interpreta palabras y frases utilizadas en el texto; aplica el conocimiento sobre el origen de las palabras (etimología), sus derivados y el lenguaje figurado para determinar significados técnicos, connotativos y denotativos. Evalúa cómo la selección de un vocabulario específico, la sintaxis, el tono y la voz dan forma al significado para sustentar el propósito del texto y del autor.</b>									
	<b>K.LLI.4.1</b>	Formula y responde preguntas sobre el significado de palabras desconocidas durante las actividades literarias en grupo.			X	X				
<b>K.LLI.5</b>	<b>Analiza cómo estructuras y patrones específicos del texto dan secuencia a las ideas o afectan el tono, mientras considera las relaciones entre las partes del texto.</b>									
	<b>K.LLI.5.1</b>	Demuestra comprensión de los convencionalismos básicos de un texto impreso (por ejemplo: sigue las palabras y las láminas de izquierda a derecha y de arriba hacia abajo; pareo palabras habladas con las impresas; distingue palabras de oraciones). Reconoce géneros comunes de textos literarios.			X	X				
<b>K.LLI.6</b>	<b>Reconoce e interpreta cómo los autores utilizan el lenguaje literario, las estrategias narrativas, el estilo del discurso, las técnicas persuasivas y la propaganda para lograr su propósito o presentar su punto de vista y evocar una respuesta emocional.</b>									
	<b>K.LLI.6.1</b>	Nombra el autor e ilustrador del cuento y define el papel de cada uno al contarlo o al presentar las ideas y la información.								X
<b>K.LLI.7</b>	<b>Integra y evalúa información, incluso visual y cuantitativa, presentada en diversos medios y formatos, para exponer ideas, resolver conflictos y desarrollar una interpretación que va más allá de la que está explícitamente en el texto.</b>									
	<b>K.LLI.7.1</b>	Demuestra comprensión de la organización y las características básicas de los textos impresos.								X
	<b>K.LLI.7.2</b>	Con apoyo del maestro, describe e identifica las ilustraciones y su relación con el significado del texto.		X	X					



<b>K.LLI.8</b>	<b>Delinea, evalúa y critica el argumento y las afirmaciones específicas de un texto, incluida la validez del razonamiento, así como la exactitud, la relevancia y la suficiencia de la información.</b>									
	<b>K.LLI.8.1</b>	Con apoyo del maestro, identifica las razones principales que provee el autor para apoyar sus puntos de vista en el texto.						X	X	
<b>K.LLI.9</b>	<b>Analiza dos o más textos que atienden el mismo tema para adquirir conocimiento, comparar los métodos de los autores o determinar cómo estos llegan a conclusiones similares o diferentes.</b>									
	<b>K.LLI.9.1</b>	Con apoyo del maestro, compara y contrasta dos textos sobre un mismo tema.								X
<b>K.LLI.10</b>	<b>Evalúa las influencias filosóficas, políticas, religiosas, étnicas y socioeconómicas en una variedad de textos de diferentes periodos y reconoce su impacto sobre cómo se percibe a sí mismo y al mundo.</b>									
	<b>K.LLI.10.1</b>	Demuestra aprecio de sí mismo, buen uso del lenguaje, la cultura y el país por medio de actividades de lectura en grupo.				X	X			X
<b>K.LLI.11</b>	<b>Lee y comprende, independiente y competentemente, textos literarios e informativos de diferentes niveles de complejidad para satisfacer diversos propósitos (por ejemplo: por placer, para ampliar el conocimiento, para resolver un problema, entre otros).</b>									
	<b>K.LLI.11.1</b>	Participa en actividades de lectura en voz alta, en grupo, con propósito y comprensión.				X	X			X
<b> dominio de la lengua</b>		<b>El estudiante demuestra dominio de las normas gramaticales y ortográficas del español al producir con corrección discursos orales y escritos claros, coherentes y cohesivos.</b>								
<b>K.L.1</b>	<b>Demuestra dominio de las normas gramaticales del español al hablar y escribir.</b>									
	<b>K.L.1.1</b>	Demuestra dominio de las normas del español apropiadas para el grado en la lectoescritura.								
		<b>K.L.1.1a</b>	Produce oralmente oraciones completas simples.					X	X	
		<b>K.L.1.1b</b>	Formas plurales al añadir /s/ o /es/ en actividades narradas.			X	X			X
		<b>K.L.1.1c</b>	Con apoyo del maestro, utiliza sustantivos propios y comunes.			X	X			X
		<b>K.L.1.1d</b>	Utiliza sustantivos y artículos en concordancia en actividades narradas.			X	X			X
		<b>K.L.1.1e</b>	Utiliza adjetivos comparativos.			X	X			X
		<b>K.L.1.1f</b>	Utiliza verbos en actividades narradas.			X	X			X
		<b>K.L.1.1g</b>	Utiliza conjunciones y preposiciones.			X	X			X
		<b>K.L.1.1h</b>	Atribuye significado a dibujos, letras y medios que escribe.	X	X			X	X	
		<b>K.L.1.1i</b>	Con ayuda del maestro, conoce palabras compuestas.							X
<b>K.L.2</b>	<b>Demuestra dominio de las normas ortográficas del español al hablar y escribir.</b>									
	<b>K.L.2.1</b>	Demuestra dominio de las normas del español apropiadas para el grado: uso de las mayúsculas, puntuación y acentuación en el lenguaje escrito.								
		<b>K.L.2.1a</b>	Reconoce y nombra las letras mayúsculas y minúsculas.							X
		<b>K.L.2.1b</b>	Utiliza letras mayúsculas para escribir su nombre y al comienzo de una oración.	X	X					



	<b>K.L.2.1c</b>	Reconoce el punto final en la oración.						X	X	X
	<b>K.L.2.1d</b>	Deletrea palabras simples (CVCV) fonéticamente, basado en su conocimiento del sonido y la letra.						X	X	X
	<b>K.L.2.1e</b>	Reconoce el uso del acento ortográfico para distinguir la pronunciación entre palabras que se escriben iguales (por ejemplo: <i>papa/papá, paso/pasó</i> ).						X	X	
	K.L.2.1f	Reconoce que el acento escrito (acento ortográfico) es una marca que se llama tilde, se coloca sobre una vocal y señala una fuerza en la pronunciación.	X	X	X	X				
	<b>K.L.2.1g</b>	Reconoce los acentos en palabras de uso frecuente (por ejemplo: <i>mamá, papá, José</i> ) o que se escriben iguales.	X	X						
	K.L.2.1h	Explora la escritura.	X	X						
	K.L.2.1i	Escribe las letras que corresponden a los sonidos (fonemas) de vocales y consonantes.			X	X				X
	<b>K.L.2.1j</b>	Reconoce que, al hablar, las palabras se representan en el lenguaje con una secuencia específica de letras.			X	X				X
	<b>K.L.2.1k</b>	Conoce y aplica conocimientos fonéticos y destrezas de análisis de palabras al nivel de su grado.			X	X				X
	<b>K.L.2.1l</b>	Demuestra conocimiento básico de las correspondencias de letra a letra al producir el sonido inicial o muchos de los sonidos frecuentes para cada consonante.			X	X				X
	K.L.2.1m	Asocia los sonidos (fonemas) con la ortografía común (grafemas) para las cinco vocales.			X	X				X
	<b>K.L.2.1n</b>	Lee palabras a primera vista (por ejemplo: <i>papá, mamá, casa, mesa, silla</i> ).			X	X				X
	<b>K.L.2.1o</b>	Distingue entre palabras que se deletrean de forma similar al identificar los sonidos diferentes (por ejemplo: <i>con/son; niño/niña; masa/ mesa</i> ).			X	X				X
	<b>K.L.2.1p</b>	Reconoce las dos sílabas CV que forman palabras de uso frecuente (por ejemplo: <i>ma-má, pa-pá, ca-sa, si-lla, me-sa, ga-to</i> ).			X	X				X
	K.L.2.1q	Identifica las letras que representan los sonidos vocálicos (Aa, Ee, Ii, Oo, Uu).	X	X	X	X				X
	<b>K.L.2.1r</b>	Demuestra comprensión de palabras habladas, sílabas y sonidos (fonemas).			X	X				X
	K.L.2.1s	Reconoce y pronuncia palabras rítmicas.			X	X				X



	<b>K.L.2.1t</b>	Cuenta, pronuncia, une y segmenta las sílabas en las palabras habladas. Separa y cuenta oralmente las sílabas de una palabra.			X	X			X
	<b>K.L.2.1u</b>	Pronuncia los tres dígrafos consonánticos: <i>ch, ll, rr</i> (por ejemplo: <i>chile, lluvia, perro</i> ).			X	X			X
	<b>K.L.2.1v</b>	Combina y segmenta los sonidos (fonemas) consonánticos y vocálicos de una sílaba.			X	X			X
	<b>K.L.2.1w</b>	Separa y pronuncia los sonidos (fonemas) iniciales, medios y finales en palabras monosilábicas de tres fonemas (consonante-vocal-consonante, CVC). Incluye palabras que terminan con /l/ y /r/ (por ejemplo: <i>sal, sol, mar, por</i> ).			X	X			X
	<b>K.L.2.1x</b>	Con apoyo del maestro, sustituye sonidos individuales (fonemas) en palabras simples de una sílaba para formar nuevas palabras (por ejemplo: <i>mar/par; sal/sol; por/pon</i> ).			X	X			X
	<b>K.L.2.1y</b>	Con apoyo del maestro, añade un sonido o fonema a monosílabos para formar nuevas palabras (por ejemplo: <i>sol/solo; la/ala; col/cola</i> ).			X	X			X
	<b>K.L.2.1z</b>	Con apoyo del maestro, combina dos sílabas para formar palabras bisílabas que le son familiares (por ejemplo: <i>ma + no = mano; ma + ma = mamá; ma + pa = mapa</i> ).			X	X			X
<b>Aplica el conocimiento del lenguaje para comparar e interpretar el significado o la intención de su uso en diferentes textos y contextos, para seleccionar palabras o frases efectivamente, según el significado o estilo, y para comprender temas complejos al leer o escuchar.</b>									
<b>No aplica a kindergarten.</b>									
<b>K.L.4</b>	<b>Determina o aclara el significado de vocabulario (técnico o de dominio específico) mediante el uso de referencias especializadas sobre el texto o el contexto presentado.</b>								
	K.L.4.1	Determina o aclara el significado de palabras y frases nuevas, de acuerdo a las lecturas y el contenido del kindergarten, por medio de claves de contexto.							
	<b>K.L.4.1a</b>	Identifica nuevos significados de palabras conocidas y los aplica.			X	X			X
	<b>K.L.4.1b</b>	Utiliza prefijos y sufijos más comunes (por ejemplo: <i>-s, -es, -dad, im-, des-, re-, bi-, -ita, -ito, -ota, -ote</i> ) como pistas para descifrar el significado de una palabra desconocida.			X	X			X
	K.L.4.1c	Reconoce algunas letras del alfabeto, especialmente las de su nombre.	X	X					
	<b>K.L.4.1d</b>	Con apoyo del maestro, utiliza medios tecnológicos diversos para obtener información.	X	X	X	X			X



<b>K.L.5</b>	<b>Establece conexiones conceptuales entre palabras y frases, y analiza el significado en diferentes contextos.</b>										
	K.L.5.1	Con guía y apoyo, explora y discute las relaciones entre palabras.									
		<b>K.L.5.1a</b>	Separa objetos comunes en categorías (por ejemplo: formas, comida) para obtener una idea de lo que estas representan.			X	X	X	X		
		<b>K.L.5.1b</b>	Distingue entre realidad y fantasía en narraciones o poemas.					X	X		
		<b>K.L.5.1c</b>	Atribuye significado a las palabras.					X	X		
		K.L.5.1d	Demuestra comprensión de verbos y adjetivos comunes al relacionarlos con su opuesto (antónimos).			X	X			X	
		<b>K.L.5.1e</b>	Reconoce y usa vocabulario de su entorno y nivel.			X	X			X	
<b>K.L.6</b>	<b>Adquiere y utiliza una variedad de vocabulario técnico y de dominio específico, suficiente para escuchar, hablar, leer y escribir a un nivel apropiado para la preparación postsecundaria y profesional. Demuestra independencia al identificar vocabulario nuevo o un término desconocido que sea importante para la comprensión.</b>										
	K.L.6.1	Utiliza palabras y frases recién adquiridas en las actividades diarias de lectura y escritura y al hablar.									
		<b>K.L.6.1a</b>	Asocia letras y grafemas mediante la escritura preconvencional o prealfabética.			X	X			X	
<b>Escritura y producción de textos</b>											
<b>K.E.1</b>	<b>Escribe argumentos y críticas sustentadas con evidencia válida y relevante, y aplica una estructura de organización, fuentes confiables y estrategias retóricas efectivas.</b>										
	K.E.1.1	Utiliza una combinación de escritura y dibujo para expresar sus preferencias y opiniones.			X	X	X	X	X	X	X
<b>K.E.2</b>	<b>Utiliza efectivamente una estructura de organización y múltiples fuentes de referencia para escribir textos informativos y explicativos con el fin de comunicarse y establecer relaciones entre conceptos.</b>										
	K.E.2.1	Utiliza una combinación de escritura y dibujos (letras y palabras que se deletrean fonéticamente) para confeccionar textos explicativos o informativos en los que menciona sobre qué está hablando, y provee información sobre el tema.			X	X	X	X	X	X	X
<b>K.E.3</b>	<b>Escribe narraciones que desarrollan experiencias o eventos reales o imaginarios; toma en consideración la coherencia general de las técnicas literarias, los detalles exactos y auténticos y la secuencia de eventos bien estructurada.</b>										
	K.E.3.1	Utiliza una combinación de dibujos y escritura para narrar un evento o varios eventos vinculados; cuenta los eventos en el orden en que ocurrieron y reacciona ante lo sucedido.					X	X			X
<b>K.E.4</b>	<b>Genera, recopila, planifica y organiza ideas para producir una escritura clara y coherente, según la tarea, el género y la audiencia.</b>										
	<b>K.E.4.1</b>	Desarrolla coordinación visomotora fina para dibujar y escribir palabras con el uso de instrumentos, tales como lápices, creyones, pinceles, marcadores, entre otros.					X	X	X	X	





		<b>K.E.4.1a</b>	Escribe trazos verticales, curvas y combinación de ambos.	X	X						
		<b>K.E.4.1b</b>	Comprende que las palabras se separan con espacios.			X	X	X	X		
<b>K.E.5</b>	<b>Aplica estrategias sofisticadas de edición y revisión a textos completos para clarificar la intención y el significado, darle profundidad a la información y a la técnica de presentación; utiliza reglas gramaticales, letras mayúsculas, puntuación y deletreo apropiado, según el nivel de su grado.</b>										
	K.E.5.1	Con apoyo del maestro, responde a preguntas y sugerencias de sus compañeros, y añade detalles relevantes para fortalecer la escritura, según sea necesario.									X
<b>K.E.6</b>	<b>Utiliza la tecnología de la información y la comunicación para planificar, hacer borradores, revisar, editar y publicar trabajos escritos, así como para interactuar y colaborar con otros.</b>										
	K.E.6.1	Con apoyo del maestro, explora diferentes herramientas digitales para hacer borradores, producir y publicar trabajos escritos.				X	X	X	X		
<b>Mantiene un registro de sus lecturas personales como evidencia de progreso en la escritura, lo que le permite cumplir con sus metas académicas y personales. Planifica y persevera en aquellas tareas de lectura y escritura que presentan mayor complejidad y extensión mediante criterios y requisitos específicos; se monitorea.</b>											
No aplica al kindergarten.											
<b>K.E.8</b>	<b>Lleva a cabo proyectos, tareas e investigaciones en los que organiza, analiza e integra información variada y compleja, así como elementos significativos del texto según el tema.</b>										
	K.E.8.1	Con apoyo del maestro, genera ideas sobre los temas de interés en fotos, eventos, videos, láminas, entre otros.				X	X	X	X		
<b>K.E.9</b>	<b>Participa en proyectos de investigación en grupo y en proyectos de trabajos escritos de interés personal con diversos propósitos.</b>										
	K.E.9.1	Con apoyo del maestro, recuerda información sobre experiencias o información de varias fuentes (por ejemplo: pared de palabras, charlas sobre libros, textos guía) para responder a una pregunta o informar mediante la escritura.				X	X	X	X		
<b>Obtiene evidencia de textos informativos y literarios para apoyar el análisis, la reflexión y la investigación.</b>											
No aplica al kindergarten.											
<b>K.E.11</b>	<b>Completa varias tareas a partir de una rutina de escritura continua que responde a periodos de tiempo cortos (reacción inmediata) o extendidos (investigación, revisión y reflexión) y diversos propósitos, y considera a la audiencia.</b>										
	K.E.11.1	Con apoyo del maestro, escribe en periodos de tiempo cada vez más cortos para completar tareas.				X	X	X	X		



<b>Resumen a través de las unidades</b> <b>Departamento de Educación de Puerto Rico</b>  <b>Matemáticas</b>  <b>Kínder</b>			<b>Ciclo K.1</b>		<b>Ciclo K.2</b>		<b>Ciclo K.3</b>		<b>Ciclo K.4</b>			
			Unidad 1 San Juan, ciudad capital		Unidad 2 Arecibo, ciudad Capital Correa		Unidad 4 Lares, Ciudad del grito		Unidad 5 Yauco, pueblo del café		Unidad 7 Fajardo, ciudad del sol naciente	
							Unidad 3 Mayagüez, La sulfana del oeste		Unidad 6 Ponce, ciudad Señorial			
<b>Numeración y Operación</b>	<b>El estudiante es capaz de reconocer y aplicar los conceptos matemáticos al representar, estimar, realizar cálculos, relacionar números y sistemas numéricos para resolver problemas matemáticos y de la vida diaria.</b>											
<b>K.N.1</b>	<b>Reconoce la relación entre los números cardinales hasta tres dígitos, las cantidades que estos representan y el valor posicional de sus dígitos.</b>											
	K.N.1.1	Cuenta (o cuenta de memoria) números cardinales de uno en uno y de 10 en 10 hasta 100.	X	X	X	X	X	X	X	X		
	K.N.1.2	Escribe números cardinales en forma ascendente y descendente, a partir de un número dado.	X	X	X	X	X	X	X	X		
<b>K.N.2</b>	<b>Compara y ordena números cardinales hasta dos dígitos.</b>											
	K.N.2.1	Compara números cardinales hasta dos dígitos (es mayor, es menor o es igual).	X	X	X	X	X	X	X	X		
	K.N.2.2	Ordena, de forma ascendente y descendente, números cardinales hasta dos dígitos.	X	X	X	X	X	X	X	X		
	K.N.2.3	Nombra y utiliza los números ordinales (al menos hasta el sexto) para resolver problemas.			X	X	X	X				
<b>K.N.3</b>	<b>Construye el significado de la suma con totales de 10 y la resta por medio de modelos concretos.</b>											
	K.N.3.1	Representa los conceptos de suma y resta de números cardinales hasta 10 para resolver problemas.			X	X	X	X				





<b>K.M.10</b>	<b>Comprende los atributos que se pueden medir (longitud y peso, entre otros) de los objetos.</b>								
	K.M.10.1	Utiliza unidades no estandarizadas para medir la longitud de un objeto.			X	X			
	K.M.10.2	Compara, contrasta y ordena objetos o sucesiones de eventos que tengan atributos comunes o se puedan medir; utiliza términos como: el más, el menos, antes, entre y después.			X	X	X	X	
<b>K.M.11</b>	<b>Reconoce las relaciones de tiempo.</b>								
	K.M.11.1	Identifica cuál de dos actividades toma más o menos tiempo.			X	X			
	K.M.11.2	Reconoce el concepto de tiempo y comprende que algunos eventos tienen lugar en el pasado, presente o futuro.	X	X					
	K.M.11.3	Determina si un evento sucede en la mañana, tarde o noche.	X	X					
	K.M.11.4	Identifica las partes del reloj.					X	X	
	K.M.11.5	Lee e interpreta el reloj (análogo y digital) hasta la hora en punto utilizando materiales concretos y semiconcretos.					X	X	
	K.M.11.6	Reconoce la información del calendario (Ejemplo: días de la semana y meses del año).			X	X			
<b>K.M.12</b>	<b>Reconoce el valor de las monedas.</b>								
	K.M.12.1	Identifica el valor de las monedas (1¢, 5¢, 10¢ y 25¢).					X	X	
	K.M.12.2	Utiliza monedas de 1¢ y 5¢ para resolver problemas matemáticos de suma o resta.					X	X	X
<b>Análisis de datos y probabilidad</b>	<b>El estudiante es capaz de aplicar diferentes métodos de recopilación, organización, interpretación y representación de datos para describir, hacer inferencias, predicciones, llegar a conclusiones y tomar decisiones.</b>								
<b>K.E.13</b>	<b>Recopila, organiza y representa datos en gráficas pictóricas y de barra.</b>								
	K.E.13.1	Recopila, organiza y representa datos en gráficas pictóricas y de barra utilizando materiales concretos.	X	X			X	X	
	K.E.13.2	Contesta preguntas relacionadas con los datos representados en gráficas pictóricas y de barras.	X	X			X	X	X
<b>K.E.14</b>	<b>Realiza predicciones para llegar a conclusiones.</b>								
	K.E.14.1	Describe sucesos como probables o no probables usando los siguientes términos: seguro, probable e imposible.	X	X					X



<b>Resumen a través de las unidades</b> <b>Departamento de Educación de Puerto Rico</b>  <b>Ciencias</b>  <b>Kínder</b>			<b>Ciclo K.1</b>		<b>Ciclo K.2</b>		<b>Ciclo K.3</b>		<b>Ciclo K.4</b>			
			Unidad 1 San Juan, ciudad capital		Unidad 2 Arecibo, ciudad Capitán Correa		Unidad 3 Mayagüez, La sultana del oeste		Unidad 4 Lorea, Ciudad del grito		Unidad 5 Yauco, pueblo del café	
									Unidad 6 Ponce, ciudad Señorial		Unidad 7 Fajardo, ciudad del sol naciente	
<b>Ingeniería y Tecnología</b>	<b>Estudia y utiliza las prácticas de ciencias e ingeniería en el diseño y la construcción de prototipos, para solucionar problemas basado en evidencia científica.</b>											
<b>K.IT1</b>	<b>Utiliza prácticas de ciencias e ingeniería para solucionar problemas en su quehacer científico.</b>											
	K.IT1.1	Reconoce y utiliza instrumentos tales como la lupa, el termómetro, el reloj y la regla, para recopilar información y datos relacionados con las ciencias.	X	X			X	X				
	<b>K.IT1.2</b>	Desarrolla pensamiento científico y matemático al implementar -de forma sencilla- procesos de observación, medición, inferencia, predicción, clasificación y experimentación; y prácticas de ciencias e ingeniería.	<b>X</b>	<b>X</b>	<b>X</b>	<b>X</b>	<b>X</b>	<b>X</b>	<b>X</b>	<b>X</b>		
	K.IT1.3	Ejecuta experimentos y demostraciones científicas sencillas.	X	X	X	X	X	X				
	K.IT1.4	Expresa y sugiere de forma oral posibles soluciones a diferentes problemas.					X	X		X		
	K.IT1.5	Construye modelos para describir y representar ideas científicas, mediante prácticas de ciencias e ingeniería, para solucionar problemas.					X	X		X		
<b>Ciencias Biológicas</b>	<b>Estudia los procesos de la vida; e investiga sobre el origen, las propiedades y las características de los organismos vivos, y su interacción con el ambiente.</b>											



<b>K.CB1</b>		<b>Utiliza y desarrolla prácticas de observación a través de los sentidos, para entender el mundo que le rodea y las interacciones de los seres vivos en su entorno natural.</b>						
	K.CB1.1	Distingue entre materia viva y no viva	X					
	K.CB1.2	Utiliza los sentidos para llevar a cabo observaciones sobre algunos seres vivos (las plantas, los animales, los seres humanos).	X		X		X	X
	<b>K.CB1.3</b>	Distingue características parecidas entre los seres vivos, de características que los hacen diferentes.	<b>X</b>					
	K.CB1.4	Infiere que los seres vivos requieren de agua, luz y suelo para sobrevivir, observando su entorno natural.	X		X			
	K.CB1.5	Hace observaciones para describir relaciones entre las plantas, los animales y los humanos.	X		X		X	X
	K.CB1.6	Reconoce que las plantas son parte esencial en la vida de los animales, y en su entorno.			X		X	X
	<b>K.CB1.7</b>	Identifica las partes principales de una planta (la raíz, las hojas y el tallo).			<b>X</b>			
	K.CB1.8	Representa una planta con sus estructuras básicas, utilizando diferentes materiales.			X			
	<b>K.CB1.9</b>	Reconoce e identifica características particulares de los animales.	<b>X</b>				<b>X</b>	
	K.CB1.10	Describe y clasifica los animales y sus crías (como, por ejemplo, yegua-potro, gallina-pollito, vaca-becerro, seres humanos- niños, entre otros).	X		X		X	X
	K.CB1.11	Reconoce que los alimentos son la fuente primaria de energía para los organismos.		X				
	K.CB1.12	Distingue entre lo que es alimento y lo que no lo es.		X				
	K.CB1.13	Explica la importancia de la buena alimentación para contribuir a mantener saludables los sistemas del cuerpo humano.		X				
	K.CB1.14	Menciona los cambios en el ciclo de vida de los seres vivos.	X		X		X	X
<b>K.CB3</b>		<b>Observa y reconoce que los seres vivos poseen variaciones en las características heredadas de sus progenitores.</b>						
	<b>K.CB3.1</b>	Reconoce que la reproducción es una forma de conservación de los seres vivientes.	<b>X</b>		<b>X</b>		<b>X</b>	<b>X</b>
<b>K.CB4</b>		<b>Reconoce la importancia de la conservación de los recursos naturales para mantener las condiciones adecuadas que favorecen la sobrevivencia de los organismos en su ambiente.</b>						
	K.CB4.1	Valora y respeta la diversidad de los seres vivientes.						X
	<b>K.CB4.2</b>	Describe el entorno físico donde viven los animales, y valora su cuidado.					<b>X</b>	



<b>Ciencias Físicas</b>	<b>Estudia la relación entre velocidad, movimiento y fuerza en la materia; así como las propiedades de las ondas, que explican sus interacciones con la energía.</b>							
<b>K.CF1</b>	<b>Describe y agrupa la materia según sus propiedades físicas, para inferir posibles cambios al exponerla al calor.</b>							
K.CF1.1	Reconoce y describe los distintos tipos de materia, de acuerdo con sus propiedades físicas.	X			X		X	
K.CF1.2	Describe y agrupa la materia según algunas de las propiedades físicas que presentan (la textura, la forma, el color, el tamaño).	X			X			
K.CF1.3	Utiliza el pensamiento matemático en el proceso de experimentación, al emplear medidas arbitrarias para describir la materia.				X		X	X
K.CF1.4	Identifica que el calor puede producir cambios en la materia.						X	X
K.CF1.5	Predice y corrobora cómo reacciona la materia al aplicarle o quitarle calor (estímulos de calor-frío; calentar y enfriar).						X	X
<b>K.CF2</b>	<b>Realiza observaciones para describir los efectos de las fuerzas sobre los objetos.</b>							
K.CF2.1	Observa y describe los efectos de la aplicación de fuerza sobre un objeto cuando se empuja o se hala (con énfasis en los cambios de velocidad y dirección).						X	
K.CF2.2	Identifica que la aplicación de fuerzas iguales en direcciones opuestas crea equilibrio.						X	
<b>Ciencias Terrestres y del Espacio</b>	<b>Estudia el conjunto de disciplinas que se relaciona con los procesos que ocurren en el planeta Tierra, y la interacción de este con el universo.</b>							
<b>K.CT1</b>	<b>Observa patrones sobre la relación entre el Sol y los movimientos de los cuerpos celestes desde la Tierra.</b>							
K.CT1.1	Hace observaciones para determinar el efecto de la luz solar sobre la superficie de la Tierra (con énfasis en los efectos del calor y la creación de sombras).		X	X	X		X	
K.CT1.2	Describe las diferencias que se observan entre el Sol, la Luna y la Tierra durante el día y la noche.						X	
K.CT1.3	Predice patrones en la Tierra (respecto al clima, el día y la noche, las fases de la Luna, las estaciones), causados por la interacción entre el Sol, la Luna y la Tierra.						X	
K.CT1.4	Diseña y construye un modelo que ayuda a reducir el efecto de la temperatura del Sol en un área.						X	X



	<b>K.CT1.5</b>	Reconoce que nuestro sistema solar está formado principalmente por el Sol, la Luna y los planetas.							<b>X</b>	
	K.CT1.6	Identifica, al menos, la posición de los planetas internos del sistema solar (Mercurio, Venus, Tierra, Marte).							X	
<b>K.CT2</b>	<b>Reconoce los estados del tiempo y los cambios asociados a dichas condiciones.</b>									
	K.CT2.1	Reconoce las características del clima en Puerto Rico.	X	X	X	X	X			
	<b>K.CT2.2</b>	Hace observaciones sobre las condiciones locales del clima, para describir patrones en el tiempo.	<b>X</b>	<b>X</b>	<b>X</b>	<b>X</b>	<b>X</b>			
	K.CT2.3	Describe diferentes acontecimientos climáticos que ocurren en Puerto Rico.		X	X	X				
	K.CT2.4	Compara entre los diferentes estados del tiempo.	X		X	X				
<b>Ciencias Ambientales</b>	<b>Estudia la relación entre los seres humanos y el ambiente para proponer, de manera multidisciplinaria, alternativas para la conservación de los recursos naturales y soluciones a problemas ambientales, mediante propuestas para el desarrollo sostenible.</b>									
<b>K.CA1</b>	<b>Identifica problemas ambientales provocados por las actividades humanas y provee alternativas para su solución.</b>									
	K.CA1.1	Menciona prácticas de conservación ambiental.						X	X	X
	<b>K.CA1.2</b>	Representa, por medio de dibujos, algunas actividades humanas para conservar el ambiente.						<b>X</b>	<b>X</b>	<b>X</b>
	K.CA1.3	Expresa de forma oral las relaciones entre los seres humanos y su ambiente.						X	X	X
	K.CA1.4	Explica maneras en las que los seres humanos pueden reducir, reusar y reciclar desechos para promover prácticas de conservación ambiental.						X	X	X





<b>Resumen a través de las unidades</b> <b>Departamento de Educación de Puerto Rico</b>  <b>Estudios Sociales</b>  <b>Kínder</b>		<b>Ciclo K.1</b>		<b>Ciclo K.2</b>		<b>Ciclo K.3</b>		<b>Ciclo K.4</b>			
		Unidad 1 San Juan, ciudad capital		Unidad 2 Arecibo, ciudad Capitán Correa		Unidad 3 Mayagüez, La sultana del oeste		Unidad 4 Lares, Ciudad del grillo		Unidad 5 Yauco, pueblo del café	
								Unidad 6 Ponce, ciudad Señorial		Unidad 7 Fajardo, ciudad del sol naciente	
<b>Cambio y Continuidad</b>		<b>Estudia la vida de las sociedades en el contexto de los cambios y las transformaciones que se producen con el paso del tiempo.</b>									
<b>K.CC.1</b>	<b>Integra vocabulario pertinente para referirse a eventos que ocurren en diferentes periodos de tiempo.</b>										
	<b>K. CC.1.1</b>	Reconoce diferentes periodos de tiempos, como ayer, hoy, mañana, tarde, día y noche.	X	X	X	X	X	X	X	X	
<b>K.CC.2</b>	<b>Identifica características que lo distinguen como puertorriqueño.</b>										
	K.CC.2.1	Nombra a las razas que aportaron a la formación del puertorriqueño.			X	X					
<b>K.CC.3</b>	<b>Expresa la importancia del trabajo para satisfacer necesidades.</b>										
	<b>K.CC.3.1</b>	Identifica y describe oficios, profesiones y trabajo.	X	X							
	<b>K.CC.3.2</b>	Reconoce que los oficios, las profesiones y los trabajos generan un salario.	X	X							
	<b>K.CC.3.3</b>	Explica por qué las personas de una comunidad realizan distintos trabajos.	X	X							
<b>K.CC.4</b>	<b>Expresa sucesos importantes que ocurren en su vida.</b>										
	<b>K.CC.4.1</b>	Identifica eventos importantes que ocurren en su vida, tales como nacimientos, fechas importantes, viajes, muertes, entre otros.	X	X							
	<b>K.CC.4.2</b>	Identifica cambios en la composición familiar.	X	X							



<b>K.CC.5</b>	<b>Nombra conceptos básicos del Gobierno.</b>									
	<b>K.CC.5.1</b>	Identifica los símbolos patrios (bandera, escudo, himno, flor, entre otros).			X	X				
	<b>K.CC.5.2</b>	Menciona las personalidades del Gobierno y sus funciones (alcaldes, gobernadores, entre otros).			X	X				
	<b>K.CC.5.3</b>	Reconoce reglas y normas, tales como las leyes de tránsito, los protocolos de seguridad, y las consecuencias de incumplirlas.			X	X				
<b>K.CC.6</b>	<b>Identifica la composición familiar.</b>									
	<b>K.CC.6.1</b>	Nombra diferentes miembros de la familia (padres, abuelos, tíos, entre otros).	X	X						
	<b>K.CC.6.2</b>	Menciona reglas de la familia.	X	X						
<b>K.CC.7</b>	<b>Reconoce las semejanzas y diferencias entre las familias puertorriqueñas y las de otros países.</b>									
	<b>K.CC.7.1</b>	Utiliza diferentes medios para ilustrar las características de las familias.	X	X						
<b>K.CC.8</b>	<b>Utiliza imágenes digitales para reconocer características de los puertorriqueños.</b>									
	<b>K.CC.8.1</b>	Utiliza medios tecnológicos para identificar características físicas de los puertorriqueños.			X	X				
<b>K.CC.9</b>	<b>Reconoce características propias y las compara con las de otras personas del mundo.</b>									
	<b>K.CC.9.1</b>	Identifica juegos tradicionales de Puerto Rico y de otros países del mundo.					X	X		
	<b>K.CC.9.2</b>	Escucha cuentos para identificar características de los niños de otros lugares del mundo.								X
<b>K.CC.10</b>	<b>Reconoce actitudes y valores necesarios para su formación como individuo.</b>									
	<b>K.CC.10.1</b>	Ejemplifica con acciones valores, tales como respeto, honradez, honestidad, entre otros.								
<b>Personas, Lugares y Ambiente</b>		<b>Analiza la interacción entre las personas, los lugares, las regiones y el ambiente, y desarrolla la habilidad para aplicar y modificar perspectivas geográficas que afectan la vida del ser humano.</b>								
<b>K. PLA.1</b>	<b>Utiliza puntos de referencia y objetos concretos para orientarse en diferentes ambientes.</b>									
	<b>K.PLA.1.1</b>	Describe de forma verbal imágenes y objetos, como por ejemplo la bandera de Puerto Rico.			X	X				
	<b>K.PLA.1.2</b>	Reconoce la forma de la isla de Puerto Rico.			X	X				
	<b>K.PLA.1.3</b>	Reconoce y localiza, en un mapa de América y en un globo terráqueo, la isla de Puerto Rico, indicando <i>al lado</i> , <i>arriba</i> y <i>abajo</i> .			X	X				
	<b>K.PLA.1.4</b>	Distingue la topografía en el mapa de Puerto Rico utilizando los siguientes colores: 1. verde: vegetación    2. marrón: montañas    3. azul: mares			X	X				
<b>K.PLA.2</b>	<b>Identifica eventos y los ubica de manera secuencial.</b>									



	<b>K.PLA.2.1</b>	Reconoce que los calendarios se utilizan para representar los días de la semana y los meses del año.	X	X	X	X	X	X	X
	<b>K.PLA.2.2</b>	Identifica qué días de la semana asiste a la escuela y qué días no asistirá.	X	X	X	X	X	X	X
	<b>K.PLA.2.3</b>	Expresa verbalmente su rutina del día.					X	X	X
<b>K.PLA.3</b>	<b>Reconoce cómo los recursos económicos afectan la vida del ser humano.</b>								
	<b>K.PLA.3.1</b>	Conoce el dólar y las monedas que se utilizan en Puerto Rico para comprar. Por ejemplo: muestra los dólares y las monedas.					X	X	
	<b>K.PLA.3.2</b>	Reconoce que, para comprar artículos, se deben utilizar el dólar o las monedas. Por ejemplo: compra con dinero falso en una minitienda recreada en el salón.					X	X	
<b>K.PLA.4</b>	<b>Reconoce espacios y personas en imágenes y mapas mediante la participación de diferentes experiencias de campo.</b>								
	<b>K.PLA.4.1</b>	Reconoce sus etapas de vida mediante imágenes o fotos personales.	X	X					
<b>K.PLA.5</b>	<b>Reconoce quiénes son líderes comunitarios y políticos.</b>								
	<b>K.PLA.5.1</b>	Conoce quién ocupa la alcaldía de su pueblo. Por ejemplo: muestra una foto del alcalde o alcaldesa o invitarlo(a) la escuela.			X	X			
<b>K.PLA.6</b>	<b>Observa cómo los seres humanos interactúan en la comunidad escolar.</b>								
	<b>K.PLA.6.1</b>	Estudia el paisaje de la escuela y sus alrededores para luego expresar sus opiniones.	X	X					
<b>K.PLA.7</b>	<b>Reconoce la importancia de la participación en actividades escolares.</b>								
	<b>K.PLA.7.1</b>	Se interesa por participar en las actividades escolares.	X	X	X	X	X	X	X
	<b>K.PLA.7.2</b>	Establece relaciones con grupos escolares más amplios.	X	X			X	X	X
<b>K.PLA.8</b>	<b>Describe aspectos importantes para reconocer los cambios climáticos.</b>								
	<b>K.PLA.8.1</b>	Observa videos para reconocer cómo el clima, el tiempo y los fenómenos atmosféricos afectan la geografía.							X
<b>K.PLA.9</b>	<b>Observa y compara cómo son los niños de Puerto Rico y otros países.</b>								
	<b>K.PLA.9.1</b>	Identifica, por medio de imágenes, semejanzas y diferencias entre los niños de Puerto Rico y los de otros países, como por ejemplo presentar imágenes de niños de América, África, Asia, Europa, Oceanía y de diferentes tribus.							X
<b>K.PLA.10</b>	<b>Menciona cómo los niños y niñas de Puerto Rico pueden ayudar a preservar mejor los recursos naturales.</b>								
	<b>K.PLA.10.1</b>	Mantiene su área limpia y ordenada.	X	X	X	X	X	X	X
	<b>K.PLA.10.2</b>	Escucha canciones sobre la protección de nuestros recursos naturales, como por ejemplo la canción de Remi titulada <i>Vamos a salvar nuestro planeta</i> .							X
<b>Desarrollo Personal</b>	<b>Afirma los valores de la persona a partir del conocimiento de las características del desarrollo humano, de la inserción social y de la participación ciudadana.</b>								



<b>K.DP.1</b>	<b>Utiliza destrezas de localización para verbalizar una dirección.</b>							
	<b>K.DP.1.1</b>	Reconoce la diferencia entre izquierda y derecha.	X	X	X	X	X	X
	<b>K.DP.1.2</b>	Describe verbalmente cómo llegar a distintas localidades de la escuela, como el baño, el comedor, la biblioteca, la cooperativa, las áreas recreativas, la oficina, entre otras.	X	X	X	X	X	X
<b>K.DP.2</b>	<b>Observa los cambios en rasgos físicos desde su nacimiento hasta el presente.</b>							
	<b>K.DP.2.1</b>	Describe verbalmente fotos de sí mismo en diferentes periodos de su desarrollo, como por ejemplo de 0 a 1 año, de 2 a 3 años, de 4 a 5 años.	X	X				
<b>K.DP.3</b>	<b>Establece la diferencia entre los conceptos <i>necesidad</i> y <i>deseo</i>.</b>							
	<b>K.DP.3.1</b>	Clasifica como necesidad o deseo ejemplos de productos y servicios.			X	X		
<b>K.DP.4</b>	<b>Describe rasgos y características físicas que lo distinguen de otros niños.</b>							
	<b>K.DP.4.1</b>	Nombra las partes del cuerpo.	X	X				
	<b>K.DP.4.2</b>	Describe sus rasgos físicos, como el color de sus ojos, la forma del pelo, la estatura, entre otros.	X	X				
	<b>K.DP.4.3</b>	Menciona habilidades e intereses personales.	X	X				
<b>K.DP.5</b>	<b>Describe las labores básicas de funcionarios del Gobierno.</b>							
	<b>K.DP.5.1</b>	Define el concepto <i>funcionario de gobierno</i> .			X	X		
	<b>K.DP.5.2</b>	Menciona las tareas básicas de funcionarios públicos, como por ejemplo el(la) gobernador(a), el(la) alcalde(sa), el(la) policía, el(la) bombero, el(la) maestro(a).	X	X	X	X		
<b>K.DP.6</b>	<b>Modela conductas de una sana convivencia escolar.</b>							
	<b>K.DP.6.1</b>	Menciona ejemplos de prácticas de cortesía y respeto.	X	X	X	X	X	X
	<b>K.DP.6.2</b>	Participa en actividades en las que demuestra las destrezas de seguir reglas, esperar su turno, ser paciente y respetar el espacio de otros.	X	X	X	X	X	X
<b>K.DP.7</b>	<b>Reconoce la función de la familia en la sociedad.</b>							
	<b>K.DP.7.1</b>	Comprende los términos <i>familia inmediata</i> y <i>extendida</i> .	X	X				
	<b>K.DP.7.2</b>	Nombra personas de su familia inmediata y extendida, y demuestra cómo se relacionan.	X	X				
	<b>K.DP.7.3</b>	Aprende sobre diferencias y similitudes entre familias.	X	X				
<b>K.DP.8</b>	<b>Describe cómo la tecnología se utiliza para mejorar la calidad de vida de las personas.</b>							
	<b>K.DP.8.1</b>	Participa en actividades en las que utiliza equipos de apoyo para las comunidades de diversidad funcional, como por ejemplo andador, silla de ruedas, bastón blanco, audífonos, espejuelos, programas de comunicación, entre otros.					X	X
<b>K.DP.9</b>	<b>Demuestra comportamientos de respeto, sensibilidad y trato justo.</b>							
	<b>K.DP.9.1</b>	Participa en actividades en las que demuestra respetar la opinión y los intereses de otros.	X	X	X	X	X	X



	<b>K.DP.9.2</b>	Comprende los términos relacionados con la burla y la ofensa.	X	X	X	X	X	X	X
<b>K.DP.10</b>	<b>Reconoce la importancia de un trato adecuado al ser humano y a los seres vivos.</b>								
	<b>K.DP.10.1</b>	Participa en actividades de interacción con el medioambiente.	X	X	X	X	X	X	X
<b>Identidad Cultural</b>	<b>Desarrolla los valores de la cultura a partir del conocimiento de sus elementos constitutivos y la práctica y la valoración de sus múltiples expresiones. Desarrolla un sentido de identidad propia y un concepto adecuado de sí mismo a partir de la afirmación de los valores de su cultura y su pueblo.</b>								
<b>K.IC.1</b>	<b>Comienza a desarrollar una perspectiva geográfica sobre las expresiones culturales de Puerto Rico.</b>								
	<b>K.IC.1.1</b>	Identifica mediante láminas las costumbres y tradiciones de su comunidad.	X	X					
	<b>K.IC.1.2</b>	Menciona cuál es la costumbre que más lo identifica.	X	X					
	<b>K.IC.1.3</b>	Reconoce su participación en las expresiones culturales de su país.	X	X	X	X	X	X	X
<b>K.IC.2</b>	<b>Valora los días festivos como celebraciones de eventos especiales que forman parte del patrimonio histórico y cultural de Puerto Rico</b>								
	<b>K.IC.2.1</b>	Identifica celebraciones, tales como el Descubrimiento de América, el Descubrimiento de Puerto Rico, el Día de Acción de Gracias, el Día de Navidad, el Día de Reyes, la Semana Santa, el Día de las Madres y el Día de los Padres.			X	X	X	X	X
<b>K.IC.3</b>	<b>Identifica lo que son empresas culturales.</b>								
	<b>K.IC.3.1</b>	Distingue, a través de láminas, empresas culturales de la comunidad.	X	X	X	X	X	X	X
	<b>K.IC.3.2</b>	Dramatiza los diferentes roles de una empresa cultural comunitaria, tales como guía turístico, arqueólogo(a), fotógrafo(a), músico, entre otros.	X	X	X	X	X	X	X
<b>K.IC.4</b>	<b>Demuestra interés en cómo las personas se destacan en Puerto Rico en la pintura, la literatura, el teatro, la música, los deportes, entre otros.</b>								
	<b>K.IC.4.1</b>	Compara y explica de forma sencilla por qué estos personajes son importantes.	X	X	X	X	X	X	X
	<b>K.IC.4.2</b>	Dibuja a un personaje destacado en su pueblo o en Puerto Rico.	X	X	X	X	X	X	X
<b>K.IC.5</b>	<b>Demuestra respeto por los símbolos patrios.</b>								
	<b>K.IC.5.1</b>	Identifica símbolos patrios de su municipio y de nuestro país: escudo, himno y bandera.	X	X	X	X			
	<b>K.IC.5.2</b>	Observa videos sobre el himno de Puerto Rico.			X	X			
	<b>K.IC.5.3</b>	Muestra respeto al ver su bandera y al escuchar el himno.			X	X			
<b>K.IC.6</b>	<b>Demuestra interés en actividades que promueven las tradiciones culturales</b>								
	<b>K.IC.6.1</b>	Participa en actividades que promueven las tradiciones, como juegos infantiles, entre otros.					X	X	
	<b>K.IC.6.2</b>	Emplea vocabulario como <i>cultura</i> , <i>expresión cultural</i> , <i>baile</i> , <i>deporte</i> y <i>música</i> .					X	X	X
<b>K.IC.7</b>	<b>Identifica aspectos culturales destacados de Puerto Rico.</b>								
	<b>K.IC.7.1</b>	Identifica comidas típicas y manjares tradicionales que caracterizan la gastronomía de Puerto Rico.	X	X	X	X	X	X	X



	<b>K.IC.7.2</b>	Participa en juegos tradicionales, como el trompo y la peregrina, entre otros.	X	X	X	X	X	X	X
<b>K.IC.8</b>	<b>Investiga el patrimonio cultural utilizando medios tecnológicos.</b>								
	<b>K.IC.8.1</b>	Participa en visitas virtuales a lugares históricos relevantes para los temas trabajados en clase.			X	X	X	X	X
	<b>K.IC.8.2</b>	Compara medios electrónicos que facilitan su apreciación de los sonidos de las canciones, el lenguaje y el arte.							X
<b>K.IC.9</b>	<b>Define las características que hacen únicos a los puertorriqueños, como parte de la comunidad caribeña y universal, considerando nuestras raíces.</b>								
	<b>K.IC.9.1</b>	Observa cómo otros niños expresan su cultura a través de la música y el arte.							X
	<b>K.IC.9.2</b>	Compara canciones, juegos y tradiciones de otros niños del mundo.							X
<b>K.IC.10</b>	<b>Demuestra aprecio por la cultura de su país.</b>								
	<b>K.IC.10.1</b>	Entona canciones sobre el orgullo de ser puertorriqueño.			X	X			
	<b>K.IC.10.2</b>	Manifiesta, a través de dibujos o láminas, el respeto por la cultura puertorriqueña.			X	X			
<b>Producción, Distribución y Consumo</b>	<b>Examina y plantea cómo se organizan las sociedades humanas para producir, intercambiar y consumir bienes y servicios, y desarrolla habilidad para generar decisiones económicas eficaces tanto en el plano personal como en el ámbito colectivo.</b>								
<b>K.PDC. 1</b>	<b>Identifica ejemplos de alimentos que se producen en la comunidad y se consumen en el hogar.</b>								
	<b>K.PDC.1.1</b>	Presenta nombres de alimentos que se producen en la comunidad, tales como pan, pollo, guineos, plátanos; comidas preparadas (hamburguesas, carnes asadas, arroz, habichuelas, ensaladas, entre otras).	X	X					
<b>K.PDC. 2</b>	<b>Identifica y compara deseos y necesidades.</b>								
	<b>K.PDC.2.1</b>	Presenta ejemplos de cosas que desea tener.			X	X			
	<b>K.PDC.2.2</b>	Presenta ejemplos de cosas que debe adquirir para satisfacer sus necesidades.			X	X			
	<b>K.PDC.2.3</b>	Reconoce qué es más importante entre adquirir lo que desea o adquirir lo que necesita.			X	X			
<b>K.PDC. 3</b>	<b>Explica los beneficios del trabajo tanto para las personas como para los diferentes países.</b>								
	<b>K.PDC.3.1</b>	Identifica diferentes tipos de trabajo.	X	X	X	X	X	X	X
	<b>K.PDC.3.2</b>	Selecciona un trabajo que le gustaría hacer y explica por qué quiere practicarlo.			X	X			
<b>K.PDC. 4</b>	<b>Describe prácticas responsables en el manejo de las finanzas personales.</b>								





<b>K.CCD. 2</b>	<b>Reconoce características de un buen ciudadano.</b>							
	<b>K.CCD.2.1</b>	Identifica personajes importantes en su vida (mamá, papá, hermanos, primos, tíos, entre otros).	X	X				
<b>K.CCD. 3</b>	<b>Reconoce la importancia del trabajo.</b>							
	<b>K.CCD.3.1</b>	Identifica los propósitos del trabajo.			X	X		
<b>K.CCD. 4</b>	<b>Participa en actividades en las que tiene la oportunidad de tomar decisiones.</b>							
	<b>K.CCD.4.1</b>	Identifica los beneficios de tomar buenas decisiones.	X	X	X	X	X	X
	<b>K.CCD.4.2</b>	Identifica las consecuencias de tomar malas decisiones.	X	X	X	X	X	X
<b>K.CCD. 5</b>	<b>Comprende el significado del voto.</b>							
	<b>K.CCD.5.1</b>	Participa en votaciones para expresar su opinión sobre diferentes decisiones que se toman en el salón de clases.			X	X		
<b>K.CCD. 6</b>	<b>Describe varios tipos de trabajos u oficios.</b>							
	<b>K.CCD.6.1</b>	Señala diferentes herramientas y/o utensilios que utilizan las personas en sus trabajos u oficios.	X	X	X	X		
<b>K.CCD. 7</b>	<b>Participa en actividades culturales.</b>							
	<b>K.CCD.7.1</b>	Identifica características que lo distinguen de otros compañeros o compañeras.	X	X				
<b>K.CCD. 8</b>	<b>Identifica medios tecnológicos que ayudan a los seres humanos.</b>							
	<b>K.CCD.8.1</b>	Reconoce diversos medios tecnológicos (celulares, tabletas, computadoras, entre otras).	X	X				
<b>K.CCD. 9</b>	<b>Identifica estrategias positivas para solucionar conflictos.</b>							
	<b>K.CCD.9.1</b>	Demuestra destrezas de sana convivencia.	X	X	X	X	X	X
<b>K.CCD. 10</b>	<b>Reconoce destrezas de trabajo en equipo.</b>							
	<b>K.CCD.10.1</b>	Identifica sus propios talentos y los de sus demás compañeros y compañeras.	X	X	X	X	X	X





<b>Conciencia Global</b>		<b>Evidencia con su comportamiento que es consciente de la diversidad de responsabilidades que tiene como miembro de una comunidad mundial.</b>						
K.CG.1	<b>Descubre en un mapa algunos países del mundo.</b>							
	<b>K.CG.1.1</b>	Busca láminas de paisajes distintivos de los países del mundo encontrados en el mapa.						X
<b>K.CG.2</b>		<b>Describe a las personas que son líderes comunitarios.</b>						
	<b>K.CG.2.1</b>	Dibuja cómo los líderes comunitarios han ayudado a las comunidades.	X	X	X	X	X	X
<b>K.CG.3</b>		<b>Comenta cómo las personas obtienen recursos económicos para ayudar en las necesidades esenciales.</b>						
	<b>K.CG.3.1</b>	Colorea imágenes que promueven ayudas económicas para el bienestar de las personas.	X	X	X	X	X	X
<b>K.CG.4</b>		<b>Reconoce la importancia de las personas en el mundo.</b>						
	<b>K.CG.4.1</b>	Manifiesta, mediante un dibujo, cómo se siente cuando brinda ayuda a una persona necesitada.	X	X	X	X	X	X
<b>K.CG.5</b>		<b>Relaciona la importancia de seguir las reglas en la comunidad y en los países.</b>						
	<b>K.CG.5.1</b>	Recorta acciones que representan el seguir las normas y reglas de la comunidad y los países.	X	X	X	X	X	X
<b>K.CG.6</b>		<b>Explora la importancia de los elementos de cooperación y convivencia en el contexto de la vida cotidiana.</b>						
	<b>K.CG.6.1</b>	Participa en actividades escolares.	X	X	X	X	X	X
	<b>K.CG.6.2</b>	Pega imágenes que representan la convivencia escolar.	X	X	X	X	X	X
<b>K.CG.7</b>		<b>Observa las costumbres y tradiciones de Puerto Rico y de otros países del mundo.</b>						
	<b>K.CG.7.1</b>	Colorea imágenes que representan las costumbres y tradiciones de Puerto Rico.	X	X	X	X	X	X
	<b>K.CG.7.2</b>	Parea las imágenes que representan las costumbres y tradiciones de Puerto Rico y las de otros países del mundo.	X	X	X	X	X	X
<b>K.CG.8</b>		<b>Identifica las distintas maneras que existen para poder establecer comunicación con personas que están lejos (incluidos la internet, las redes sociales, entre otros).</b>						
	<b>K.CG.8.1</b>	Observa en un video las diferentes formas que las personas tienen para comunicarse.						X
<b>K.CG.9</b>		<b>Expresa la diversidad entre los seres humanos que habitan nuestro mundo.</b>						
	<b>K.CG.9.1</b>	Identifica en imágenes las diferencias que existen entre los seres humanos.						X
<b>K.CG.10</b>		<b>Relaciona los valores que ayudan a las personas a tener una mejor convivencia en el hogar, la escuela o la comunidad.</b>						
	<b>K.CG.10.1</b>	Realiza carteles que presentan los valores que lo ayudan a convivir en la escuela y en el hogar.	X	X	X	X		
<b>Sociedad Científica</b>		<b>Explica cómo el conocimiento integrado que proporcionan las ciencias sociales, las ciencias naturales y la tecnología ayudan al desarrollo y adelanto de la sociedad y al progreso colectivo.</b>						



y Tecnológica									
<b>K.SCT.1</b>	<b>Identifica términos y conceptos propios del entorno como espacio natural: familia, plantas, árboles, vegetales, frutas, flores, alimentos.</b>								
	<b>K.SCT.1.1</b>	Colorea imágenes que representan diversos conceptos del entorno natural.	X	X	X	X	X	X	X
<b>K.SCT.2</b>	<b>Identifica el uso de diversos instrumentos tecnológicos, como enseres domésticos, celular, televisión, tableta, computadora, entre otros.</b>								
	<b>K.SCT.2.1</b>	Identifica en láminas diversos instrumentos tecnológicos y expresa su uso.	X	X	X	X	X	X	X
<b>K.SCT.3</b>	<b>Identifica el valor de los instrumentos tecnológicos.</b>								
	<b>K.SCT.3.1</b>	Clasifica las herramientas tecnológicas por su valor.							X
<b>K.SCT.4</b>	<b>Descubre prácticas y comportamientos dirigidos al uso apropiado y al manejo responsable de la tecnología en su vida diaria.</b>								
	<b>K.SCT.4.1</b>	Utiliza herramientas tecnológicas para expresarse con creatividad.	X	X	X	X	X	X	X
<b>K.SCT.5</b>	<b>Identifica formas en las que la escuela utiliza la tecnología para mejorar los servicios y la comunicación.</b>								
	<b>K.SCT.5.1</b>	Identifica experiencias lúdicas a través del uso de la tecnología.	X	X	X	X	X	X	X
<b>K.SCT.6</b>	<b>Relaciona y distingue entre sucesos del presente, del pasado y del futuro.</b>								
	<b>K.SCT.6.1</b>	Compara características del pasado con el presente en temas como transporte, vivienda, escuela, entretenimiento, entre otros.							X
<b>K.SCT.7</b>	<b>Recolecta y organiza información sobre aspectos relacionados con la cultura utilizando una variedad de medios digitales.</b>								
	<b>K.SCT.7.1</b>	Identifica en una serie de imágenes y dibujos digitales elementos culturales de Puerto Rico, como hábitos alimenticios, bailes, deportes, música, entre otros.	X	X	X	X	X	X	X
<b>K.SCT.8</b>	<b>Reconoce instrumentos y términos tecnológicos.</b>								
	<b>K.SCT.8.1</b>	Describe e identifica los cambios que se han dado en su hogar, en la escuela y en su comunidad al utilizar nueva tecnología.							X
	<b>K.SCT.8.2</b>	Utiliza diversos tipos de herramientas tecnológicas para desarrollar destrezas y experiencias lúdicas.	X	X	X	X	X	X	X
<b>K.SCT.9</b>	<b>Demuestra destrezas necesarias para la comunicación de información y el procesamiento de tecnologías.</b>								
	<b>K.SCT.9.1</b>	Recrea situaciones en las que establece por qué es necesaria la buena comunicación.	X	X	X	X	X	X	X
<b>K.SCT.10</b>	<b>Explora conceptos de responsabilidad y manejo de aparatos tecnológicos.</b>								
	<b>K.SCT.10.1</b>	Identifica, a través de imágenes, el uso apropiado y el manejo responsable de la tecnología en su vida diaria.	X	X	X	X	X	X	X



Este cuaderno pertenece a:

\_\_\_\_\_

-----

\_\_\_\_\_



Nombre:

\_\_\_\_\_

-----

\_\_\_\_\_

Fecha:

\_\_\_\_\_

-----

\_\_\_\_\_



## ¿Quién soy?

Mírate en un espejo. Observa bien tus características físicas. Dibújate y coloréate.

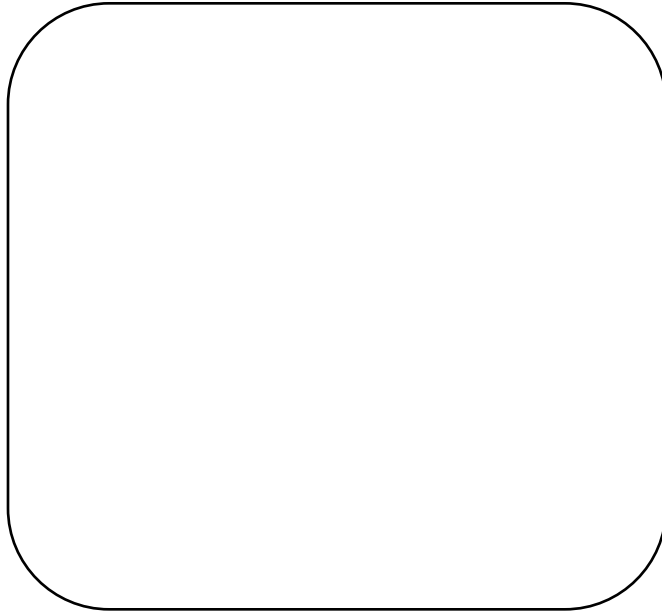

Completa las siguientes oraciones con ayuda de tu maestro (a). Colorea el recuadro con el color correcto.

1. Tengo el pelo color:

2. Tengo los ojos color:

3. Mi tez es:

4. Mi pelo es:

rizo

lacio

ondulado

Esta es mi huellita.

Pinta el dedo del niño con tinta o pintura para que estampe su huella:

¡Soy único y especial!



Nombre: \_\_\_\_\_  
-----  
\_\_\_\_\_

Fecha: \_\_\_\_\_  
-----  
\_\_\_\_\_

## Mi casa

Mi casa es el lugar donde yo vivo. Una casa es una estructura construida para servir como vivienda. Puede estar hecha de diferentes materiales como madera, concreto o ladrillos y suele contar con espacios como habitaciones, cocina, baño y sala. Su función principal es proporcionar refugio, comodidad y seguridad a las personas que la habitan. Las casas pueden variar en tamaño, diseño y estilo según la cultura, la ubicación geográfica y las necesidades de sus residentes.

Haz un dibujo de tu casa.



Nombre: \_\_\_\_\_  
-----  
\_\_\_\_\_

Fecha: \_\_\_\_\_  
-----  
\_\_\_\_\_

## Mi familia

Una familia es un grupo de personas unidas por lazos de parentesco, como la sangre, el matrimonio o la adopción. Generalmente, una familia brinda apoyo emocional, económico y social a sus miembros. Puede estar compuesta por padres e hijos o incluir abuelos, tíos, primos y otros parientes. La familia también puede formarse a través de vínculos afectivos y de convivencia, siendo un pilar fundamental en la vida de las personas.

Haz un dibujo de las personas que viven contigo y que consideras familia.

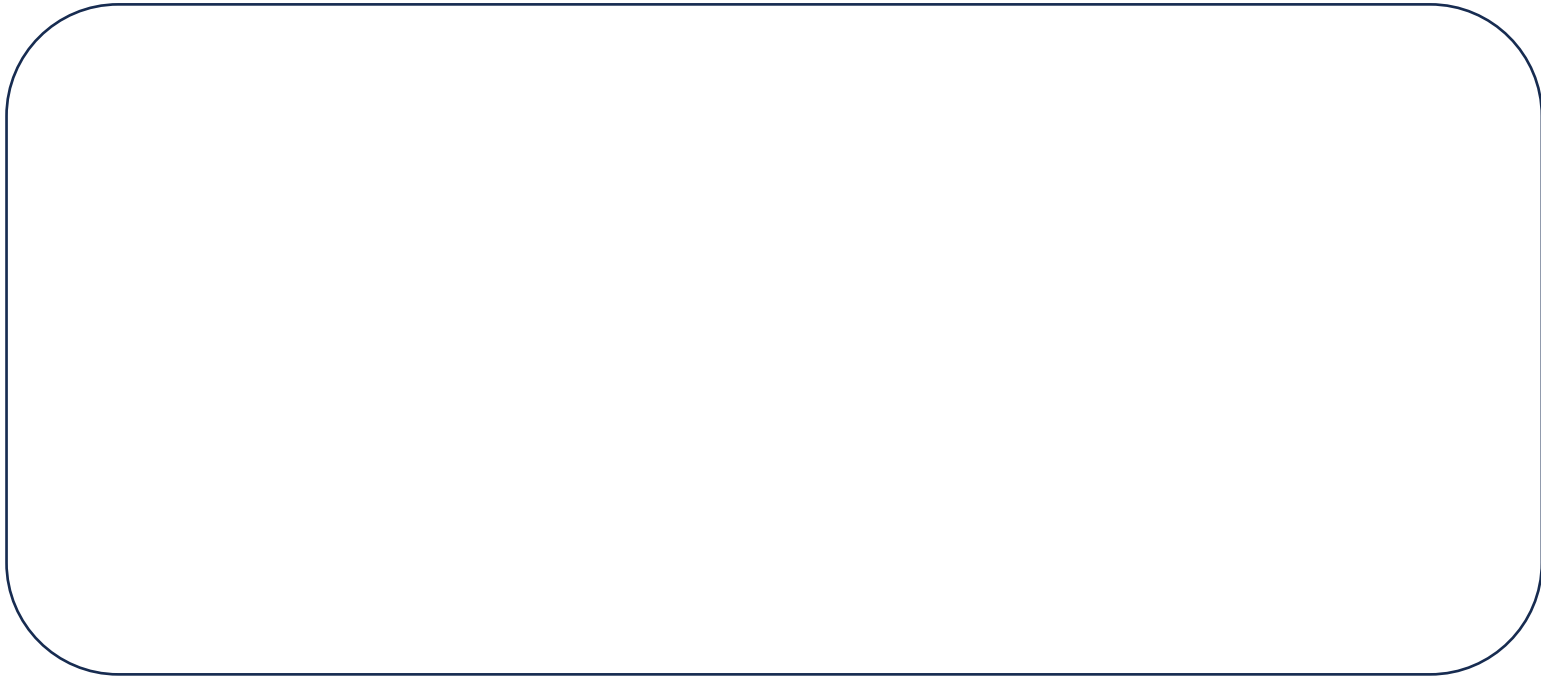

Nombre: \_\_\_\_\_  
-----  
\_\_\_\_\_

Fecha: \_\_\_\_\_  
-----  
\_\_\_\_\_

## Mi escuela

Una escuela es una institución educativa donde los estudiantes reciben formación académica, social y cultural. Es un lugar diseñado para el aprendizaje, con maestros que enseñan diversas materias como Matemáticas, Ciencias, Historia y Español. Además de transmitir conocimientos, la escuela ayuda a desarrollar habilidades, valores y disciplina en los alumnos. Puede haber diferentes niveles de educación, como preescolar, primaria, secundaria y educación superior. La escuela también fomenta la convivencia y el trabajo en equipo, preparando a los estudiantes para la vida en sociedad.

Haz un dibujo de tu escuela y escribe su nombre.

Mi escuela es:

\_\_\_\_\_  
-----  
\_\_\_\_\_  
-----  
\_\_\_\_\_

¿En qué nivel estás tú?

\_\_\_\_\_  
-----  
\_\_\_\_\_



Nombre: \_\_\_\_\_  
-----  
\_\_\_\_\_

Fecha: \_\_\_\_\_  
-----  
\_\_\_\_\_

## Mi barrio

Un barrio es una división geográfica y social dentro de una ciudad. Generalmente, está compuesto por un conjunto de viviendas, calles y otros servicios como tiendas, escuelas, parques, etc. Los barrios suelen tener una identidad propia, y las personas que viven en él comparten una proximidad física y, a veces, cultural o social. En muchos lugares, el concepto de barrio también implica una comunidad, donde los vecinos se conocen y pueden colaborar en actividades comunes o enfrentarse a desafíos específicos del área. Sin embargo, el tamaño y la organización de los barrios pueden variar mucho según la ciudad y el país.

Haz un dibujo de tu barrio o comunidad y escribe su nombre.

¿Conoces los barrios que tiene tu pueblo?

\_\_\_\_\_  
-----  
\_\_\_\_\_

Yo vivo en el barrio:

\_\_\_\_\_  
-----  
\_\_\_\_\_

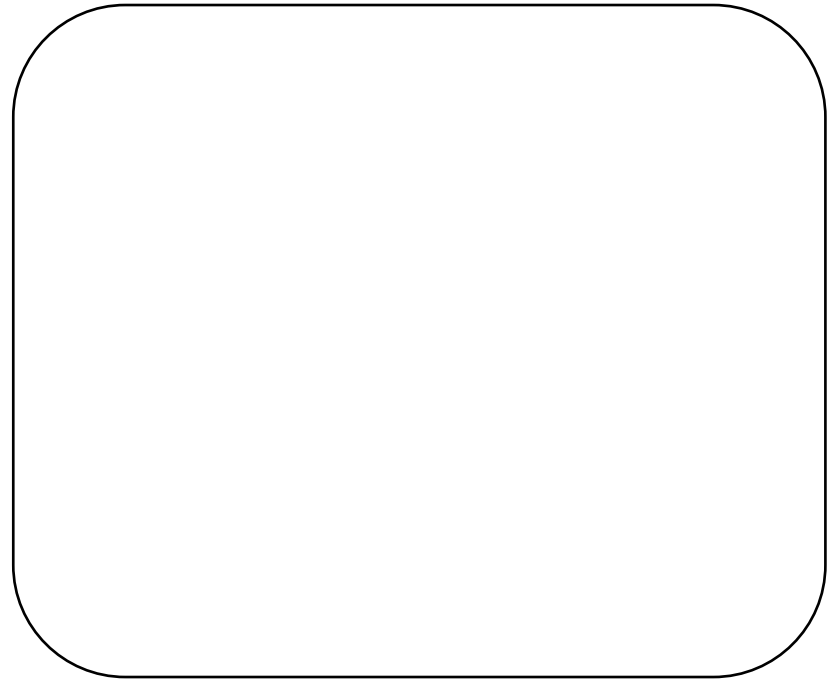



Nombre: \_\_\_\_\_  
-----  
\_\_\_\_\_

Fecha: \_\_\_\_\_  
-----  
\_\_\_\_\_

## Mi pueblo

Un pueblo es un lugar, generalmente más pequeño que un país. Los pueblos pueden encontrarse en áreas rurales o urbanas y, aunque su tamaño varía, suelen tener una población más reducida que una ciudad. En muchos casos, los pueblos se forman por una comunidad más cercana, con tradiciones y costumbres que a menudo son compartidas por sus habitantes. A los pueblos también se les conoce como municipios. En Puerto Rico hay 78 pueblos o municipios.

Haz un dibujo de tu municipio. Divídelo según los barrios que lo componen.

Mi pueblo tiene  
\_\_\_\_\_ barrios.

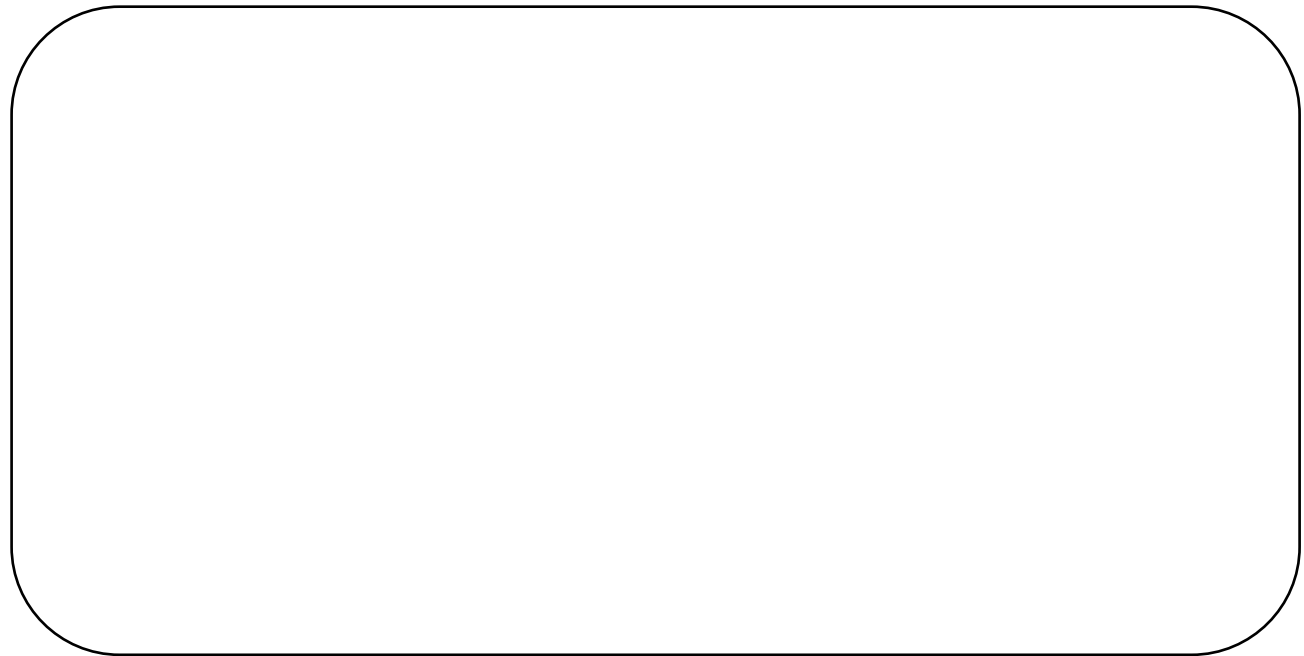

Nombre: \_\_\_\_\_  
-----  
\_\_\_\_\_

Fecha: \_\_\_\_\_  
-----  
\_\_\_\_\_

## Mi país

Un país es un territorio definido que tiene un gobierno y una población que comparte características como la cultura, el idioma, la historia o la identidad nacional. Un país puede tener diferentes tipos de gobierno, como repúblicas, monarquías, dictaduras o democracias. Los países están organizados en límites fronterizos reconocidos por otros países.

Haz un dibujo de tu país y escribe su nombre.



Mi país es \_\_\_\_\_  
-----  
\_\_\_\_\_



Nombre: \_\_\_\_\_  
-----  
\_\_\_\_\_

Fecha: \_\_\_\_\_  
-----  
\_\_\_\_\_

## Comunidad

Completa los nombres de las comunidades a las que perteneces:

1. Mi escuela es:

\_\_\_\_\_  
-----  
\_\_\_\_\_

2. Mi barrio es:

\_\_\_\_\_  
-----  
\_\_\_\_\_

3. Mi pueblo es:

\_\_\_\_\_  
-----  
\_\_\_\_\_

4. Mi país es:

\_\_\_\_\_  
-----  
\_\_\_\_\_

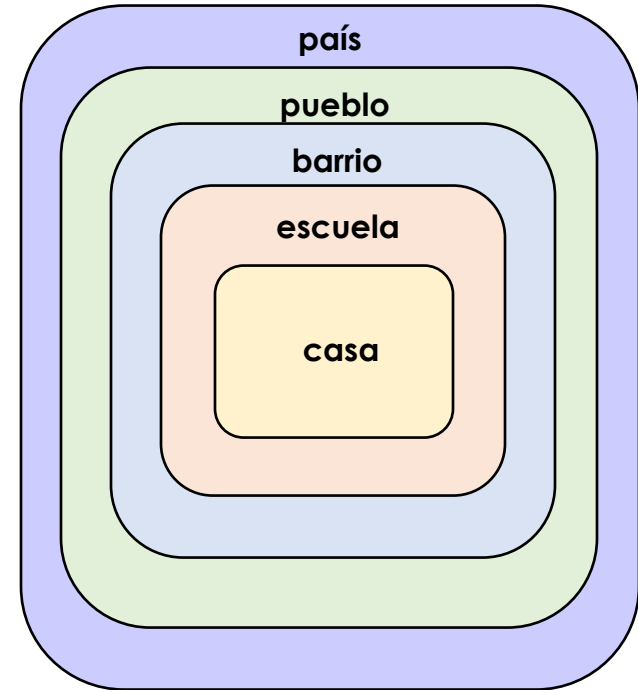

Nombre: \_\_\_\_\_

Fecha: \_\_\_\_\_

## Comunidad

Observa el mapa de Puerto Rico y con ayuda, identifica el pueblo donde se sitúa tu comunidad.

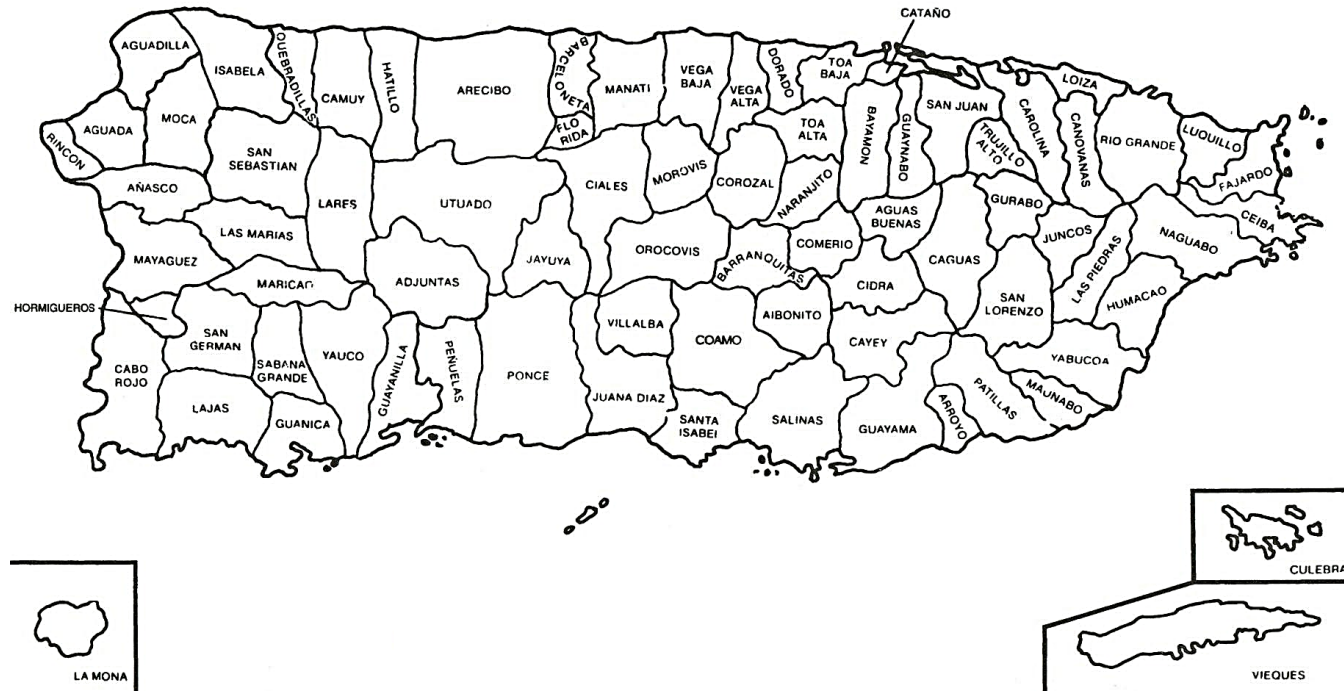

Mi pueblo es \_\_\_\_\_





Nombre: \_\_\_\_\_  
-----  
\_\_\_\_\_

Fecha: \_\_\_\_\_  
-----  
\_\_\_\_\_

## Modelos

Un modelo es una representación de un concepto o idea que ayuda a describirlo con facilidad. El modelo puede ser un dibujo como un mapa o una construcción de algo concreto como el globo terráqueo. Los **mapas** y el **globo terráqueo** nos ayudan a poder entender y visualizar mejor a nuestro planeta Tierra.

Observa los siguientes modelos e identifícalos. Localiza a Puerto Rico en cada uno de ellos y coloréalo.



\_\_\_\_\_  
-----  
\_\_\_\_\_

\_\_\_\_\_  
-----  
\_\_\_\_\_





Unidad K.1

# San Juan, Ciudad capital



## Cuento: Visita a San Juan

Había una vez un niño llamado Diego que vivía en un pueblo lejos de la capital. Diego tenía cinco años y estaba muy emocionado porque iba a hacer un viaje especial con su familia a la capital, San Juan. ¡Iban a visitar el famoso Catillo de San Felipe el Morro!

Una mañana soleada, Diego y su familia se subieron a un colorido autobús turístico donde se iban de chinchorro. El autobús los llevaría a San Juan. Durante el camino, Diego miraba por la ventana y veía los verdes campos y luego veía las palmeras bailar con el viento y el mar brillar bajo el sol. ¡Qué hermoso era el paisaje!





Al llegar a San Juan, lo primero que Diego vio fue el majestuoso Castillo de San Felipe del Morro, con sus grandes murallas y torres altas llamadas garitas. "¡Es como un castillo de cuentos de hadas!" exclamó Diego, saltando de alegría. Al entrar al castillo, un guía amable llamado Roberto los saludó. "Bienvenidos al Morro," dijo.



"Este castillo fue construido hace muchos años por las tropas españolas; comenzaron la edificación de estas impresionantes fortificaciones a comienzos de 1539, estas serían para proteger la isla de los piratas y enemigos."



Diego estaba maravillado mientras caminaban por los pasillos antiguos. Roberto les mostró los cañones grandes que solían proteger la bahía y los túneles secretos donde los soldados se escondían. "¡Guau!" dijo Diego, imaginando batallas épicas con piratas.



Luego, subieron a lo alto de una de las torres. Desde allí, Diego podía ver el vasto océano y muchos barcos pequeños navegando.

"¿Podemos quedarnos aquí para siempre?" preguntó Diego, encantado con la vista. "Siempre puedes regresar," respondió su mamá con una sonrisa. "San Juan y el Morro siempre estarán aquí para que los visites."



Después de explorar cada rincón del castillo, la familia de Diego decidió hacer un picnic en los verdes prados que rodeaban el Morro. Comieron deliciosos emparedados y jugo de frutas mientras escuchaban las olas romper contra las rocas. Finalmente volaron una chiringa que Diego había construido en su escuela.



**Al caer la tarde, era hora de regresar a casa. Diego se despidió del Morro con una última mirada. "¡Volveré pronto!" prometió.**

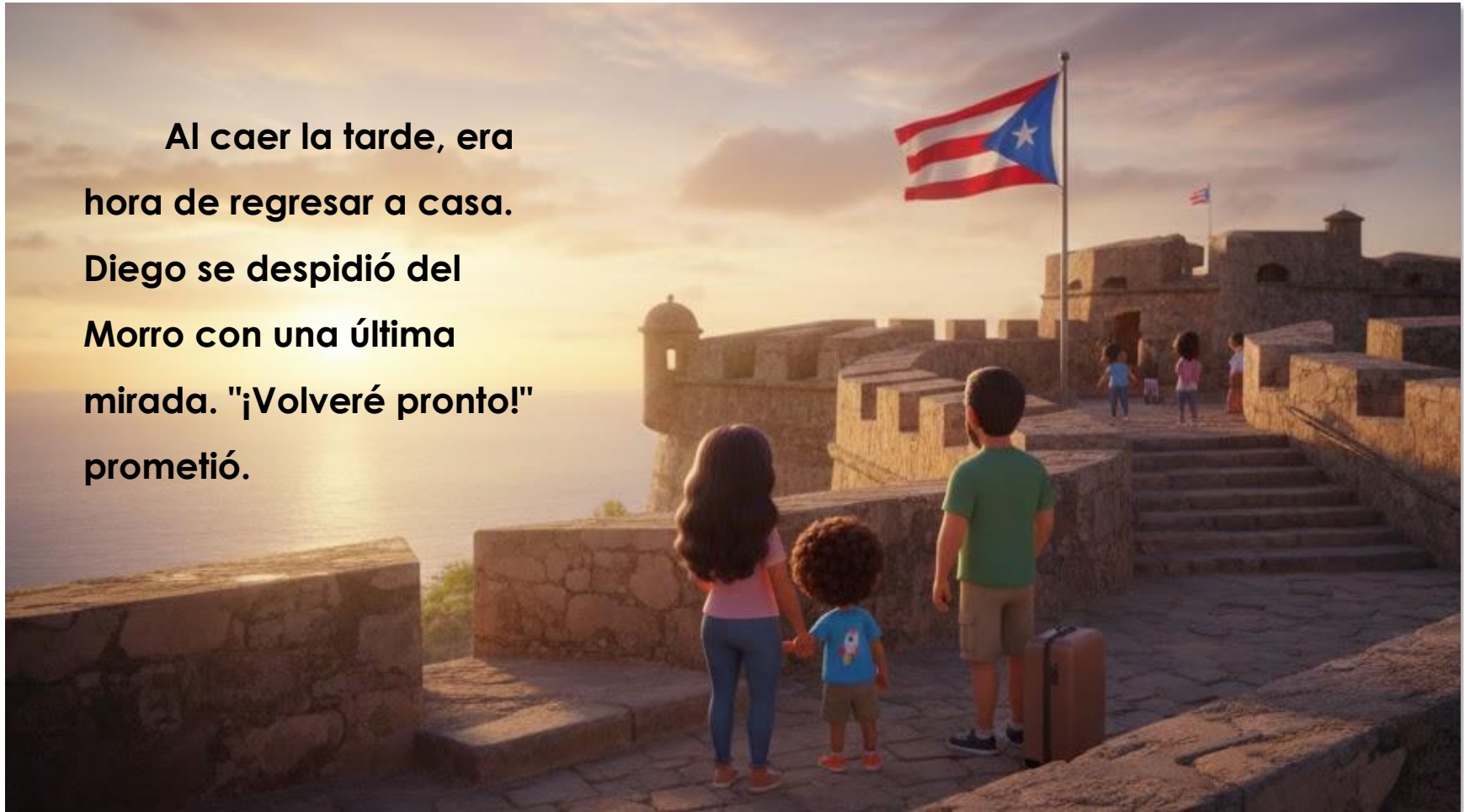

Esa noche, de vuelta en su cama, Diego soñó con el castillo San Felipe del Morro, con piratas, cañones y con sus aventuras. Esperaba con ansias su próxima visita a la capital, San Juan, para volar su chiringa nuevamente frente al Morro. Sabía que había tenido un día muy especial y que el Morro siempre tendría un lugar mágico en su corazón.



## Actividades: Visita a San Juan

### Comprensión Lectora

Preguntas para fomentar la comprensión:

Literal	Inferencial	Crítica
¿Quién es el protagonista del cuento? ¿A dónde viajó Diego? ¿Qué lugar visitó en San Juan? ¿Quién los recibió en el castillo? ¿Qué actividades realizaron en el castillo?	¿Por qué crees que Diego estaba tan emocionado por el viaje? ¿Cómo te imaginas que se sentía Diego al ver el castillo por primera vez? ¿Qué aprendió Diego sobre el castillo?	¿Qué parte del cuento te gustó más? ¿Por qué? ¿Qué te gustaría hacer si visitaras el Castillo San Felipe del Morro? ¿Por qué crees que es importante conocer la historia de nuestro país?

### Actividades Educativas

1. **Mapa conceptual:** Crea un mapa conceptual con los personajes, lugares y acciones principales del cuento.
2. **Dibujo:** Pídeles a los niños que dibujen su escena favorita del cuento. Pueden dibujar a Diego en el castillo, volando la chiringa o mirando el océano.
3. **Escritura creativa:** Invita a los niños a escribir un diario de viaje desde la perspectiva de Diego, describiendo sus sentimientos y experiencias.
4. **Investigación:** Investiguen juntos sobre la historia del Castillo San Felipe del Morro y su importancia para Puerto Rico.
5. **Juego de roles:** Simulen una visita guiada al castillo, con un niño haciendo el papel de guía turístico.
6. **Construcción:** Construyan un modelo del Castillo San Felipe del Morro utilizando materiales reciclados.



7. **Exposición:** Organicen una exposición con los dibujos, mapas conceptuales y modelos creados por los niños.

### Valores y Conceptos

Este cuento ofrece una excelente oportunidad para trabajar los siguientes valores y conceptos:

Curiosidad	Apreciación por la historia	Imaginación	Amor por la naturaleza
Se estimula la curiosidad por la historia y la cultura de Puerto Rico.	Se fomenta el aprecio por el patrimonio cultural y la importancia de preservar los sitios históricos.	Se estimula la imaginación al visualizar batallas épicas y aventuras en el castillo.	Se destaca la belleza del paisaje y la importancia de cuidar el medio ambiente.

### Ampliación

- **Visita virtual al Castillo San Felipe del Morro:** Si no es posible realizar una visita presencial, pueden explorar el castillo a través de imágenes y videos en internet.
- **Conexión con otras disciplinas:** Relaciona el cuento con otras áreas del currículo, como la historia, la geografía y las artes visuales.
- **Proyecto comunitario:** Organiza un proyecto para investigar y documentar los sitios históricos de su comunidad.
- **Vocabulario:** Introduce palabras relacionadas con castillos, viajes, historia y el mar.
- **Matemáticas:** Utiliza el cuento para practicar conceptos como medidas, estimación de tiempo y conteo.
- **Ciencias Sociales:** Explora temas como la geografía de Puerto Rico y la historia de la colonización española.

Cuento y actividades cortesía de la Profa. Carmen M. Cintrón, maestra de kindergarten de la Escuela Gerardo Sellés Solá de la ORE Caguas





Nombre: \_\_\_\_\_  
-----  
\_\_\_\_\_

Fecha: \_\_\_\_\_  
-----  
\_\_\_\_\_

## San Juan

San Juan es la capital y ciudad más grande de Puerto Rico. Se encuentra en la costa norte de Puerto Rico, a orillas del Océano Atlántico. Su clima es tropical, con temperaturas cálidas todo el año.

Fue fundada en 1521 y es una de las ciudades más antiguas de América. Su casco histórico, el Viejo San Juan, es famoso por su arquitectura colonial española. Alberga dos fuertes históricos: El Morro y San Cristóbal, construidos por los españoles. Su cultura es una mezcla de influencias taínas, africanas y españolas.



San Juan es el centro económico de Puerto Rico, con una economía basada en el turismo, comercio y servicios financieros. Sus playas, como Isla Verde y Condado, son populares entre turistas y locales. Tiene una vida nocturna vibrante con bares, restaurantes y casinos. Las Fiestas de la Calle San Sebastián en enero marcan el cierre de la Navidad con música, bailes y desfiles. Otras celebraciones incluyen la Noche de San Juan (23 de junio) y el Día de los Reyes Magos.

San Juan alberga el Aeropuerto Internacional Luis Muñoz Marín (SJU), el más importante de la isla. Es un puerto clave para cruceros en el Caribe. San Juan es una ciudad llena de historia, cultura y belleza natural.



Nombre: \_\_\_\_\_  
-----  
\_\_\_\_\_

Fecha: \_\_\_\_\_  
-----  
\_\_\_\_\_

## San Juan

El gentilicio de la gente de San Juan es:

\_\_\_\_\_  
-----  
\_\_\_\_\_

Un cognomento de San Juan es:

\_\_\_\_\_  
-----  
\_\_\_\_\_

San Juan está localizado en el punto cardinal:

\_\_\_\_\_  
-----  
\_\_\_\_\_

La bandera de San Juan es:



Algunos lugares interesantes de San Juan son:

**Parque de las palomas**



**Castillo San Felipe del Morro**



**El Capitolio**



Nombre: \_\_\_\_\_  
-----  
\_\_\_\_\_

Fecha: \_\_\_\_\_  
-----  
\_\_\_\_\_

## La Fortaleza

La Fortaleza, también conocida como el Palacio de Santa Catalina, es la residencia oficial del Gobernador de Puerto Rico y el edificio ejecutivo más antiguo en uso continuo en el hemisferio occidental. Se encuentra en el Viejo San Juan. Fue construida entre 1533 y 1540 por orden del rey Carlos I de España para defender a San Juan de ataques de piratas y otras potencias europeas. Con el tiempo, perdió su función defensiva y se convirtió en la residencia de los gobernadores.

En 1983, la UNESCO la declaró Patrimonio de la Humanidad, junto con los fuertes San Felipe del Morro y San Cristóbal. Aunque sigue siendo la residencia del gobernador, algunas áreas están abiertas al público para visitas guiadas. Es un símbolo de la historia y el gobierno de Puerto Rico, además de una atracción turística clave en el Viejo San Juan.



Nombre: \_\_\_\_\_

Fecha: \_\_\_\_\_

## Gobernadores





Un **gobernador** es la persona que dirige y administra un territorio, como un **estado o una región**. Es como el "jefe" de un lugar, encargado de tomar decisiones importantes para que todo funcione bien. La Fortaleza es la residencia oficial del Gobernador de Puerto Rico.

### 📌 ¿Qué hace un Gobernador?

- ✓ Crea reglas y leyes para mejorar la vida de las personas.
- ✓ Administra el dinero del gobierno para escuelas, hospitales y carreteras.
- ✓ Protege a la gente, asegurándose de que haya seguridad y justicia.
- ✓ Representa a su territorio en reuniones importantes.

💡 **Dato curioso:** Los gobernadores son elegidos por el pueblo en elecciones.

Algunos gobernadores que ha tenido Puerto Rico son:

Luis M. Marín	Rafael Hernández	Pedro Pierluisi	Jennifer González
			



Nombre: \_\_\_\_\_  
-----  
\_\_\_\_\_

Fecha: \_\_\_\_\_  
-----  
\_\_\_\_\_

## Adoquines

Los adoquines son las icónicas piedras azuladas que pavimentan las calles del Viejo San Juan. Son un símbolo histórico y cultural de la ciudad, dándole un encanto único a su arquitectura colonial. Fueron traídos desde España en el siglo XVI como lastre en los barcos que llegaban a Puerto Rico. Originalmente, los barcos cargaban piedras para equilibrarse en el viaje desde Europa y las descargaban al llegar, lo que permitió su uso en las calles. Se utilizaron para pavimentar las calles de San Juan en el siglo XVIII.

Están hechos de escoria de hierro, un subproducto del proceso de fundición. Su distintivo color azul proviene de la oxidación con el tiempo y la exposición al clima tropical. Son extremadamente resistentes, pero con el paso de los años han mostrado desgaste debido al tráfico y la humedad. Con los años, muchos adoquines han sido reemplazados por pavimento debido a su deterioro.

Algunas calles del Viejo San Juan han conservado los originales como parte del esfuerzo de preservación histórica. Los adoquines no solo forman parte del paisaje de San Juan, sino que también cuentan la historia del intercambio entre Europa y el Caribe.



Nombre: \_\_\_\_\_  
-----  
\_\_\_\_\_

Fecha: \_\_\_\_\_  
-----  
\_\_\_\_\_

## Noche de San Juan

La Noche de San Juan se celebra en Puerto Rico cada 23 de junio en la víspera del Día de San Juan Bautista, patrón de la capital, San Juan. Es una tradición muy arraigada en la cultura puertorriqueña y se festeja principalmente en las playas, donde miles de personas se reúnen para dar la bienvenida al verano. La costumbre más popular es lanzarse de espaldas al mar al menos siete veces, justo a la medianoche, con la creencia de atraer la buena suerte y alejar las energías negativas. Esta celebración combina elementos religiosos, culturales y festivos, y se acompaña de música, comidas típicas y fuegos artificiales. La Noche de San Juan es una expresión viva de la identidad puertorriqueña y un momento de alegría colectiva que une a familias y comunidades en torno al mar.



Nombre: \_\_\_\_\_  
-----  
\_\_\_\_\_

Fecha: \_\_\_\_\_  
-----  
\_\_\_\_\_

## **Sylvia del Villard** **(1928–1990)**

Sylvia del Villard fue una destacada poeta, dramaturga y actriz puertorriqueña nacida en San Juan. Reconocida por su poderosa voz en defensa de la identidad afrocaribeña y los derechos civiles, Sylvia utilizó el arte como herramienta de denuncia social y de afirmación cultural. Estudió literatura y teatro en Puerto Rico y en reconocidas instituciones de Estados Unidos y Europa. Su obra está marcada por un lenguaje fuerte, cargado de orgullo afrodescendiente y compromiso político. En 1981 fue nombrada directora del Instituto de Cultura Puertorriqueña, convirtiéndose en la primera mujer negra en ocupar ese puesto. Desde allí impulsó proyectos culturales que valoraban las raíces africanas de Puerto Rico.



Sylvia del Villard es recordada como una artista valiente y una voz poderosa en la literatura y el teatro puertorriqueño, cuyo legado sigue inspirando a nuevas generaciones.



Nombre: \_\_\_\_\_

Fecha: \_\_\_\_\_

Observa el mapa de Puerto Rico y con ayuda de tu maestra, localiza a San Juan. Coloréalo de amarillo.



¿En qué punto cardinal se encuentra San Juan?

\_\_\_\_\_

-----

\_\_\_\_\_





Nombre: \_\_\_\_\_

Fecha: \_\_\_\_\_

San Juan tiene **18** barrios. Estos son:

Barrios de San Juan	
Caimito	Oriente
Cupey	Río Piedras pueblo
El Cinco	Quebrada Arenas
Gobernador Piñero	Sabana Llana Norte
Hato Rey Central	Sabana Llana Sur
Hato Rey Norte	Tortugo
Hato Rey Sur	Universidad
Monacillo	San Juan Antiguo
Monacillo Urbano	Santurce

¿Vives en alguno de ellos? ¿En cuál?

\_\_\_\_\_

-----

\_\_\_\_\_

## San Juan

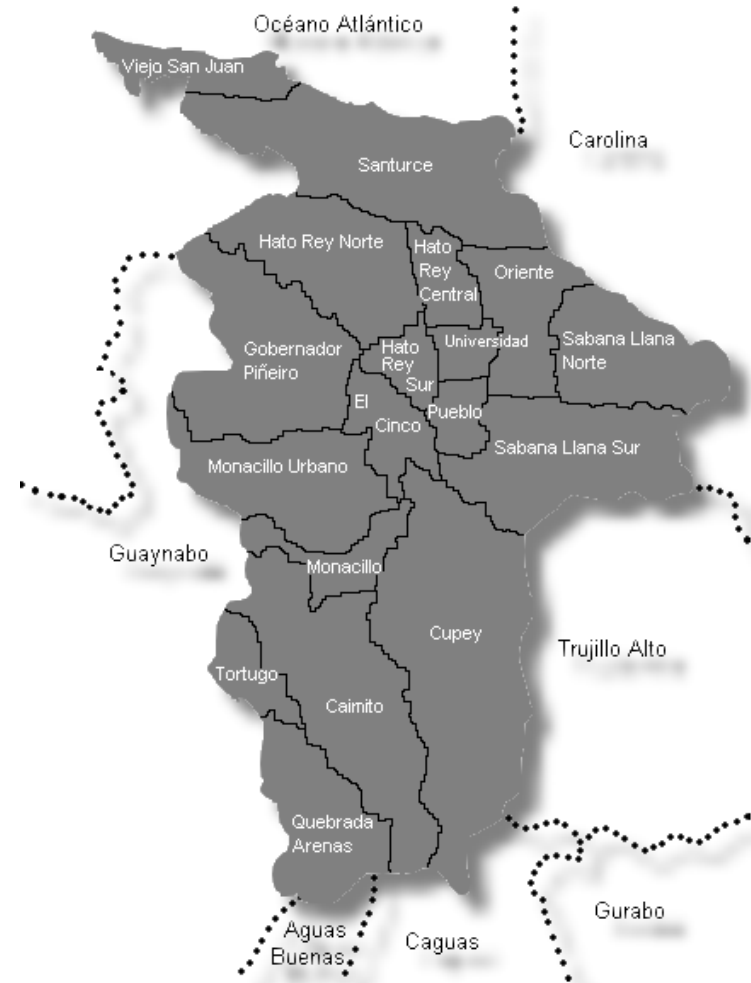

Nombre: \_\_\_\_\_  
-----  
\_\_\_\_\_

Fecha: \_\_\_\_\_  
-----  
\_\_\_\_\_

## Vocales

Me llamo Guakia y soy un coquí. Mi nombre significa "nuestro" en el idioma de nuestros indios taínos. Estoy en kínder, igual que tú. Te acompañaré durante todo el año escolar para aprender cosas interesantes sobre Puerto Rico.



En mi nombre hay 3 vocales, la **a**, la **i** y la **u**. ¿Puedes encontrar la **a**? Coloréala de verde.

¿Cuántas letras **a** encontraste?

# Guakia

_____
-----
_____



Nombre: \_\_\_\_\_

Fecha: \_\_\_\_\_

### Vocales

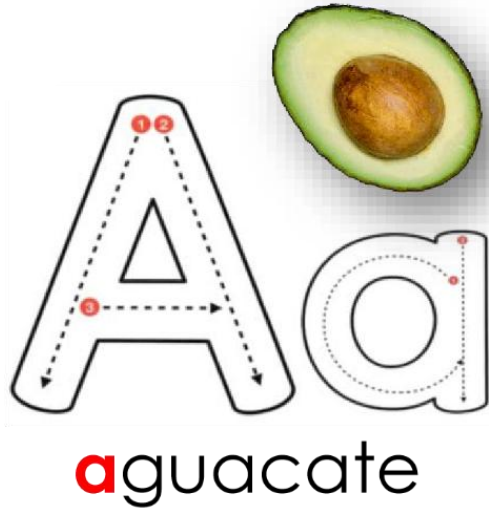

Colorea la **A** mayúscula de **amarillo** y la **a** minúscula de **azul**.

A	e	a	o	A
a	A	i	a	<b>u</b>
<b>u</b>	o	a	A	e
A	a	A	i	a

Traza la letra **A** mayúscula y la **a** minúscula. Luego, escríbela solito.

Aa Aa Aa Aa Aa Aa

\_\_\_\_\_



Nombre: \_\_\_\_\_  
-----  
\_\_\_\_\_

Fecha: \_\_\_\_\_  
-----  
\_\_\_\_\_

## Vocales

San Juan es la capital de Puerto Rico, por eso se le conoce como “la ciudad capitalina” o “la ciudad amurallada”. A estos nombres se les llama **cognomentos**. En San Juan se encuentra la vocal **a**. ¿Puedes encontrarla? Coloréala de azul.

# San Juan

Traza la letra **A** mayúscula y la **a** minúscula. Luego, escríbelas solito.

Aa Aa Aa Aa Aa Aa

\_\_\_\_\_  
-----  
\_\_\_\_\_



Nombre: \_\_\_\_\_  
-----  
\_\_\_\_\_





Fecha: \_\_\_\_\_  
-----  
\_\_\_\_\_

### Vocales

Circula los nombres propios que comienzan con **A** mayúscula.

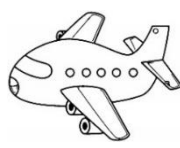
- |           |         |        |           |
|-----------|---------|--------|-----------|
| Arecibo   | Iván    | Ángel  | Atlántico |
| Eva       | América | Omar   | abanico   |
| adoquines | Indira  | Aurora | Aguadilla |

Colorea los dibujos que comienzan con **a** minúscula:

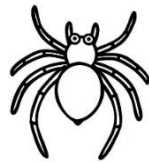
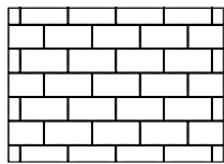
					
avión	bulto	arcoiris	libreta	araña	adoquines



Nombre: \_\_\_\_\_  
-----  
\_\_\_\_\_

Fecha: \_\_\_\_\_  
-----  
\_\_\_\_\_

## Vocales

El **gentilicio** de las personas que son de San Juan es sanjuanero. La palabra sanjuanero se escribe con letra minúscula. La palabra sanjuanero tiene la vocal **a**. ¿Puedes encontrarla? Coloréala de violeta.

# sanjuanero

Traza la letra **A** mayúscula y la **a** minúscula. Luego, escríbelas solito.

Aa Aa Aa Aa Aa Aa

Aa





Nombre: \_\_\_\_\_

Fecha: \_\_\_\_\_

## Números

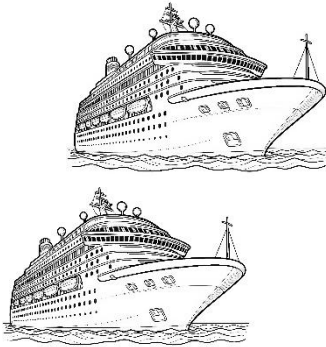
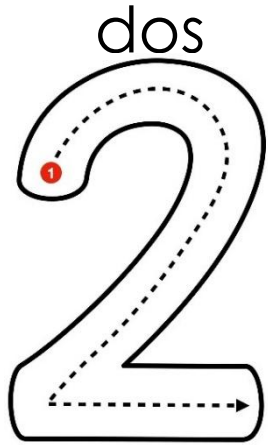

Traza las líneas entrecortadas y luego escribe tú solo.

2	2	2	2	2	2	2
2						

Colorea los conjuntos donde haya **dos** elementos.

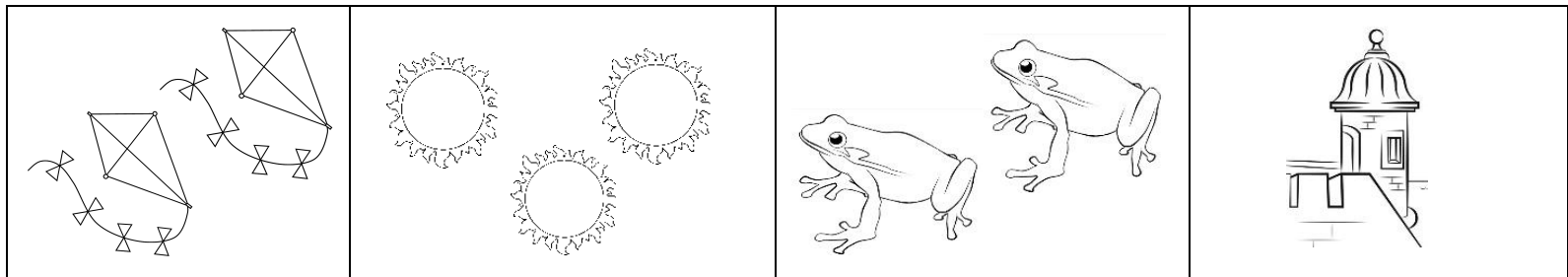



Nombre: \_\_\_\_\_

Fecha: \_\_\_\_\_

## Números

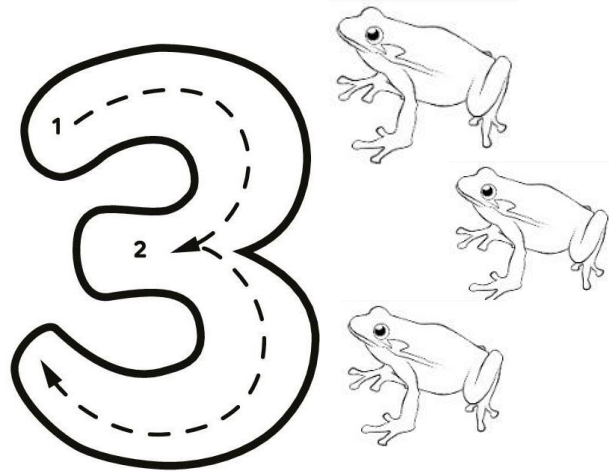

Traza las líneas entrecortadas y luego escribe tú solo.

3	3	3	3	3	3	3
3						

Colorea los conjuntos donde haya **tres** elementos.

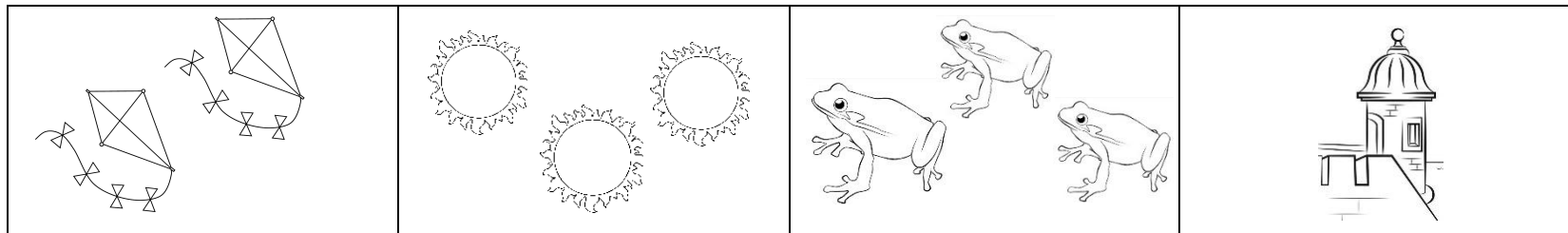

Nombre: \_\_\_\_\_

Fecha: \_\_\_\_\_

## Números

cuatro

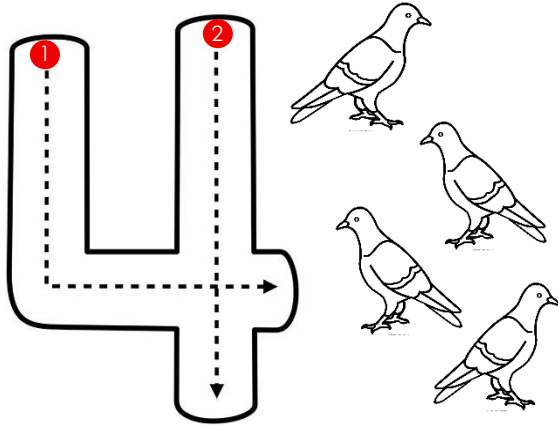

Traza las líneas entrecortadas y luego escribe tú solo.

Colorea los conjuntos donde haya **cuatro** elementos.

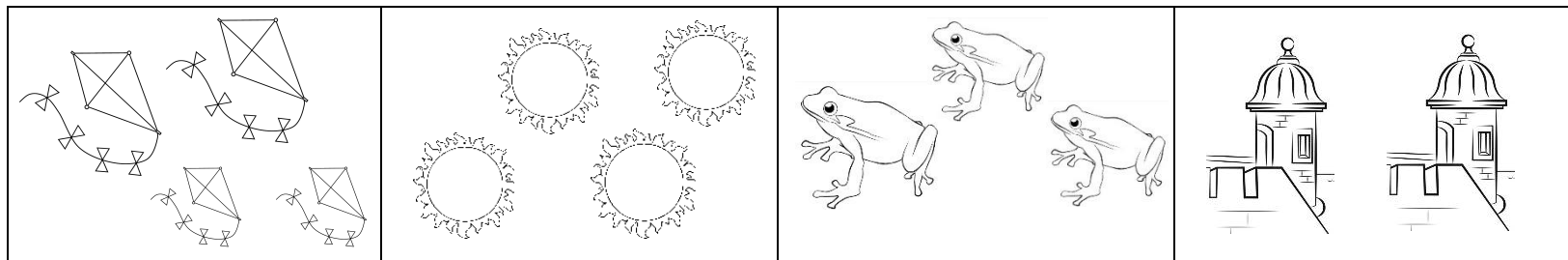

Nombre: \_\_\_\_\_

Fecha: \_\_\_\_\_

## Números

cinco

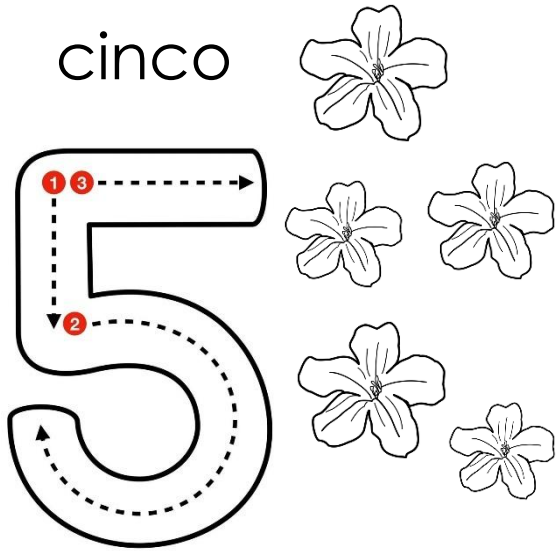

Traza las líneas entrecortadas y luego escribe tú solo.

5	5	5	5	5	5
5					

Colorea los conjuntos donde haya **cinco** elementos.

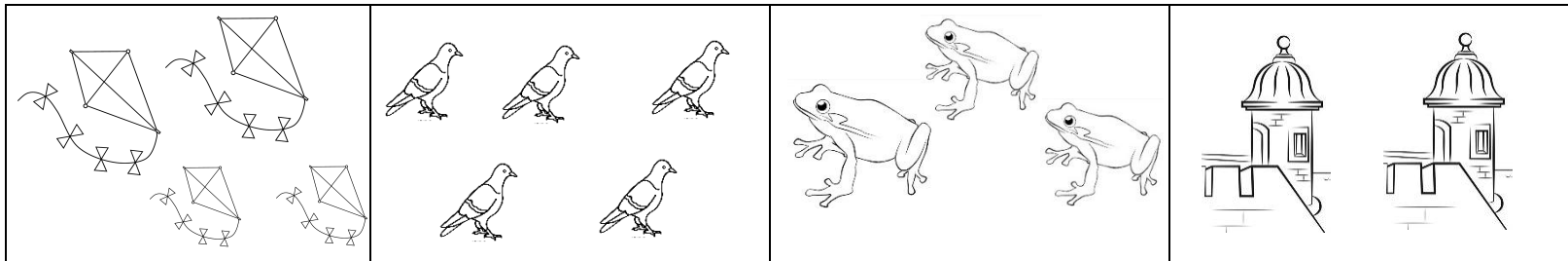

Nombre: \_\_\_\_\_

Fecha: \_\_\_\_\_

seis

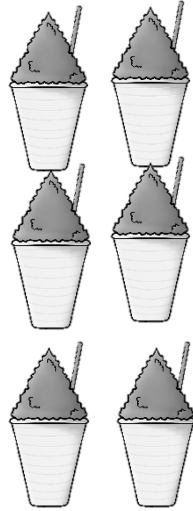
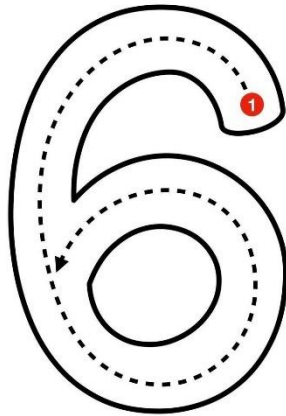

## Números

Traza las líneas entrecortadas y luego escribe tú solo.

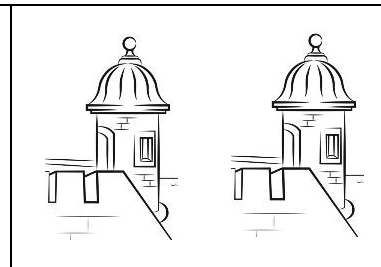
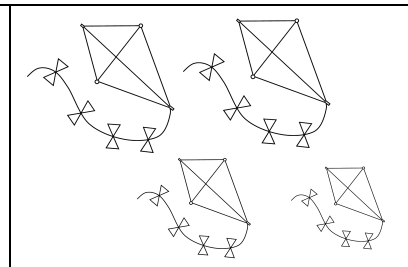
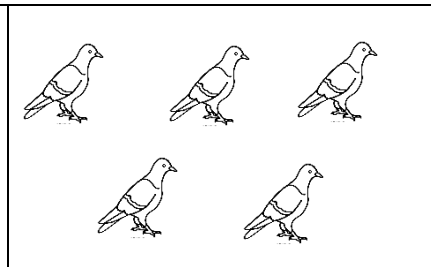
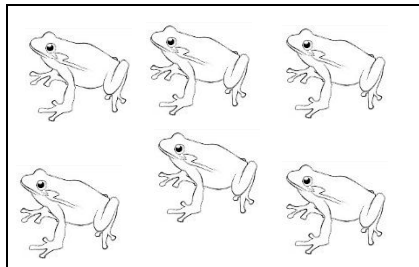

Colorea los conjuntos donde haya **seis** elementos.



Nombre: \_\_\_\_\_

Fecha: \_\_\_\_\_

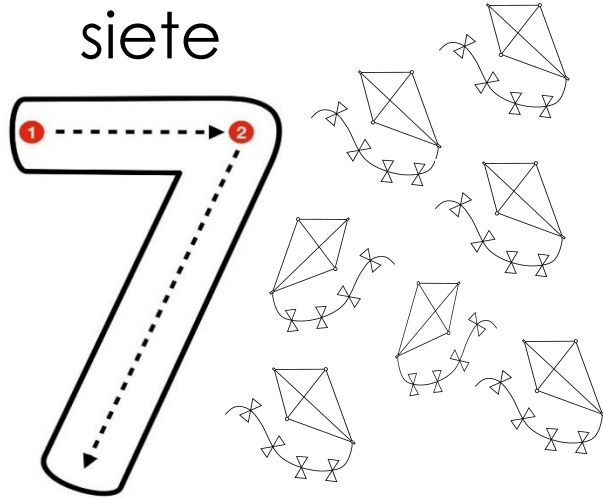
## Números



Traza las líneas entrecortadas y luego escribe tú solo.

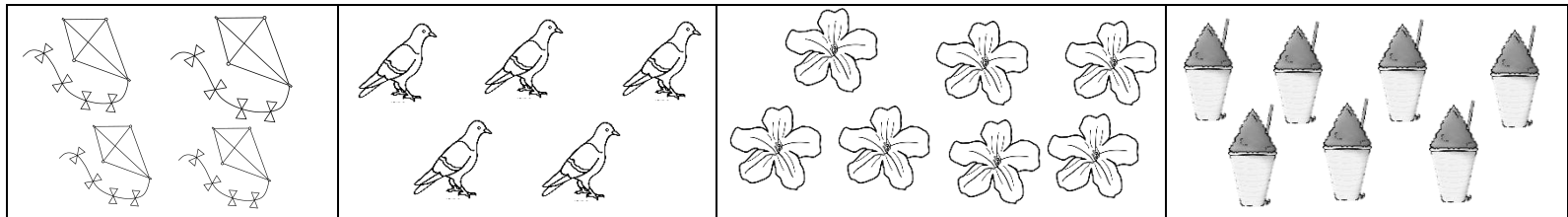

Colorea los conjuntos donde haya siete elementos.



Nombre: \_\_\_\_\_

Fecha: \_\_\_\_\_

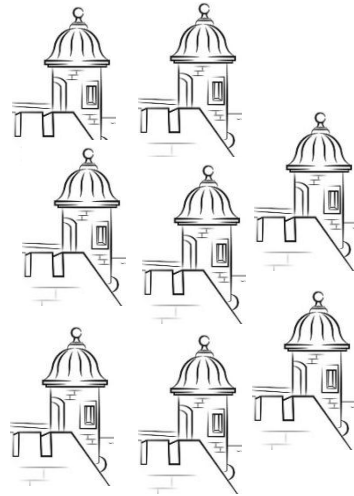
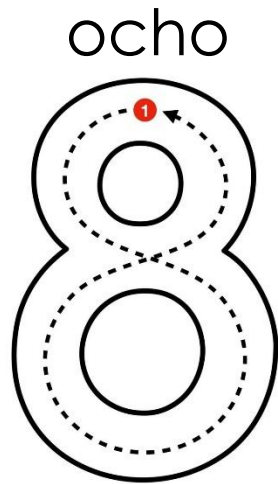
## Números



Traza las líneas entrecortadas y luego escribe tú solo.

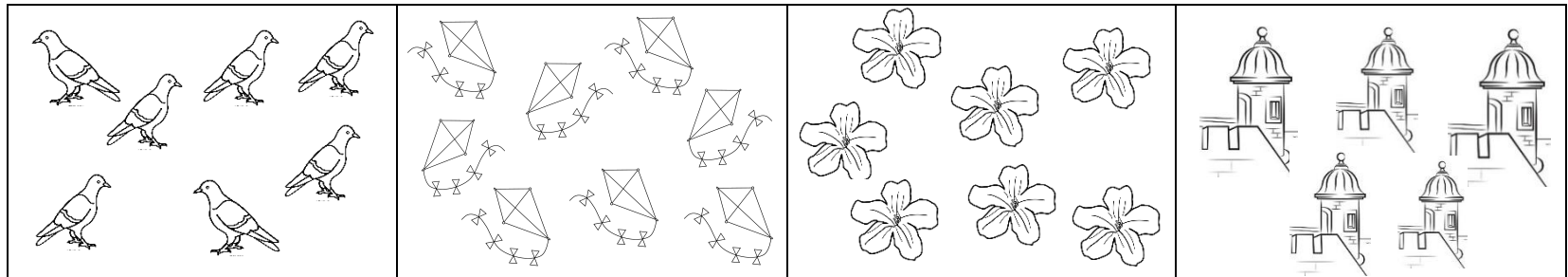

Colorea los conjuntos donde haya ocho elementos.



Nombre: \_\_\_\_\_

Fecha: \_\_\_\_\_

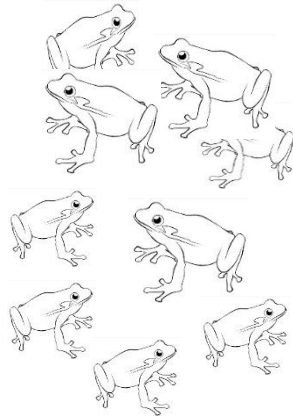
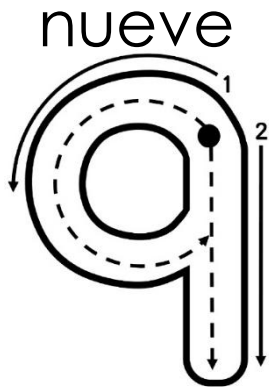
## Números



Traza las líneas entrecortadas y luego escribe tú solo.

9	9	9	9	9	9	9
9						

Colorea los conjuntos donde haya nueve elementos.

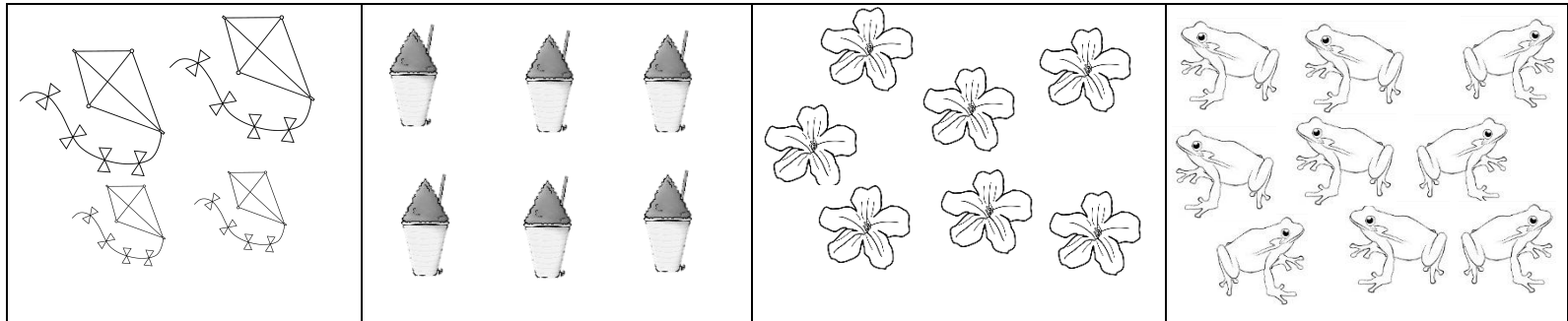

Nombre: \_\_\_\_\_

Fecha: \_\_\_\_\_

## Números



diez

Traza las líneas entrecortadas y luego escribe tú solo.

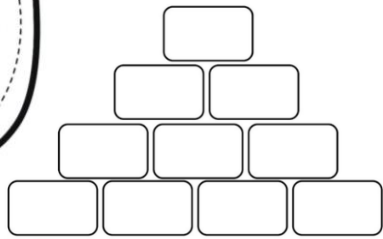

10	10	10	10	10
10				

Colorea los conjuntos donde haya diez elementos.

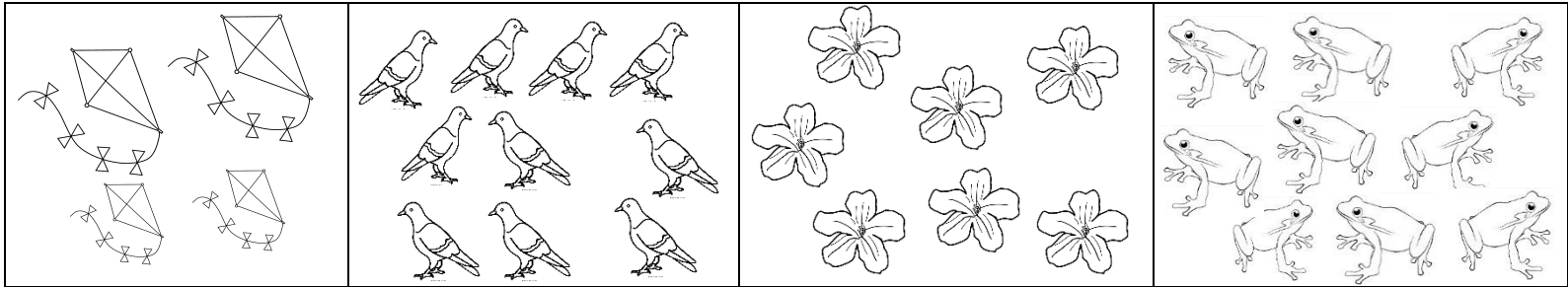



Nombre: \_\_\_\_\_

Fecha: \_\_\_\_\_

## Números

### decena

Una decena es un conjunto de **diez** elementos.

Esta es una decena de **adoquines**. Cuéntalos en voz alta y coloréalos.

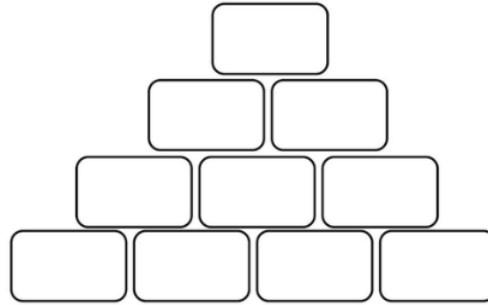

Colorea los conjuntos donde haya una decena.

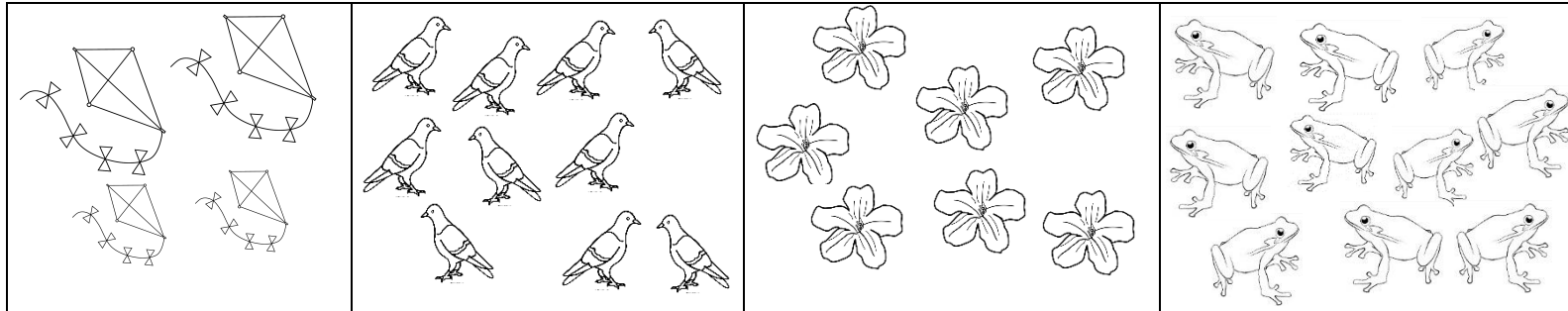

Nombre: \_\_\_\_\_

Fecha: \_\_\_\_\_

### Tamaños

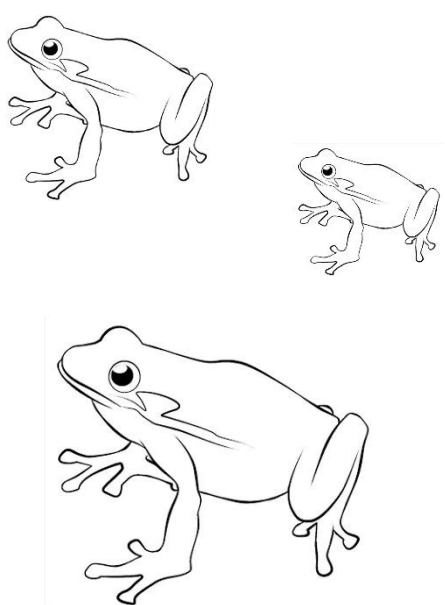
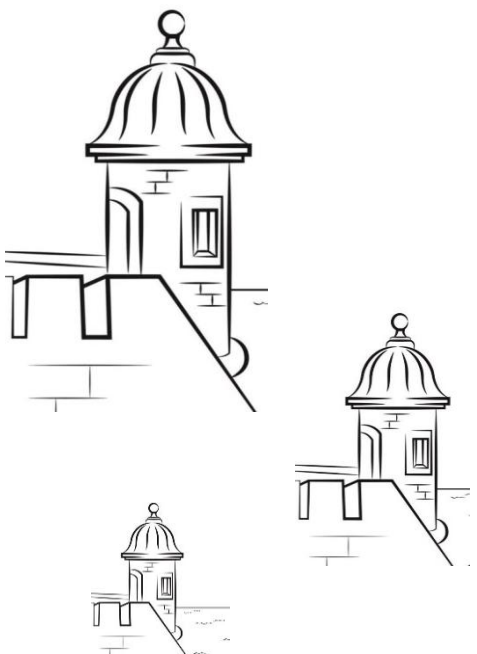
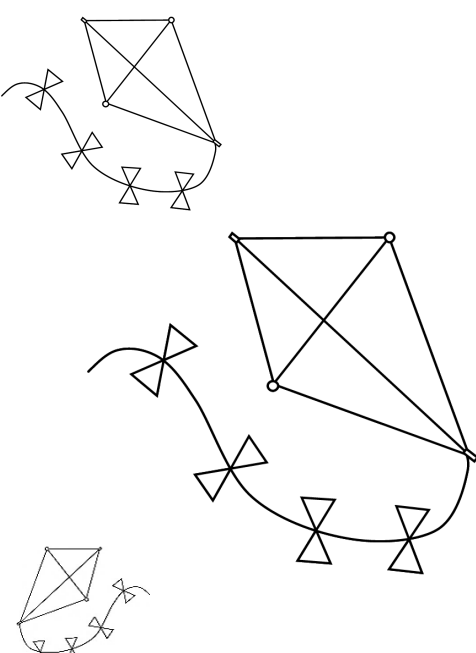
Colorea el coquí <b>mediano.</b>	Colorea la garita más <b>grande.</b>	Colorea la chiringa más <b>pequeña.</b>
		



Nombre: \_\_\_\_\_  
-----  
\_\_\_\_\_

Fecha: \_\_\_\_\_  
-----  
\_\_\_\_\_

## ¿Qué es un científico?

Un científico es una persona muy curiosa que estudia cómo funcionan las cosas en el mundo. Observa, hace preguntas, investiga y realiza experimentos para descubrir respuestas. Los científicos pueden estudiar animales, plantas, el espacio, el cuerpo humano, los océanos, los volcanes ¡y muchas cosas más! Gracias a su trabajo, aprendemos cosas nuevas todos los días y podemos inventar soluciones para mejorar nuestra vida y cuidar el planeta.



Nombre: \_\_\_\_\_  
-----  
\_\_\_\_\_

Fecha: \_\_\_\_\_  
-----  
\_\_\_\_\_

## Un científico puertorriqueño

El Dr. Daniel Colón-Ramos nació en Hato Rey, un sector de San Juan, Puerto Rico, aunque fue criado en el campo del centro de la isla, específicamente en Palo Hincado, Barranquitas. Este hermoso entorno de bosque tropical alimentó su curiosidad por la naturaleza desde muy joven, inspiración que luego lo llevaría a convertirse en un destacado neurocientífico y promotor de la ciencia en Puerto Rico y el mundo. Este científico puertorriqueño es profesor de neurociencia y biología celular en la Universidad de Yale en Estados Unidos, ha sido electo a la prestigiosa Academia Nacional de Medicina (NAM, por sus siglas en inglés). Él estudia el cerebro y los nervios usando un gusano pequeño llamado *C. elegans* para aprender cómo se conectan las células nerviosas, que ayudan a los animales a pensar y aprender.

En 2006 fundó una organización llamada Ciencia Puerto Rico para que niños, jóvenes y científicos de Puerto Rico puedan aprender y compartir sobre ciencia. El Dr. Colón-Ramos también ha sido reconocido con premios muy importantes por su trabajo científico y por inspirar a otros a aprender ciencias. NAM reconoce a las personas que han obtenido logros profesionales sobresalientes en los campos de las ciencias biomédicas y de la salud y que demuestran un compromiso con el servicio público. Ser elegido a esta Academia es considerado uno de los reconocimientos más prestigiosos en los campos de la salud y las ciencias biomédicas.



Nombre: \_\_\_\_\_  
-----  
\_\_\_\_\_

Fecha: \_\_\_\_\_  
-----  
\_\_\_\_\_

## ¿Qué instrumentos usa un científico?

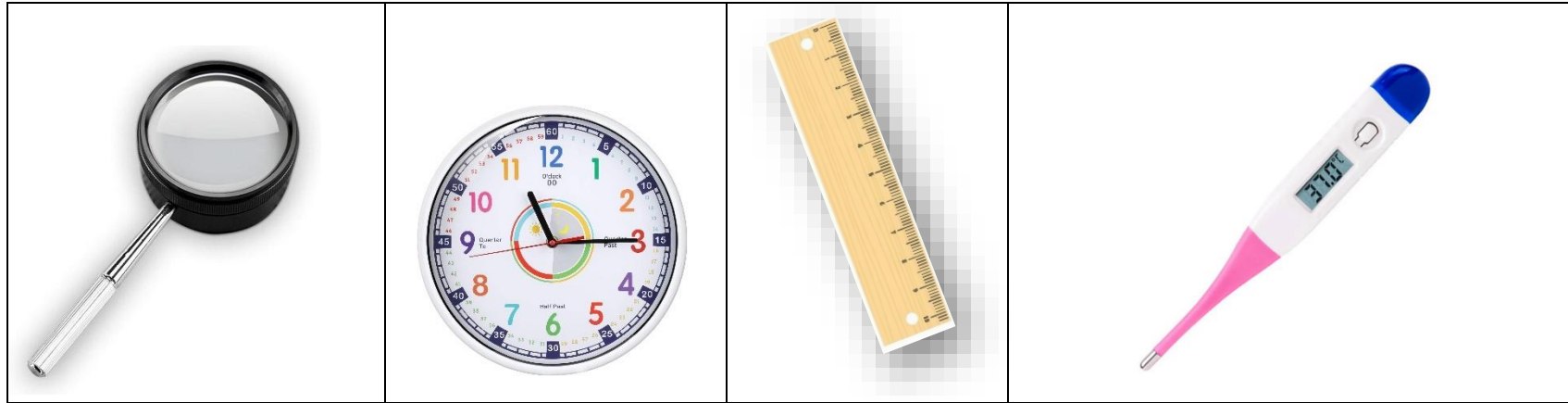

Traza y copia los nombres de los instrumentos:

<p>lupa</p>	<p>reloj</p>	<p>regla</p>	<p>termómetro</p>
_____ ----- _____	_____ ----- _____	_____ ----- _____	_____ ----- _____



## Cuento bilingüe

# Un Día Mágico en el Viejo San Juan

## A Magical Day in Old San Juan



Dos niños llamados Ana y Luis salieron a pasear por el Viejo San Juan. El sol brillaba y el viento movía suavemente las palmas mientras escuchaban el clac, clac de sus zapatos sobre los adoquines azules.

Two children named Ana and Luis went for a walk through Old San Juan. The sun was shining, and the wind gently swayed the palm trees as they listened to the *clack, clack* of their shoes on the blue cobblestones.



De repente, vieron chiringas en el cielo. Volaban tan alto que parecían mariposas de colores bailando con las nubes.

Suddenly, they saw kites in the sky. They flew so high they looked like colorful butterflies dancing with the clouds.



Ana señaló el Castillo San Felipe del Morro. “¡Mira, Luis! Parece un gigante cuidando la ciudad”, dijo con los ojos llenos de emoción.

Ana pointed at San Felipe del Morro Castle. “Look, Luis! It looks like a giant guarding the city,” she said with her eyes full of excitement.







Los niños corrieron por la grama frente al Castillo San Felipe del Morro. El viento soplaba fuerte y los hacía reír mientras corrían sin parar.

The children ran across the grass in front of San Felipe del Morro Castle. The wind blew strongly and made them laugh as they ran without stopping.



Más tarde bajaron hacia el puerto. Allí vieron enormes cruceros que parecían edificios flotantes listos para viajar por el mundo.

Later, they walked down to the port. There, they saw enormous cruise ships that looked like floating buildings ready to travel around the world.



También observaron La Fortaleza, el edificio azul que se alzaba con historia y elegancia. ¡Parecía una casa de cuentos!

They also looked at La Fortaleza, the blue building standing with history and elegance. It looked just like a storybook house!





Como hacía calor, los niños compraron piraguas. Luis pidió de frambuesa y Ana de parcha. ¡Qué refrescante y deliciosa tradición puertorriqueña!

Since it was hot, the children bought shaved ice treats called piraguas. Luis chose raspberry and Ana picked passion fruit. What a refreshing and delicious Puerto Rican tradition!



Al final del día, se sentaron frente al puerto a ver el atardecer. El cielo se pintó de naranja, rosado y dorado.

At the end of the day, they sat by the port to watch the sunset. The sky turned orange, pink, and gold.



Moraleja: *Cuando exploras con ojos curiosos, encuentras magia en los lugares que te rodean.*

Moral: *When you explore with curious eyes, you discover magic in the places around you.*



Nombre: \_\_\_\_\_  
-----  
\_\_\_\_\_

Fecha: \_\_\_\_\_  
-----  
\_\_\_\_\_

### Actividades para el cuento

## Un Día Mágico en el Viejo San Juan / **A Magical Day in Old San Juan**

### Español / Inglés

#### 1. Secuencia de eventos (Recortar y pegar)

Pida a los niños que recorten y ordenen las siguientes imágenes según aparecen en el cuento.

#### 1. Sequence of Events (Cut and Paste)

Ask the children to cut out and arrange the following images in the order they appear in the story.

<p><b>adoquines</b> <b>cobblestones</b></p> 	<p><b>chiringas</b> <b>kites</b></p> 	<p><b>Castillo del Morro</b> <b>Fort San Felipe del Morro</b></p> 	<p><b>piragüero</b> <b>snow cone vendor</b></p> 
--	--	--	--



Nombre: \_\_\_\_\_  
-----  
\_\_\_\_\_

Fecha: \_\_\_\_\_  
-----  
\_\_\_\_\_

## Español / Inglés

### Identifica el vocabulario del cuento

**Objetivo:** Reconocer palabras clave del cuento tanto en español como en inglés.

**Materiales:** Imágenes de:

- adoquines - *cobblestones*
- chiringas - *kites*
- palmas - *palm trees*
- piragua - *shaved ice (or Sno-cone)*
- crucero - *cruise (or cruise ship)*

**Instrucciones:**

- Pida al niño que observe la imagen.
- La maestra irá diciendo las palabras claves del cuento tanto en español como en inglés.
- Los estudiantes identifican y señalan en la imagen lo que escuchen en voz alta.
- Si la maestra las entrega sueltas, pueden pegar la imagen en una cartulina titulada "Palabras del cuento".





Nombre: \_\_\_\_\_

Fecha: \_\_\_\_\_

**Matemáticas / Mathematics**

**1. Creando patrones culturales:** Recorta y pega las imágenes relacionadas a San Juan para crear patrones.

**1. Creating cultural patterns:** Cut and Paste the San Juan-Related Images to Create Patterns.

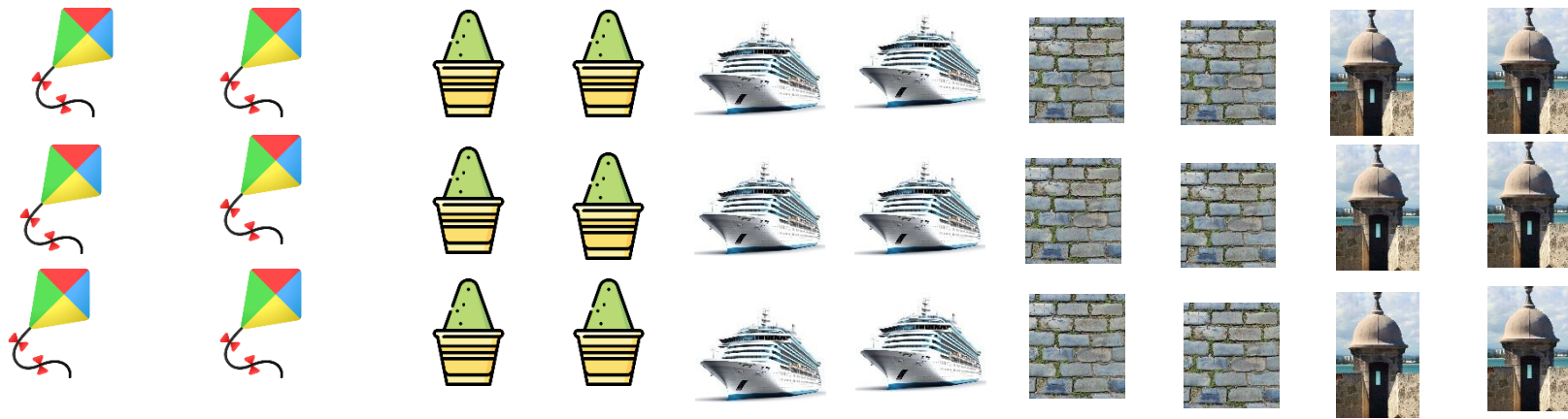
Nombre: \_\_\_\_\_  
-----  
\_\_\_\_\_

Fecha: \_\_\_\_\_  
-----  
\_\_\_\_\_

## Ciencias / Science

### 1. ¿Qué mueve la chiringa? (Exploración del viento) / What Moves the Kite? (Wind Exploration)

Conversación guiada:

- ¿Qué hace que la chiringa vuele? / What makes the kite fly?
- ¿Qué cosas el viento puede mover? / What things can the wind move?
- ¿Qué cosas el viento NO puede mover? / What things can the wind NOT move?

Actividad: levantan papeles livianos, hojas y bloques para ver qué mueve el viento.

Activity: They lift lightweight paper, leaves, and blocks to see what the wind moves.

### 2. Sabores y sentidos / Flavors and Senses

Converse sobre los sentidos y sobre las piraguas. Pueden probar agua fría, limón, azúcar (supervisado) y describir cómo sabe o se siente. Los niños exploran:

Discuss the senses and shaved-ice boats (piraguas). They can sample cold water, lemon, and sugar (supervised) and describe how it tastes or feels. The children explore:

dulce / sweet	agrio / sour	frío / cold	suave / soft
---------------	--------------	-------------	--------------



Nombre: \_\_\_\_\_

Fecha: \_\_\_\_\_

## Estudios Sociales / Social Studies

### Oficios del cuento / Jobs from the story

Parea cada oficio con su lugar de trabajo. *Match each job/occupation with its workplace.*

guardia  
de  
seguridad  
security  
guard



piragüero  
shaved-ice  
vendor



capitán  
marino  
sea captain



crucero  
cruise ship



Castillo  
del Morro  
El Morro Castle



carrito de  
piragua  
shaved-ice cart



Nombre: \_\_\_\_\_  
-----  
\_\_\_\_\_

Fecha: \_\_\_\_\_  
-----  
\_\_\_\_\_

## Socioemocional

### La chiringa de los sentimientos

Imagina que estás en el Morro. Túmbate en la grama mirando boca arriba y extiende los brazos. Observa las chiringas en el cielo mientras piensas cómo te sientes acerca de:

1. tus papás
2. contigo mismo
3. tus amigos
4. tu familia
5. tu maestra o maestro
6. tus vecinos
7. tu escuela
8. tu comunidad

Colorea las partes de la chiringa con el color que corresponda.

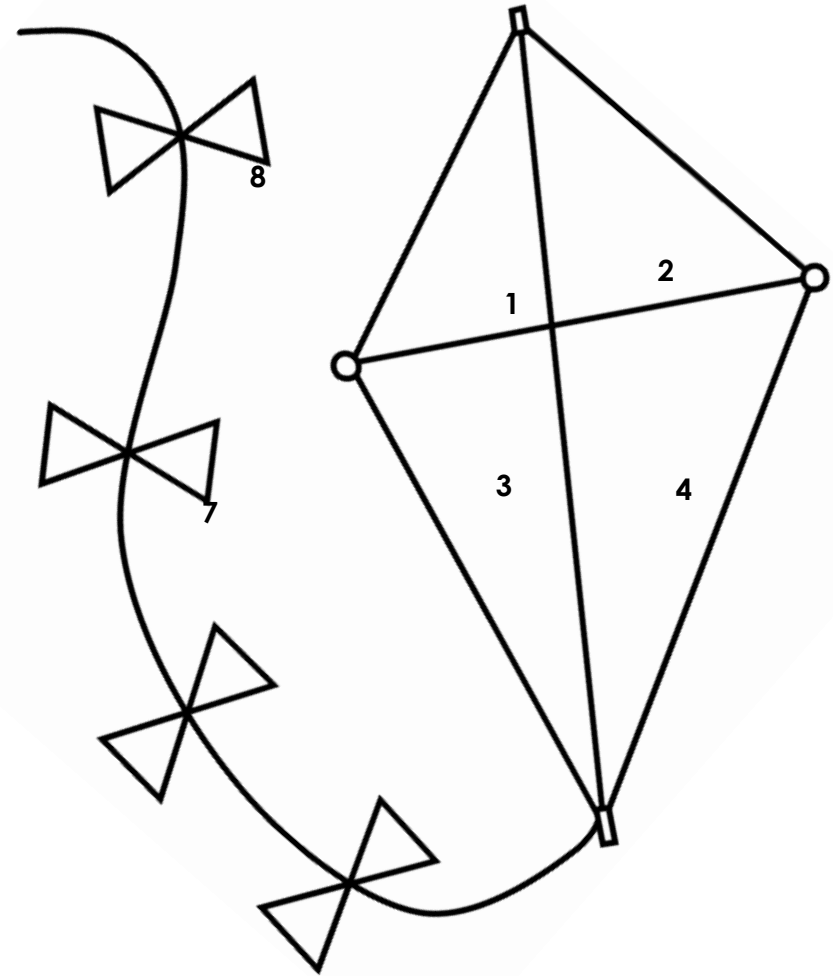

Nombre: \_\_\_\_\_  
-----  
\_\_\_\_\_

Fecha: \_\_\_\_\_  
-----  
\_\_\_\_\_

Ayuda a Guakia a llegar hasta la garita.

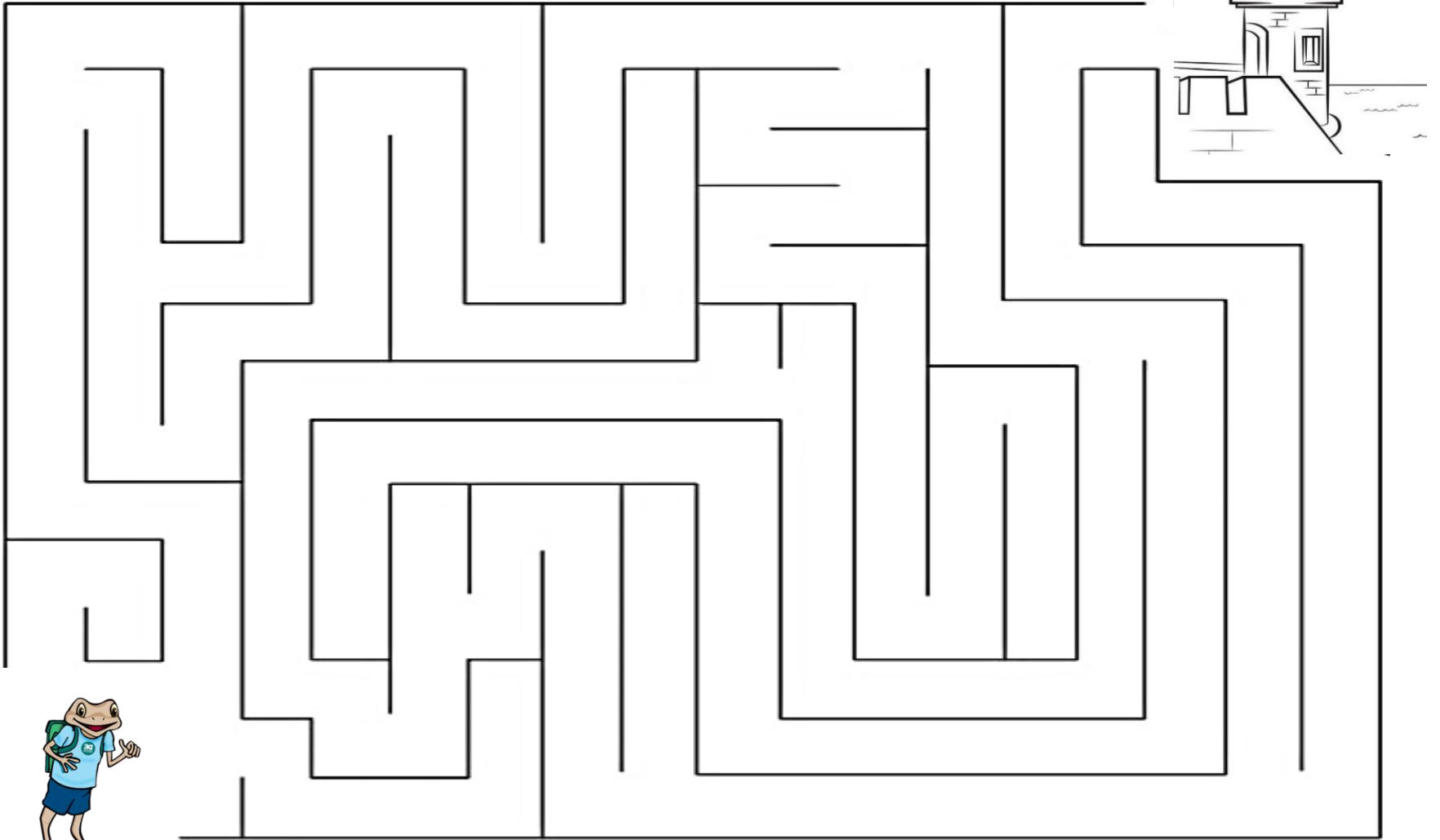

Nombre: \_\_\_\_\_  
-----  
\_\_\_\_\_

Fecha: \_\_\_\_\_  
-----  
\_\_\_\_\_

## ¡A practicar trazos!

Traza las líneas entrecortadas.



Nombre: \_\_\_\_\_  
-----  
\_\_\_\_\_

Fecha: \_\_\_\_\_  
-----  
\_\_\_\_\_

## ¡A practicar trazos!

Traza las líneas entrecortadas.

The tracing practice section consists of five rows of horizontal lines. Each row contains a dashed zig-zag pattern. The first row has arrows indicating the direction of the strokes: an upward arrow on the first diagonal stroke and a downward arrow on the second. The second row also has these arrows. The third, fourth, and fifth rows do not have arrows. The zig-zag pattern starts at the bottom line, goes up to the top line, then down to the bottom line, and repeats.



Nombre: \_\_\_\_\_  
-----  
\_\_\_\_\_

Fecha: \_\_\_\_\_  
-----  
\_\_\_\_\_

### ¡A practicar trazos!

Traza la ruta del avión. Intenta escribir su nombre.

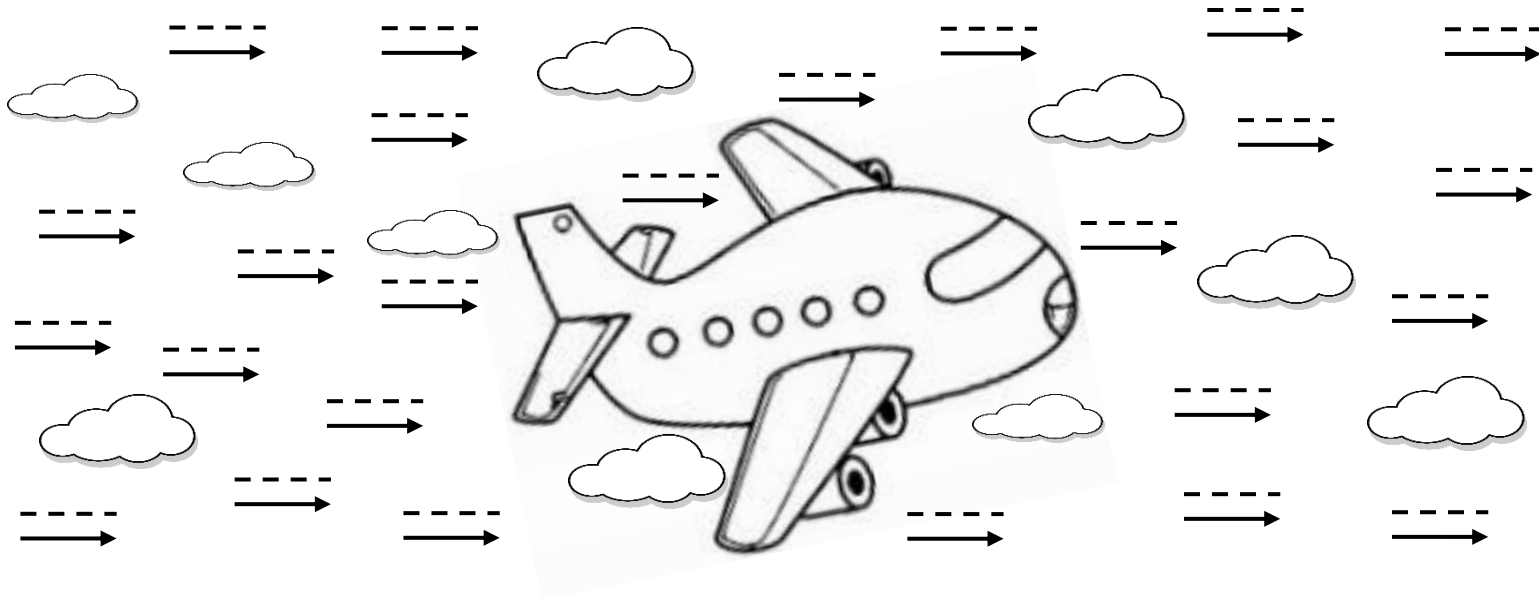

Este es un: \_\_\_\_\_  
-----  
\_\_\_\_\_

Comienza con la vocal: \_\_\_\_\_  
-----  
\_\_\_\_\_





## Recursos de apoyo

Recurso	Enlace
Un día en Viejo San Juan, la hermosa capital de Puerto Rico	<a href="https://youtu.be/MSwG0pzHQXo?si=eN-A6gxnWqWtA4jS">https://youtu.be/MSwG0pzHQXo?si=eN-A6gxnWqWtA4jS</a>
El Capitolio de Puerto Rico	<a href="https://youtu.be/5Vtbf_g1v14">https://youtu.be/5Vtbf_g1v14</a>
El monosílabo La Canción de las vocales- Letra Aa	<a href="https://youtu.be/8Sd04XNaIDg">https://youtu.be/8Sd04XNaIDg</a>
La fortaleza de Puerto Rico	<a href="https://youtu.be/vsWYDXr6K4U?si=AEt2HbxZh49bdYDJ">https://youtu.be/vsWYDXr6K4U?si=AEt2HbxZh49bdYDJ</a>
San Juan: 500 años de historia Los secretos de La Fortaleza	<a href="https://youtu.be/kmsWPFx7llw?si=v_aDClwFTPhFtl4a">https://youtu.be/kmsWPFx7llw?si=v_aDClwFTPhFtl4a</a>





Unidad K.2

# Arecibo, Villa del Capitán Correa



## Arecibo, un cuento de piratas

Había una vez, en un pequeño pueblo costero llamado Arecibo, un grupo de niños que vivían felices junto al mar. Les encantaba jugar en la playa, construir castillos de arena y escuchar las historias que los pescadores contaban sobre los valientes piratas de antaño.





Un día, mientras los niños jugaban, vieron una nave extraña acercarse al puerto. Era un barco grande con velas desgarradas y un mástil alto que llevaba una bandera negra con una calavera blanca. ¡Era un barco pirata!



Los niños, emocionados y un poco asustados, corrieron a esconderse detrás de unas rocas para observar mejor. Del barco bajaron unos piratas con parches en los ojos, patas de palo y ganchos en lugar de manos. Pero, sorprendentemente, no parecían malvados ni peligrosos. Más bien, lucían cansados y hambrientos.



Uno de los piratas, que llevaba un sombrero enorme y una barba larga, se acercó a los niños y les dijo con una voz amable: —Hola, pequeños. No teman. Somos piratas, pero no somos malos. Nos llamamos la Tripulación del Tesoro Perdido. Hemos estado navegando durante meses buscando un tesoro escondido, y nuestra nave está en mal estado. ¿Podrían ayudarnos?



Los niños, llenos de curiosidad, se miraron entre sí y decidieron ayudar. Llevaron a los piratas a conocer a los habitantes del pueblo, quienes les ofrecieron comida y agua. Los piratas, agradecidos, contaron historias maravillosas sobre sus aventuras en el mar, los tesoros que había encontrado y los peligros que había enfrentado.



Una noche, mientras todos estaban reunidos alrededor de una fogata, el capitán pirata les mostró a los niños un viejo mapa.

—Este es el mapa del Tesoro Perdido —dijo—Dice que el tesoro está enterrado en algún lugar cerca de Arecibo. Pero nunca hemos podido descifrar la última pista. Los niños miraron el mapa con atención. Notaron que había un dibujo de una gran roca con forma de tortuga y una línea que conducía a una palmera solitaria.

—¡Sabemos dónde está eso! —exclamaron—¡Está en la playa al lado del viejo faro!





Al día siguiente, al amanecer, los piratas y los niños fueron juntos a la playa. Buscaron la roca con forma de tortuga y la palmera solitaria.

Cuando encontraron el lugar exacto, empezaron a cavar. Después de un rato, la pala del capitán golpeó algo duro. ¡Era un cofre de madera!



Todos contuvieron la respiración mientras el capitán abría el cofre. Dentro, encontraron monedas de oro, joyas brillantes y pergaminos antiguos.

—¡Lo hemos encontrado! —gritaron los piratas y los niños al unísono.

Los piratas, agradecidos por la ayuda de los niños y los habitantes de Arecibo, decidieron compartir el tesoro con ellos. Usaron parte del oro para reparar su barco y el resto lo dejaron para el pueblo.





Los niños se convirtieron en héroes locales, y los piratas zarparon nuevamente en busca de nuevas aventuras, prometiendo regresar algún día.

Desde entonces, Arecibo se convirtió en un lugar conocido por su hospitalidad y sus emocionantes historias de piratas. Y los niños, cada vez que veían el horizonte, soñaban con nuevas aventuras y tesoros por descubrir.

Y colorín colorado, este pirata un tesoro ha encontrado.



## Actividades: Arecibo, un cuento de pirata

### Comprensión Lectora

Preguntas para fomentar la comprensión:

Literal	Inferencial	Crítica
¿Dónde vivía el grupo de niños? ¿Qué tipo de barco llegó al puerto? ¿Qué pidieron los piratas a los niños? ¿Dónde encontraron el tesoro?	¿Por qué crees que los niños no les temieron a los piratas? ¿Cómo te imaginas que se sintieron los piratas al encontrar el tesoro? ¿Qué valores crees que se destacan en esta historia?	¿Qué parte del cuento te gustó más? ¿Por qué? ¿Crees que los piratas eran realmente malos? ¿Por qué? ¿Qué aprendiste sobre la amistad y la ayuda mutua?

### Actividades Educativas

1. **Mapa del tesoro:** Crea un mapa del tesoro similar al del cuento, con pistas y dibujos que los niños deban seguir para encontrar un tesoro escondido en el salón.
2. **Dibujo:** Pídeles a los niños que dibujen su escena favorita del cuento. Pueden dibujar el barco pirata, la búsqueda del tesoro o la celebración al encontrarlo.
3. **Escritura creativa:** Invita a los niños a escribir una carta a los piratas, agradeciéndoles por su visita y contándoles sobre sus aventuras.
4. **Juego de roles:** Simulen una reunión entre los niños y los piratas, donde cuentan sus historias y comparten el tesoro.
5. **Construcción:** Construyan un barco pirata utilizando materiales reciclados.



6. **Investigación:** Investiguen juntos sobre la historia de la piratería en el Caribe y sobre lugares históricos relacionados con piratas en Puerto Rico.
7. **Exposición:** Organicen una exposición con los dibujos, mapas y modelos creados por los niños, y cuenten la historia del cuento a otros estudiantes.

### Valores y Conceptos

Este cuento ofrece una excelente oportunidad para trabajar los siguientes valores y conceptos:

Amistad	Curiosidad	Trabajo en equipo	Generosidad
Se destaca la importancia de la amistad y la ayuda mutua entre personas de diferentes orígenes.	Se estimula la curiosidad por la historia y las aventuras.	Se muestra cómo el trabajo en equipo puede llevar a alcanzar grandes objetivos.	Se fomenta el valor de la generosidad y el compartir.

<b>Ampliación</b>	<p><b>Proyecto comunitario:</b> Organiza un proyecto para limpiar una playa o un río cercano, como una forma de cuidar el medio ambiente.</p> <p><b>Conexión con otras disciplinas:</b> Relaciona el cuento con otras áreas del currículo, como las ciencias sociales, las matemáticas (medir el tesoro) y las artes visuales (crear un mapa del tesoro).</p>
<b>Conexión con otras disciplinas:</b>	<p><b>Español, Vocabulario:</b> Introduce palabras relacionadas con piratas, barcos, tesoros y el mar.</p> <p><b>Matemáticas:</b> Utiliza el cuento para practicar conceptos como conteo, suma y resta (al dividir el tesoro).</p> <p><b>Ciencias Sociales:</b> Explora temas como la geografía de Puerto Rico, la historia de la piratería y la importancia de preservar el patrimonio cultural.</p>

Cuento y actividades cortesía de la Profa. Carmen M. Cintrón, maestra de kindergarten de la Escuela Gerardo Sellés Solá de la ORE Caguas



Nombre: \_\_\_\_\_

Fecha: \_\_\_\_\_

## Arecibo

El municipio de Arecibo, conocido como *La Villa del Capitán Correa*, es uno de los pueblos más antiguos de Puerto Rico. Se fundó en el año 1616. Está ubicado en la costa norte de la isla. Arecibo destaca por su riqueza histórica y natural. Entre sus lugares más emblemáticos se encuentra el antiguo Observatorio de Arecibo, que fue uno de los radiotelescopios más grandes del mundo y un importante centro de investigación científica. También es de gran interés la Cueva del Indio, un sitio arqueológico con petroglifos taínos frente al océano Atlántico, y el Faro y Parque Histórico de Arecibo, que ofrece una experiencia educativa y cultural. Uno de los personajes ilustres más recordados del municipio es el Capitán Antonio de los Reyes Correa, quien defendió heroicamente el pueblo de un ataque británico en 1702, siendo reconocido por la Corona Española. Arecibo es un municipio que combina historia, ciencia, naturaleza y orgullo patrio, haciendo de él un lugar de gran relevancia en la cultura puertorriqueña.

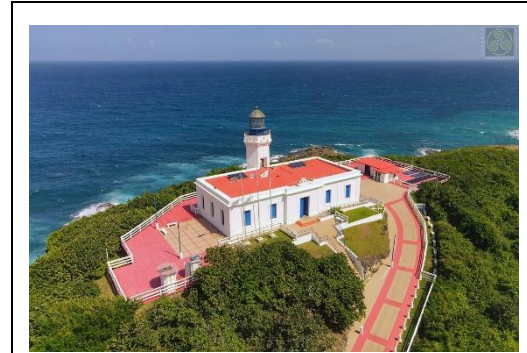

**Faro de Arecibo**



**Cueva del Indio**



Nombre: \_\_\_\_\_  
-----  
\_\_\_\_\_

Fecha: \_\_\_\_\_  
-----  
\_\_\_\_\_

### Arecibo

El gentilicio de la gente de Arecibo es:

\_\_\_\_\_  
-----  
\_\_\_\_\_

Un cognomento de Arecibo es:

\_\_\_\_\_  
-----  
\_\_\_\_\_

Arecibo está localizado en el punto cardinal:

\_\_\_\_\_  
-----  
\_\_\_\_\_

La bandera de Arecibo es:

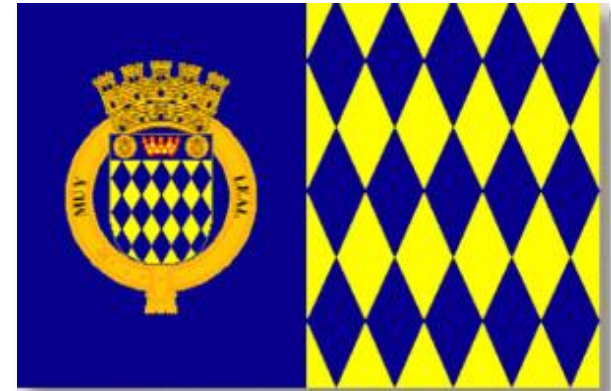

Algunos lugares interesantes de Arecibo son:

**Río Tanamá**



**Cueva Ventana**



**Playa Poza del Obispo**



Nombre: \_\_\_\_\_  
-----  
\_\_\_\_\_

Fecha: \_\_\_\_\_  
-----  
\_\_\_\_\_

## Antonio de los Reyes Correa

El Capitán Antonio de los Reyes Correa nació en Arecibo, Puerto Rico, alrededor de 1665. Cuando era adulto, dirigió una milicia muy pequeña de solo 30 hombres para proteger su pueblo de ataques de piratas y enemigos.

En el 5 de agosto de 1702, unos ingleses llegaron a la playa de Arecibo con la intención de conquistar el lugar. El capitán Correa y sus hombres, con lanzas y machetes, defendieron el pueblo con mucho coraje, logrando que los británicos se retiraran. En ese valiente enfrentamiento, más de 30 atacantes fueron derrotados, aunque el capitán resultó herido. Nadie del equipo de Correa murió, y Arecibo se salvó gracias a su valentía.

Por su heroicidad, el rey Felipe V de España le otorgó la Medalla de Oro de la Real Efigie y lo nombró Capitán de Infantería. Además, sirvió como alcalde de Arecibo varias veces. También, desde entonces, Arecibo se conoce como "La Villa del Capitán Correa".

El capitán Correa falleció el 9 de junio de 1758, pero su memoria vive en monumentos y recuerdos. Hay un busto suyo en la Avenida José de Diego en Arecibo y el 5 de agosto se celebra el Día del Capitán Correa. Su historia muestra cómo el amor por la comunidad y el valor pueden proteger a un pueblo y convertir a una persona en un verdadero héroe.





Nombre: \_\_\_\_\_  
-----  
\_\_\_\_\_

Fecha: \_\_\_\_\_  
-----  
\_\_\_\_\_

## Festival del Cetí



El cetí es un pequeño pez que no alcanza una pulgada de tamaño. Es transparente y llega a las costas de Puerto Rico, pero muy especialmente a las costas de Arecibo.

Cuando la luna está en la fase menguante, esto ocurre en los meses de julio a diciembre, el corchón o cardumen como lo llaman algunos pescadores hace su entrada triunfal por la boca del Río Grande de Arecibo con tanta fluidez que no se puede describir el momento. Es así como decenas de pescadores esperan la entrada de este pececillo hasta altas horas de la noche. Es por ello que la pesca del Cetí se ha convertido en una tradición en Arecibo desde los comienzos de la colonización de Puerto Rico. En septiembre de 1986, Delfín Leiva y su esposa Bertha al regresar del Festival del Ostión, en Boquerón, durante el camino empezaron a laborar la idea de celebrar el Primer Festival del Cetí. El primer festival se celebró en 28, 29, 30 de noviembre de 1986.



Nombre: \_\_\_\_\_  
-----  
\_\_\_\_\_

Fecha: \_\_\_\_\_  
-----  
\_\_\_\_\_

## Observatorio de Arecibo

El Radiotelescopio de Arecibo fue una de las estructuras científicas más importantes del mundo, ubicado en el municipio de Arecibo, Puerto Rico. Inaugurado en 1963, este gigantesco radiotelescopio contaba con una antena esférica de 305 metros de diámetro, lo que lo convirtió durante décadas en el más grande del planeta. Fue utilizado para importantes investigaciones en astronomía, física atmosférica y radar planetario, y permitió descubrimientos relacionados con los asteroides, los planetas y la búsqueda de vida extraterrestre. También fue parte de iniciativas como el proyecto SETI y envió el famoso "Mensaje de Arecibo" en 1974, un intento de comunicación con posibles civilizaciones fuera de la Tierra. Su icónica estructura apareció en películas como GoldenEye y Contact. Lamentablemente, en 2020 colapsó tras varios fallos estructurales, marcando el fin de una era para la ciencia en Puerto Rico y el mundo, aunque su legado sigue siendo motivo de orgullo nacional.



Nombre: \_\_\_\_\_

Fecha: \_\_\_\_\_

## Figuras geométricas

Las figuras geométricas son formas que vemos todos los días y que tienen líneas, lados y esquinas. Pueden ser planas (como un cuadrado o un círculo) o tener volumen (como una caja o una pelota). Algunas tienen lados rectos, otras son redondas. Aprender sobre estas figuras nos ayuda a entender mejor el mundo que nos rodea, ya que las encontramos en objetos, edificios, juguetes y en la naturaleza.

Observa detenidamente el radiotelescopio de Arecibo. ¿Sabes qué forma tiene? Coloréala.



El Radiotelescopio tiene forma circular.

Mira a tu alrededor. ¿Qué otros objetos con forma circular puedes encontrar?



Nombre: \_\_\_\_\_

Fecha: \_\_\_\_\_

## Figuras geométricas

**Rectángulo**, como la bandera de Arecibo.

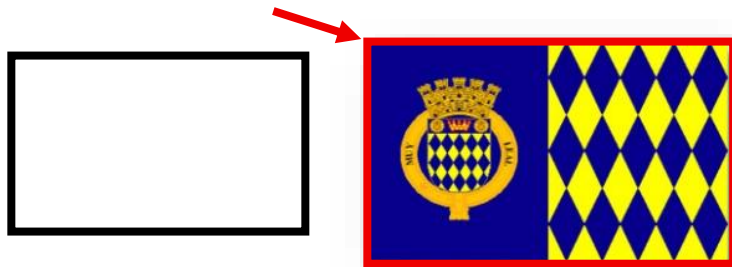

**Cuadrado**, como la forma del pueblo de Arecibo.



**Triángulo**, como los diseños que hay en la bandera.

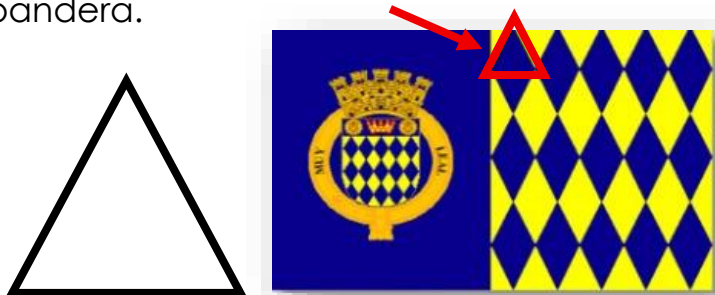

**Óvalo**, como la forma de la Poza del Obispo.



Nombre: \_\_\_\_\_

Fecha: \_\_\_\_\_

Observa el mapa de Puerto Rico y con ayuda de tu maestra, localiza a Arecibo. Coloréalo de verde.

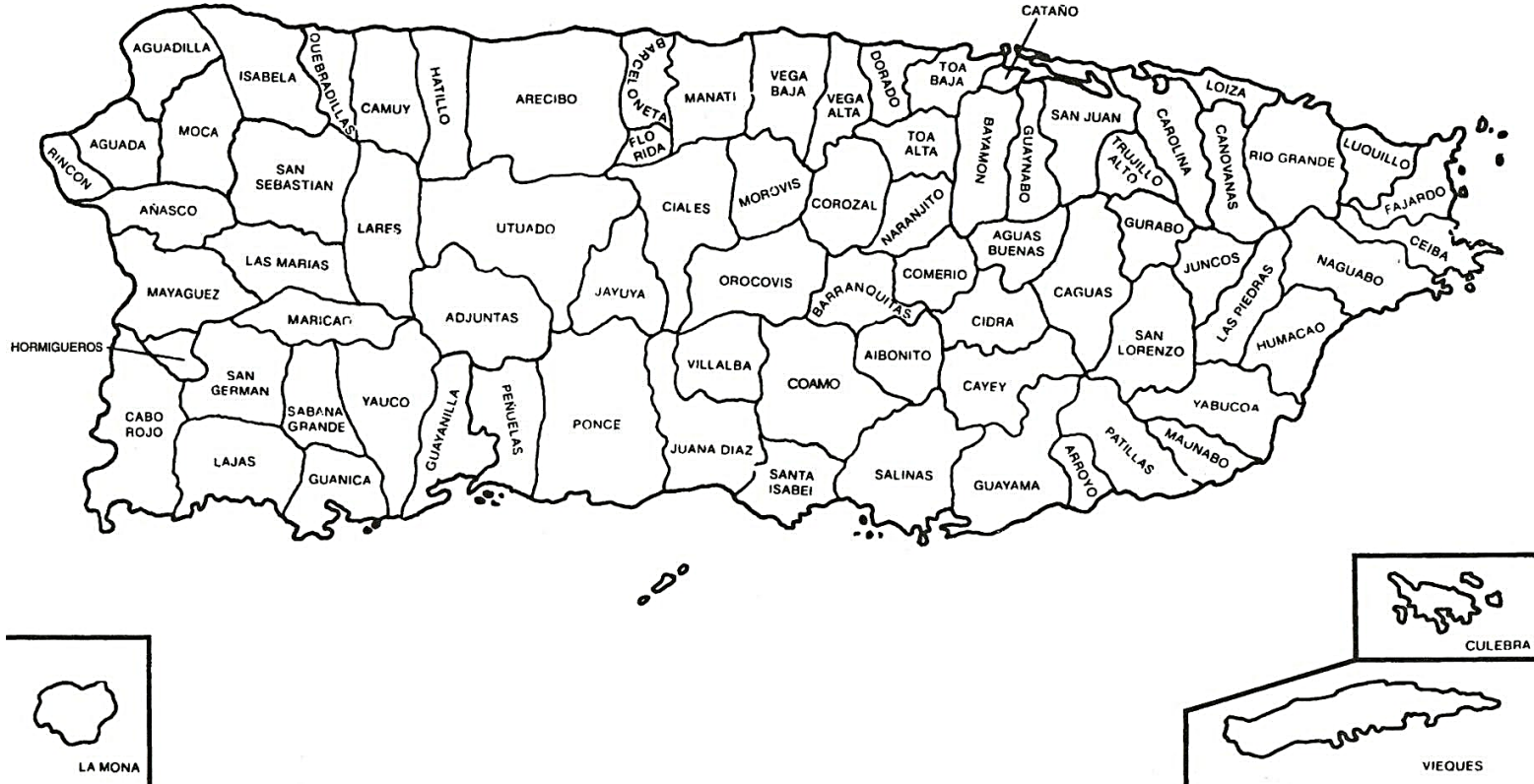

¿En qué punto cardinal se encuentra Arecibo?

\_\_\_\_\_

\_\_\_\_\_

\_\_\_\_\_



Nombre: \_\_\_\_\_  
 -----  
 \_\_\_\_\_

Fecha: \_\_\_\_\_  
 -----  
 \_\_\_\_\_

Arecibo tiene **19** barrios. Estos son:

Barrios de Arecibo	
Arecibo Pueblo	Cambalache
Hato Abajo	Domingo Ruíz
Hato Arriba	Carreras
Dominguito	Hato Viejo
Esperanza	Río Arriba
Tanamá	Sabana Hoyos
Arrozal	Miraflores
Arenalejos	Santana
Factor	Garrochales
Islote	



¿Vives en alguno de ellos? ¿En cuál?

\_\_\_\_\_  
 -----  
 \_\_\_\_\_



Nombre: \_\_\_\_\_

Fecha: \_\_\_\_\_

### Vocales



Colorea la **E** mayúscula de azul y la **e** minúscula de rojo.

A	e	o	E	U
E	A	i	a	u
u	e	a	E	e
E	a	A	i	E

Traza la letra **E** mayúscula y la **e** minúscula. Luego, escríbela solito.

Tracing practice lines for the letter E and e. The first row contains six pairs of dashed uppercase E and lowercase e for tracing. Below are two sets of blank handwriting lines (top solid, middle dashed, bottom solid) for independent practice.



Nombre: \_\_\_\_\_

Fecha: \_\_\_\_\_

## Vocales

Arecibo se conoce como la Villa del Capitán Correa. La palabra Arecibo se escribe con letra mayúscula porque es un nombre propio. En la palabra Arecibo se encuentra la vocal **e**. ¿Puedes encontrarla? Coloréala de rosa.

# Arecibo

Traza la letra **E** mayúscula y la **e** minúscula. Luego, escríbelas solito.

e e e e e e

E





Nombre: \_\_\_\_\_

Fecha: \_\_\_\_\_

### Vocales

Circula los nombres propios que comienzan con **E** mayúscula.





Arecibo  
Eva  
adoquines

Esteban  
América  
Indira

Ángel  
Omar  
Ester

Ernesto  
abanico  
Aguadilla

Colorea los dibujos que comienzan con **e** minúscula:

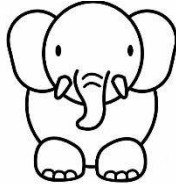
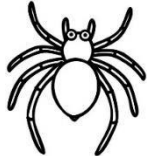
					
espejo	uña	iguana	estrella	elefante	araña



Nombre: \_\_\_\_\_

Fecha: \_\_\_\_\_

## Vocales

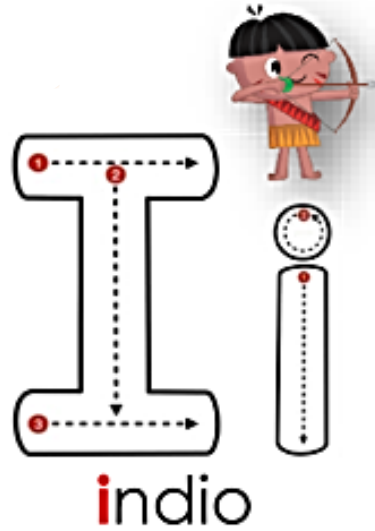

Colorea la **I** mayúscula de **anaranjado** y la **i** minúscula de **rosa**:

A	i	o	I	U
i	I	i	a	u
I	e	a	I	i
E	A	I	i	O

Traza la letra **I** mayúscula y la **i** minúscula. Luego, escríbela solito.

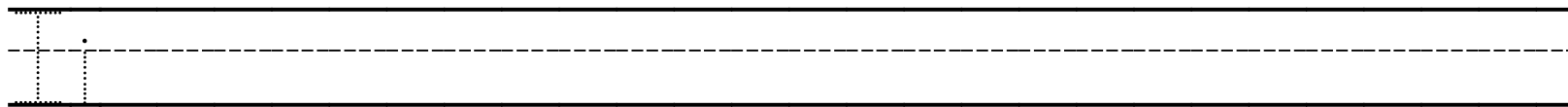
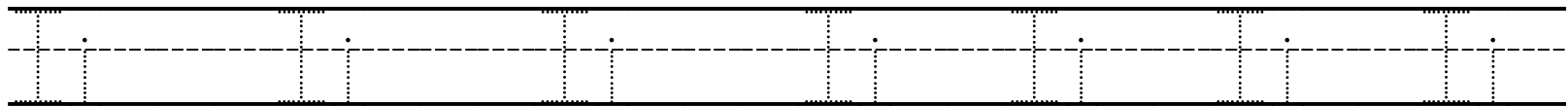

Nombre: \_\_\_\_\_  
-----  
\_\_\_\_\_

Fecha: \_\_\_\_\_  
-----  
\_\_\_\_\_

## Vocales

El gentilicio de las personas que son de Arecibo es arecibeño. La palabra arecibeño se escribe con letra minúscula y tiene la vocal **i**. ¿Puedes encontrarla? Coloréala de violeta.

arecibeño

Traza la letra **I** mayúscula y la **i** minúscula. Luego, escríbelas solito.

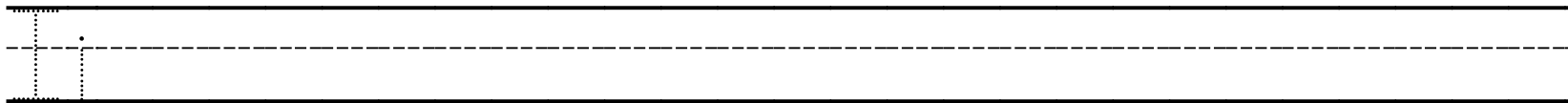

Nombre: \_\_\_\_\_  
-----  
\_\_\_\_\_



Fecha: \_\_\_\_\_  
-----  
\_\_\_\_\_

### Vocales

Circula los nombres propios que comienzan con **I** mayúscula.

- |           |         |        |         |
|-----------|---------|--------|---------|
| Iris      | Iván    | Ilsa   | Ester   |
| Eva       | América | Omar   | abanico |
| adoquines | Indhira | Aurora | Icaco   |

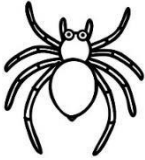
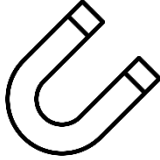
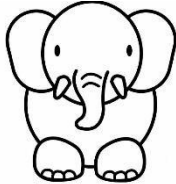
Colorea los dibujos que comienzan con **i** minúscula:

					
isla	araña	imán	elefante	indio	iguana



Nombre: \_\_\_\_\_  
-----  
\_\_\_\_\_

Fecha: \_\_\_\_\_  
-----  
\_\_\_\_\_

## Vocales

Ayuda al pescador a colorear las vocales que ya conoces. Usa la siguiente clave:

Aa	■
Ee	■
Ii	■

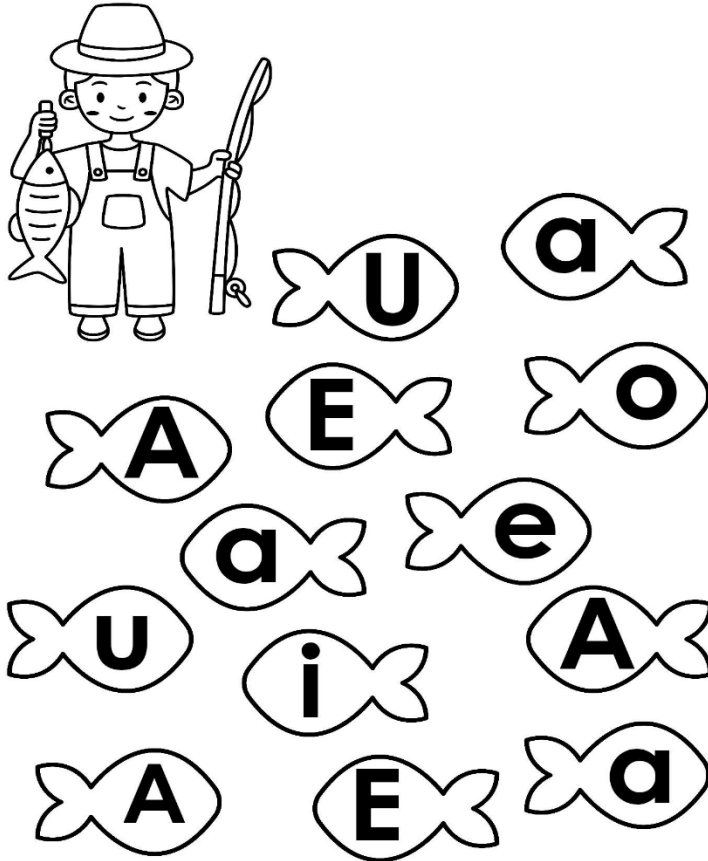

Parea la vocal mayúscula con su minúscula:

A

i

E

a

I

e











Nombre: \_\_\_\_\_

Fecha: \_\_\_\_\_

## Familia del diez

Escribe el número que se forma cada vez que añades una unidad a la decena.

**10**

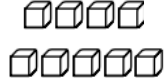
								
1	2	3	4	5	6	7	8	9



Nombre: \_\_\_\_\_

Fecha: \_\_\_\_\_

## Familia del diez

Ayuda a Guakia a saltar hasta llegar al estanque. Completa los cuadrados con los números que faltan, luego escríbelos completos tú solo.

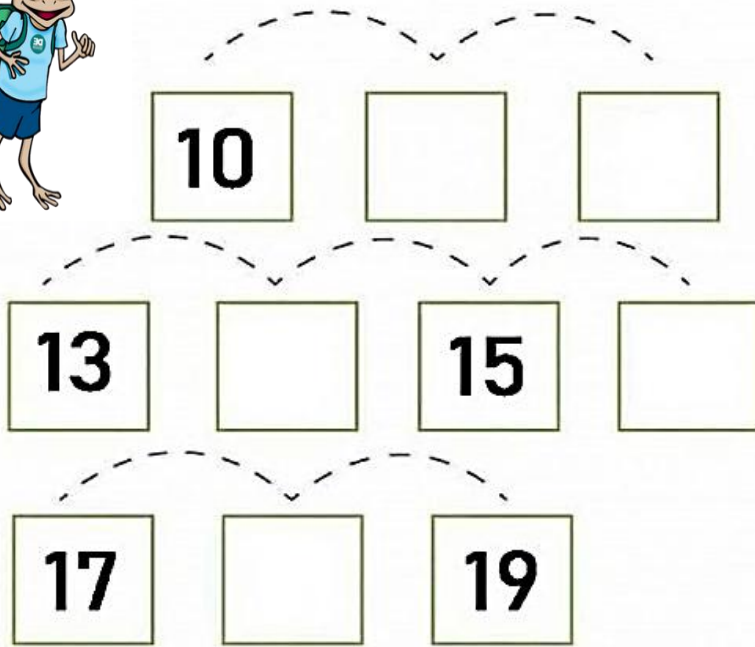

10	



Nombre: \_\_\_\_\_









Fecha: \_\_\_\_\_

### Familia del dos

Cuando tengo dos decenas tengo 20 unidades. Escribe el número que se forman cada vez que añades unidades a las dos decenas.

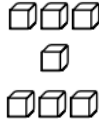

$$10 + 10 = 20$$

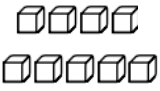
								
21	22	23	24	25	26	27	28	29





Nombre: \_\_\_\_\_

Fecha: \_\_\_\_\_

### Familia del dos

Ayuda a Guakia a saltar hasta llegar al estanque. Completa los cuadrados con los números que faltan, luego escríbelos completos tú solo.

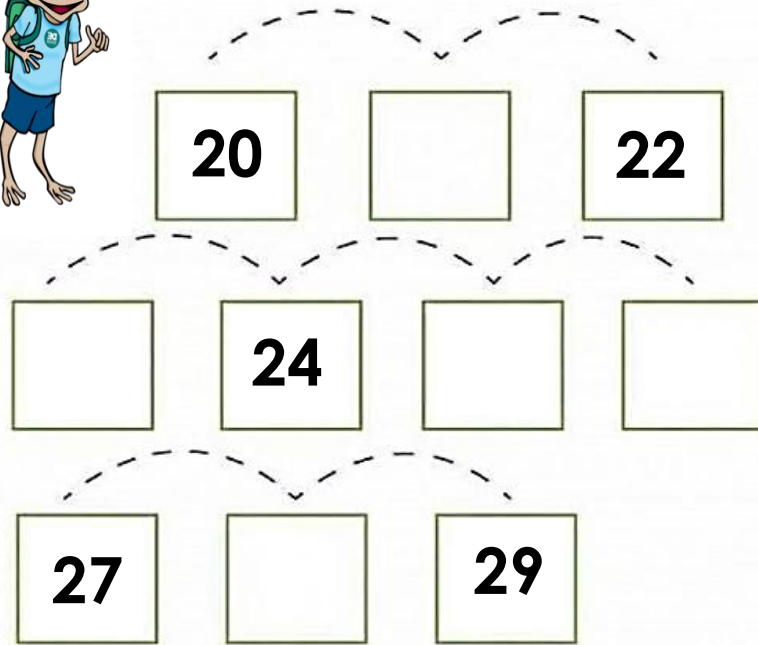

20	



Nombre: \_\_\_\_\_

Fecha: \_\_\_\_\_

## Números

Compara las cantidades. ¿Dónde hay **más** cantidad? Circula tu respuesta.

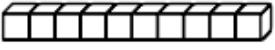
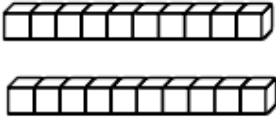
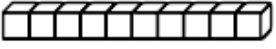
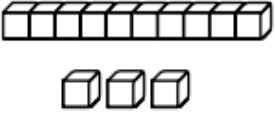
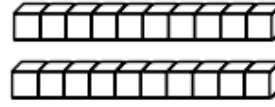
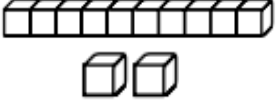
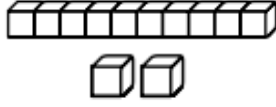
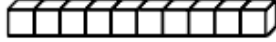
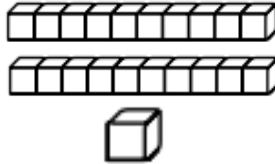
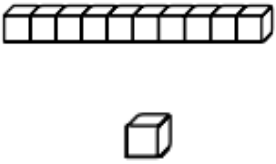
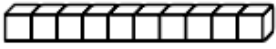
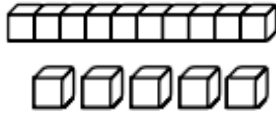
<p>1.</p>  <p><b>10</b></p>  <p><b>20</b></p>	<p>2.</p>  <p><b>10</b></p>  <p><b>13</b></p>
<p>3.</p>  <p><b>20</b></p>  <p><b>12</b></p>	<p>4.</p>  <p><b>12</b></p>  <p><b>10</b></p>
<p>5.</p>  <p><b>22</b></p>  <p><b>11</b></p>	<p>6.</p>  <p><b>10</b></p>  <p><b>15</b></p>



Nombre: \_\_\_\_\_  
-----  
\_\_\_\_\_

Fecha: \_\_\_\_\_  
-----  
\_\_\_\_\_

## Posición relativa

Observa la lámina y contesta qué posición tiene el **pirata** con relación a:



1. La Poza del Obispo le queda \_\_\_\_\_:

sobre      arriba      detrás

2. El Faro de Arecibo le queda \_\_\_\_\_:

enfrente      arriba      detrás

3. Las palmas le quedan \_\_\_\_\_:

enfrente      arriba      detrás

4. El barril le queda \_\_\_\_\_:



sobre      abajo      lejos







Nombre: \_\_\_\_\_

Fecha: \_\_\_\_\_

### Materia viva y no viva

Materia viva	Materia no viva
<p>La materia <b>viva</b> es todo lo que tiene vida. Los seres vivos nacen, crecen, se alimentan, se reproducen y mueren.</p> <p>Ejemplos:</p> <ul style="list-style-type: none"> <li>• plantas</li> <li>• animales</li> <li>• personas</li> </ul> <div style="text-align: center;">  <p><b>Cetí</b></p> </div>	<p>La materia <b>no viva</b> es todo lo que no tiene vida. No crece, no se alimenta ni se reproduce.</p> <p>Ejemplos:</p> <ul style="list-style-type: none"> <li>• rocas</li> <li>• agua</li> <li>• aire</li> </ul> <div style="text-align: center;">  </div>
<p><b>Dato curioso:</b> Algunas cosas no vivas pueden haber venido de algo vivo como la madera de los árboles.</p>	

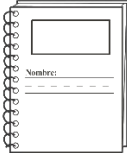
Haz una x bajo la materia viva:



Nombre: \_\_\_\_\_

Fecha: \_\_\_\_\_



### Ciclos de vida

Guakia es una ranita y es un ser vivo. Todo ser vivo pasa por un ciclo de vida. El ciclo de vida tiene varias etapas:

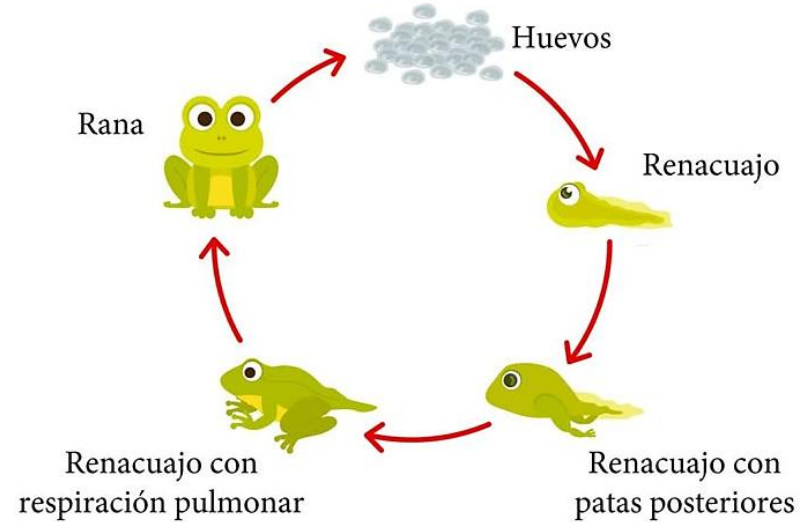
1. Nacimiento
2. Crecimiento
3. Reproducción
4. Muerte

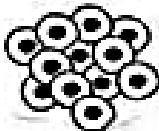

Coloca los números del 1 al 4 para ordenar el ciclo de vida de Guakia. Colorea.



## Cuento bilingüe

### La Gran Aventura en Arecibo / The Great Adventure in Arecibo

En el hermoso pueblo de Arecibo vivían dos amigos: Sofía y Mateo. Les encantaba explorar y descubrir cosas nuevas.

In the beautiful town of Arecibo lived two friends: Sofía and Mateo. They loved to explore and discover new things.





Una mañana soleada, Sofía dijo: “¡Vamos a una aventura! ¡Quiero ver la Cueva Ventana!” Mateo sonrió y respondió: “¡Sí! ¡Y después podemos visitar el Observatorio de Arecibo!”

One sunny morning, Sofía said, “Let’s go on an adventure! I want to see Cueva Ventana!” Mateo smiled and replied, “Yes! And then we can visit the Arecibo Observatory!”



Caminaron por el bosque, escuchando el canto de los coquíes. El viento suave movía las hojas mientras subían el sendero.

They walked through the forest, listening to the singing coquí frogs. The soft wind moved the leaves as they climbed the trail.





Al llegar a la Cueva Ventana, Sofía abrió los ojos de sorpresa.  
“¡Mira, Mateo! ¡Qué vista tan grande y hermosa del río!”



When they reached Cueva Ventana, Sofía opened her eyes wide with surprise. “Look, Mateo! What a big and beautiful view of the river!”



Después fueron al Observatorio de Arecibo. Mateo miró la gran antena plateada. “¡Parece como si pudiéramos hablar con las estrellas!”, dijo emocionado.



Afterward, they went to the Arecibo Observatory. Mateo looked at the giant silver dish. “It looks like we could talk to the stars!” he said excitedly.



Sofía imaginó planetas, galaxias y naves volando por el espacio. “Quizás un día enviemos un mensaje a un planeta lejano”, dijo.

Sofía imagined planets, galaxies, and spaceships flying through space. “Maybe one day we’ll send a message to a faraway planet,” she said.



Al bajar la montaña,  
escucharon música y risas. ¡Era el  
Festival del Cetí! Había colores,  
comida rica y bailarines  
moviéndose como las olas del mar.

As they walked down the  
mountain, they heard music and  
laughter. It was the Festival del Cetí!  
There were colors, delicious food, and  
dancers moving like ocean waves.



Sofía y Mateo comieron  
piraguas y jugaron a imitar los  
peces que brillan en la noche.  
“¡Arecibo es un lugar mágico!”,  
dijo Mateo.

Sofía and Mateo ate  
piraguas and pretended to be the  
glowing fish of the sea.  
“Arecibo is a magical place!”  
Mateo said.



Al terminar el día, los dos amigos miraron el cielo estrellado. “Hoy vimos cuevas, estrellas y tradiciones”, dijo Sofía. “Sí —respondió Mateo— Arecibo siempre tiene algo especial que mostrar.”

At the end of the day, the two friends looked at the starry sky. “Today we saw caves, stars, and traditions,” Sofía said. “Yes,” Mateo replied, “Arecibo always has something special to share.”



Nombre: \_\_\_\_\_

Fecha: \_\_\_\_\_

## Actividades para el cuento La Gran Aventura en Arecibo / **The Great Adventure in Arecibo** Español / **Inglés**

### Actividad: "Palabras del cuento" / "Story Words"

Los niños observarán imágenes de elementos del cuento. Cuando la maestra lea la palabra (en inglés o español), deben escoger la correcta. Pide a los niños que usen dos palabras para crear una oración corta. Ejemplo: "Yo veo estrellas."

The children will observe images of elements from the story. When the teacher reads the word (in English or Spanish), they must choose the correct one. Ask the children to use two words to create a short sentence. Example: "**I see stars.**"

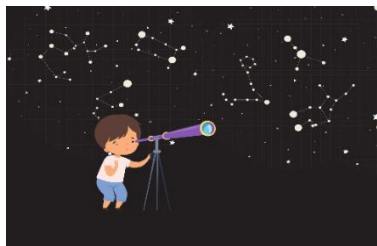

Nombre: \_\_\_\_\_  
-----  
\_\_\_\_\_

Fecha: \_\_\_\_\_  
-----  
\_\_\_\_\_

## Matemáticas/ Mathematics

Actividad: **“Contemos la aventura”**

Haz preguntas basadas en el cuento:

- 1. Cuenta los coquíes:** Muestra una imagen con 5 coquíes. “¿Cuántos coquíes hay?”  
**Count the Coquí Frogs:** Show an image with 5 Coquí frogs. "How many Coquí frogs are there?"
- 2. Estrellas en el cielo:** Muestra una imagen con 3, 4 y 6 estrellas. “¿Cuál grupo tiene más estrellas?” “¿Cuál tiene menos?”  
**Stars in the Sky:** Show an image with 3, 4, and 6 stars. "Which group has more stars?" "Which one has fewer?"
- 3. Festival del Cetí:** Muestra 4 piraguas y 2 peces cetí. “¿Hay más piraguas o más cetí?”  
**The Cetí Festival:** Show 4 shaved-ice boats (piraguas) and 2 Cetí fish. "Are there more shaved-ice boats or more Cetí fish?"
- 4. Clasificación simple:** Coloca imágenes mezcladas (cueva, estrellas, coquíes, peces). “Separa lo que pertenece al bosque y lo que pertenece al festival.”  
**Simple Classification:** Place mixed images (cave, stars, Coquí frogs, fish). "Separate what belongs to the forest and what belongs to the festival."





Nombre: \_\_\_\_\_  
-----  
\_\_\_\_\_

Fecha: \_\_\_\_\_  
-----  
\_\_\_\_\_

## Ciencias / Science

### Actividad: "Día y noche en Arecibo" / "Day and Night in Arecibo"

Basado en el cuento:

Based on the short story:

1. **¿Qué vemos en la cueva?** Los niños dibujan lo que podrían ver dentro de Cueva Ventana.  
(oscuridad, murciélagos, rocas)

**What do we see in the cave?** Children draw what they might see inside **Cueva Ventana**.  
(darkness, bats, rocks)

2. **¿Qué vemos en la noche cerca del observatorio?** Los niños dibujan algo del cielo nocturno.  
(estrellas, luna, nubes)

**What do we see at night near the observatory?** Children draw something from the **night sky**.  
(stars, moon, clouds)

3. **Observación real en el salón:**

- Apagar parcialmente las luces → "Esto es como la cueva."
- Mirar por la ventana → "Esto es como la vista desde Cueva Ventana."



**Real Observation in the Classroom:**

- Partially turn off the lights - "This is like the cave."
- Look out the window - "This is like the view from Cueva Ventana."

**4. Clasificación: Naturaleza vs. Creado por humanos:**

- Naturaleza: coquí, río, montaña, cetí
- Creado por humanos: Observatorio, piragua, música del festival

**Classification: Nature vs. Human-Made:**

- Nature: Coquí frog, river, mountain, Cetí fish
- Human-Made: Observatory, shaved-ice boat (piragua), festival music



Nombre: \_\_\_\_\_  
-----  
\_\_\_\_\_

Fecha: \_\_\_\_\_  
-----  
\_\_\_\_\_

## Estudios Sociales/ Social Studies

### 1. Mapa simple de Arecibo:

- Muestra un mapa con dibujos de: Cueva Ventana, Observatorio de Arecibo, Festival del Cetí
- Los niños marcan con un sticker o color donde creen que está cada lugar.

#### Simple Map of Arecibo:

- Show a map with drawings of: Cueva Ventana (Window Cave), Arecibo Observatory, Cetí Festival
- The children mark with a sticker or color where they think each place is located.

### 2. Mi tradición favorita:

- Pregunta: "¿Qué parte del Festival del Cetí te gustaría visitar?"
- Respuestas pueden incluir: música, comida, peces, juegos.

#### My Favorite Tradition:

- Question: "What part of the Cetí Festival would you like to visit?"
- Possible answers may include music, food, fish, games.



Nombre: \_\_\_\_\_  
-----  
\_\_\_\_\_

Fecha: \_\_\_\_\_  
-----  
\_\_\_\_\_

## Socioemocional

### Mi estrella de mar

Seguramente te has sentido muy enojado en algún momento. Cuando te enojas, tu cuerpo se pone tenso como si fuera a explotar. Cuando te sientas así, conviértete en una estrella de mar.

Imagina que estás en la playa La Poza del Obispo en Arecibo. Túmbate en la arena boca arriba y extiende las piernas y los brazos como si fueras una estrella de mar. Respira profundo como puedas mientras estiras todo tu cuerpo. Al soltar aire lentamente, siente cómo te relajas. Repite el ejercicio cinco veces, concentrándote en las sensaciones de tu cuerpo. Cuando te sientas relajado, colorea tu estrella de la calma.

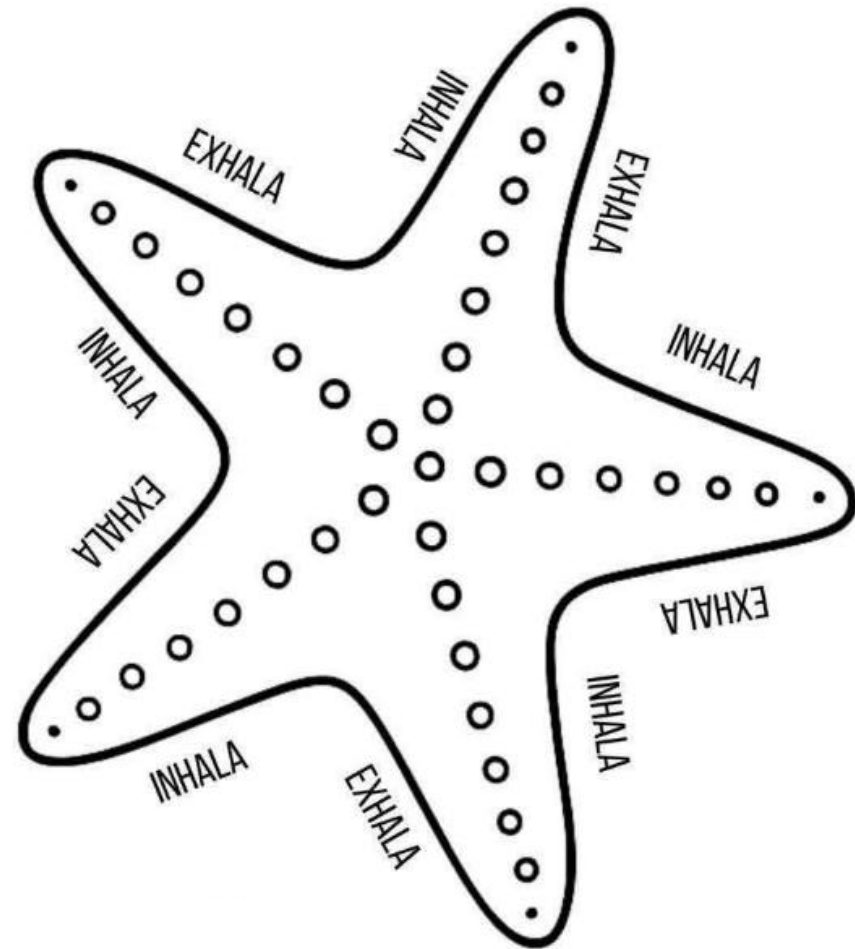

Nombre: \_\_\_\_\_

Fecha: \_\_\_\_\_

## ¡A practicar trazos!









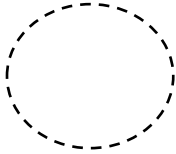
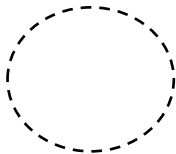
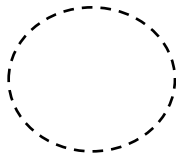
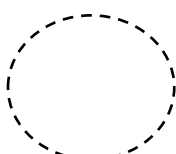
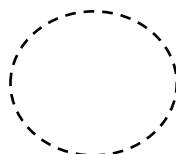

Traza sobre las líneas entrecortadas.



Nombre: \_\_\_\_\_

Fecha: \_\_\_\_\_

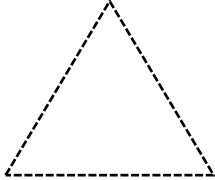
### ¡A practicar trazos!

				
				
				



Nombre: \_\_\_\_\_  
-----  
\_\_\_\_\_

Fecha: \_\_\_\_\_  
-----  
\_\_\_\_\_

Ayuda al pescador a llegar al cetí.

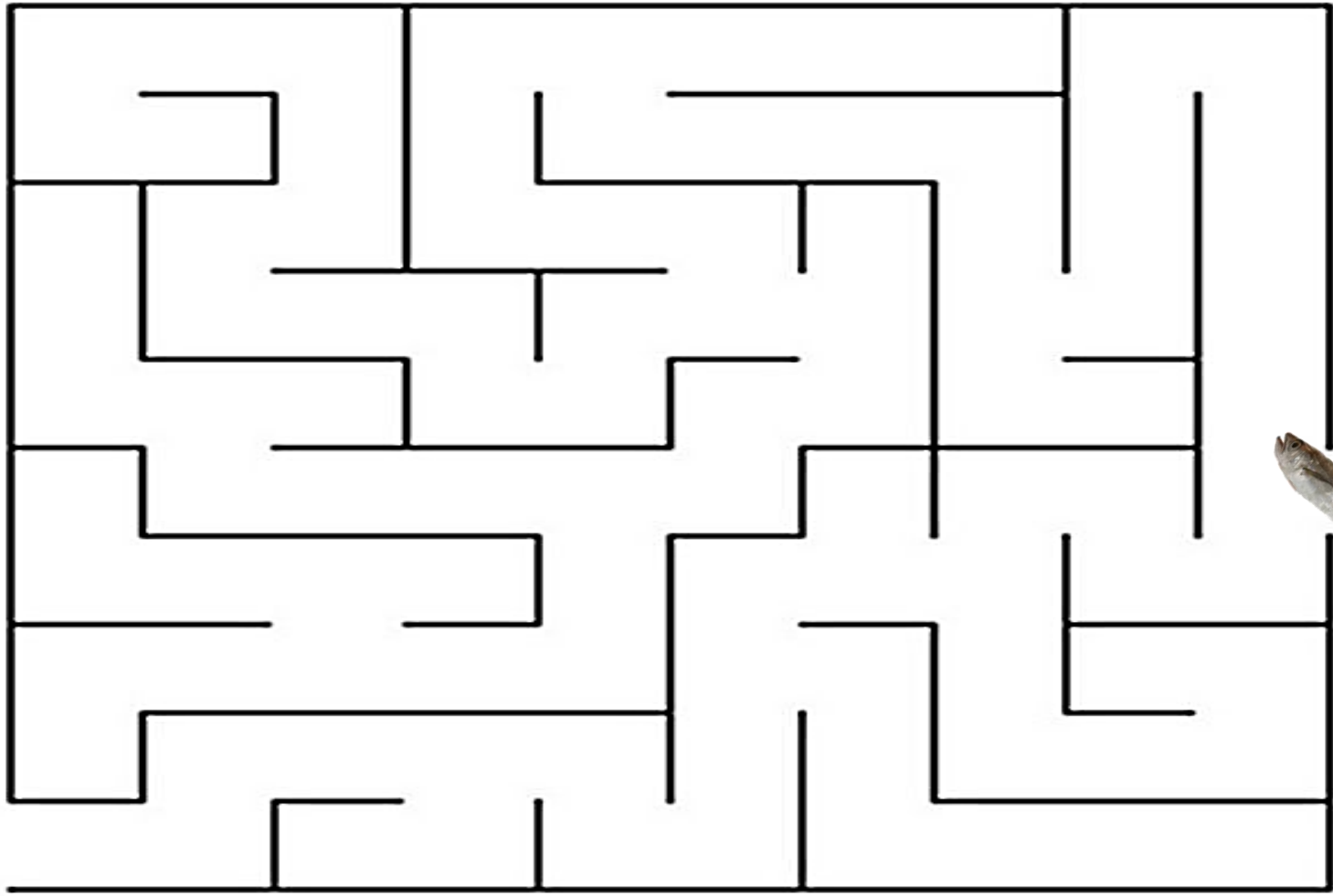

## Recursos de apoyo

Recurso	Enlace
Festival del Cetí en Arecibo	<a href="https://youtu.be/P-3yQKleVXc">https://youtu.be/P-3yQKleVXc</a>
Rica empanada de Cetí	<a href="https://youtu.be/KC0zTy5NCFc">https://youtu.be/KC0zTy5NCFc</a>
Historia del Cetí en Puerto Rico y el Caribe	<a href="#">Historia del Cetí en Puerto Rico y el Caribe   FoodiesPR</a>
La canción de las vocales – letra E	<a href="https://youtu.be/4-qfdXzEbIE">https://youtu.be/4-qfdXzEbIE</a>
La canción de las vocales – letra I	<a href="https://youtu.be/oQZdkPamNYM">https://youtu.be/oQZdkPamNYM</a>
Capitán Correa	<a href="https://youtu.be/EIUhMKV5pj0">https://youtu.be/EIUhMKV5pj0</a>
Faro de Arecibo	<a href="https://youtu.be/WpLKKsUVtFw">https://youtu.be/WpLKKsUVtFw</a>
Cueva Ventana, Arecibo	<a href="https://youtu.be/aW7PuWKbKkE?si=Nafd4iY3rHVsmwvM">https://youtu.be/aW7PuWKbKkE?si=Nafd4iY3rHVsmwvM</a>
Observatorio de Arecibo	<a href="https://youtu.be/l-Gypmjdte4?si=6XDkuUJj689UGKlg">https://youtu.be/l-Gypmjdte4?si=6XDkuUJj689UGKlg</a>







## Cuento: Mayagüez sabe a mangó

En el rincón oeste de Puerto Rico, había un pintoresco pueblo llamado Mayagüez, conocido por sus hermosos paisajes y su cálida gente. Sin embargo, lo que hacía realmente especial a Mayagüez era su relación mágica con el

mangó. Cada verano, los árboles de mangó del pueblo se llenaban de frutas doradas y jugosas. Las calles se impregnaban de un dulce aroma que atraía a niños y adultos por igual. Las familias se reunían en las plazas para compartir risas y deliciosos mangós, y los visitantes quedaban maravillados por el sabor incomparable de estas frutas.



Un día, una niña llamada Diana, que amaba los cuentos y las aventuras, escuchó a su abuela hablar sobre un misterioso árbol de mangós en el corazón del bosque. Este árbol, según la leyenda, producía los mangos más exquisitos del mundo, tan dulces y sabrosos que un solo bocado podía hacer sonreír al más gruñón de los hombres.

Intrigada por la historia, Sofía decidió ir en busca del árbol mágico. Con su mochila llena de provisiones y su fiel perrito Tito a su lado, se adentró en el bosque. Caminó durante horas, cruzando arroyos cristalinos y subiendo colinas verdes, hasta que finalmente llegó a un claro donde se erguía el árbol legendario.





El árbol era majestuoso, con ramas que se extendían hacia el cielo y hojas que brillaban con una luz dorada. Los mangos colgaban como joyas, reluciendo bajo el sol. Sofía tomó uno con cuidado y le dio un mordisco. Instantáneamente, una sensación de felicidad y calidez la envolvió. Era como si todo el amor y la alegría de Mayagüez estuvieran concentrados en ese mangó.



Decidida a compartir este tesoro con su pueblo, Sofía recogió tantos mangós como pudo y regresó al pueblo. En la plaza, repartió los frutos entre los habitantes, y cada persona que probaba un mango sentía la misma felicidad mágica.

Desde aquel día, los habitantes de Mayagüez no solo disfrutaban del sabor de los mangós, sino que también compartían historias y sonrisas, recordando siempre la aventura de Sofía. Y así, el pueblo de Mayagüez siguió sabiendo a la fruta de mango, no solo por su dulzura, sino también por la unión y alegría que traían consigo. Y colorín colorado, un dulce mango he probado.



## Actividades para el cuento: Mayagüez sabe a mangó

### Comprensión Lectora

Preguntas para fomentar la comprensión:

Literal	Inferencial	Crítica
¿Dónde vivía Sofía? ¿Por qué era especial Mayagüez? ¿Qué escuchó Sofía sobre un árbol de mangó? ¿Qué hizo Sofía con los mangos que encontró?	¿Por qué crees que Sofía decidió buscar el árbol mágico? ¿Cómo te imaginas que se sentía Sofía al comer el mangó? ¿Qué valores crees que se destacan en esta historia?	¿Qué parte del cuento te gustó más? ¿Por qué? ¿Crees que el árbol de mangó era realmente mágico? ¿Por qué? ¿Qué aprendiste sobre la importancia de compartir?

### Actividades Educativas

1. **Mapa del tesoro:** Crea un mapa del bosque donde Sofía encontró el árbol mágico, con pistas y dibujos que los niños deban seguir para encontrar un tesoro escondido en el patio de la escuela.
2. **Dibujo:** Pídeles a los niños que dibujen su escena favorita del cuento. Pueden dibujar a Sofía en el bosque, comiendo el mangó o compartiéndolo con sus amigos.
3. **Escritura creativa:** Invita a los niños a escribir una receta de un postre a base de mangos, o una historia sobre su propio encuentro con un árbol mágico.
4. **Juego de roles:** Simulen una feria de los mangos en Mayagüez, donde los niños pueden vender y comprar frutas imaginarias. (láminas)
5. **Construcción:** Construyan un árbol de mangó utilizando materiales reciclados y decorarlo con mangos de papel.



6. **Investigación:** Investiguen juntos sobre las variedades de frutas que existen en Puerto Rico y sus propiedades nutricionales.
7. **Exposición:** Organicen una exposición con los dibujos, recetas y modelos creados por los niños, y cuenten la historia del cuento a otros estudiantes.

### Valores y Conceptos

Este cuento ofrece una excelente oportunidad para trabajar los siguientes valores y conceptos:

Amistad y comunidad	Curiosidad	Respeto por la naturaleza	Valor de la tradición
Se destaca la importancia de compartir y la unión entre las personas.	Se estimula la curiosidad por la naturaleza y la búsqueda de lo desconocido.	Se fomenta el respeto por el medio ambiente y la apreciación de los recursos naturales.	Se resalta la importancia de las tradiciones y las historias que se transmiten de generación en generación.

<b>Ampliación</b>	<p><b>Visita a un jardín o siembra:</b> Si es posible, organicen una visita a un huerto para aprender sobre el cultivo y proceso de producción.</p> <p><b>Proyecto comunitario:</b> Organiza un proyecto para plantar árboles en la escuela o en la comunidad, como una forma de cuidar el medio ambiente.</p>
<b>Conexión con otras disciplinas:</b>	<p><b>Artes visuales:</b> Crear un mural sobre el árbol mágico.</p> <p><b>Español:</b> Introduce palabras relacionadas con frutas, naturaleza, y la cultura puertorriqueña.</p> <p><b>Matemáticas:</b> Utiliza el cuento para practicar conceptos como conteo, estimación y comparación de tamaños o medir los mangós.</p> <p><b>Ciencias Sociales:</b> Explora temas como la geografía de Puerto Rico, la agricultura y la importancia de los recursos naturales.</p>

Cuento y actividades cortesía de la Profa. Carmen M. Cintrón, maestra de kindergarten de la Escuela Gerardo Sellés Solá de la ORE Caguas



Nombre: \_\_\_\_\_

Fecha: \_\_\_\_\_

## Mayagüez

Mayagüez es un pueblo muy bonito que está en la parte oeste de Puerto Rico. Le dicen *La Sultana del Oeste* porque es un lugar muy importante y especial. Fue fundado hace muchos años, en 1760, y está cerca del mar y del río Yagüez. En Mayagüez hay muchas cosas interesantes como la Plaza Colón, el Teatro Yagüez y una catedral muy antigua. También está la Universidad de Puerto Rico en Mayagüez, donde muchas personas estudian ciencia, agricultura e ingeniería. Este pueblo es famoso por sus dulces de mangó, sus fiestas y por ser el lugar donde nació Eugenio María de Hostos, un gran educador que quería justicia y paz. En Mayagüez se celebran muchas tradiciones y es un lugar lleno de historia, cultura y alegría.

### Teatro Yagüez



### Plaza Colón





Nombre: \_\_\_\_\_  
-----  
\_\_\_\_\_

Fecha: \_\_\_\_\_  
-----  
\_\_\_\_\_

## Mayagüez

El gentilicio de la gente de Mayagüez es:

\_\_\_\_\_  
-----  
\_\_\_\_\_

Un cognomento de Mayagüez es:

\_\_\_\_\_  
-----  
\_\_\_\_\_

Mayagüez está localizado en el punto cardinal:

\_\_\_\_\_  
-----  
\_\_\_\_\_

La bandera de Mayagüez es:

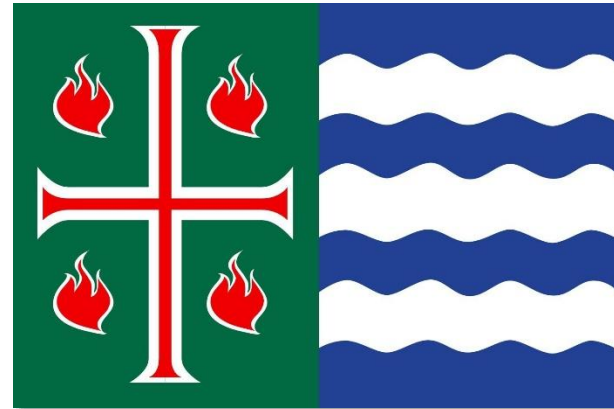

Algunos lugares interesantes de Mayagüez son:

**Parque del Litoral  
"Shorty" Castro**



**Catedral Nuestra Señora  
de la Candelaria**



**Universidad de Puerto Rico  
en Mayagüez**



Nombre: \_\_\_\_\_

Fecha: \_\_\_\_\_

Observa el mapa de Puerto Rico y con ayuda de tu maestra, localiza a Mayagüez. Coloréalo de violeta.



¿En qué punto cardinal se encuentra Mayagüez?

\_\_\_\_\_

\_\_\_\_\_

\_\_\_\_\_



Nombre: \_\_\_\_\_  
 \_\_\_\_\_  
 \_\_\_\_\_

Fecha: \_\_\_\_\_  
 \_\_\_\_\_  
 \_\_\_\_\_

Mayagüez tiene **20** barrios. Estos son:

Barrios de Mayagüez	
Sabanetas	Algarrobos
Miradero	Río Cañas Abajo
Leguisamo	Río Cañas Arriba
Mayagüez Arriba	Juan Alonso
Limón	Quemados
Bateyes	Naranjales
Montoso	Rosario
Quebrada Grande	Malezas
Río Hondo	Sábalos
Guanajibo	Mayagüez Pueblo

¿Vives en alguno de cuál?

\_\_\_\_\_  
 \_\_\_\_\_  
 \_\_\_\_\_

## Mayagüez



Nombre: \_\_\_\_\_  
-----  
\_\_\_\_\_

Fecha: \_\_\_\_\_  
-----  
\_\_\_\_\_

## Eugenio María de Hostos

Eugenio María de Hostos fue un puertorriqueño muy inteligente y valiente que nació el 11 de enero de 1839 en Mayagüez, Puerto Rico. Desde pequeño, le gustaba mucho leer y aprender. Cuando creció, estudió en España y en otros países para convertirse en escritor, maestro y pensador. Hostos amaba tanto a su país que luchó por la libertad y la justicia para Puerto Rico y para otros países de América Latina. Soñaba con que todos los pueblos fueran libres y que los niños y niñas pudieran ir a la escuela y aprender por igual, sin importar si eran ricos o pobres, niños o niñas.

Viajó a muchos países como Cuba, República Dominicana, Perú y Chile, donde enseñó y ayudó a mejorar la educación. En República Dominicana ayudó a construir escuelas y fue muy querido por su trabajo. Eugenio también creía que la educación era la llave para un mejor futuro. Por eso, escribía libros, daba charlas y enseñaba con mucho amor. Hoy lo llamamos con cariño "El Ciudadano de América" porque ayudó a muchos países con sus ideas y su corazón.

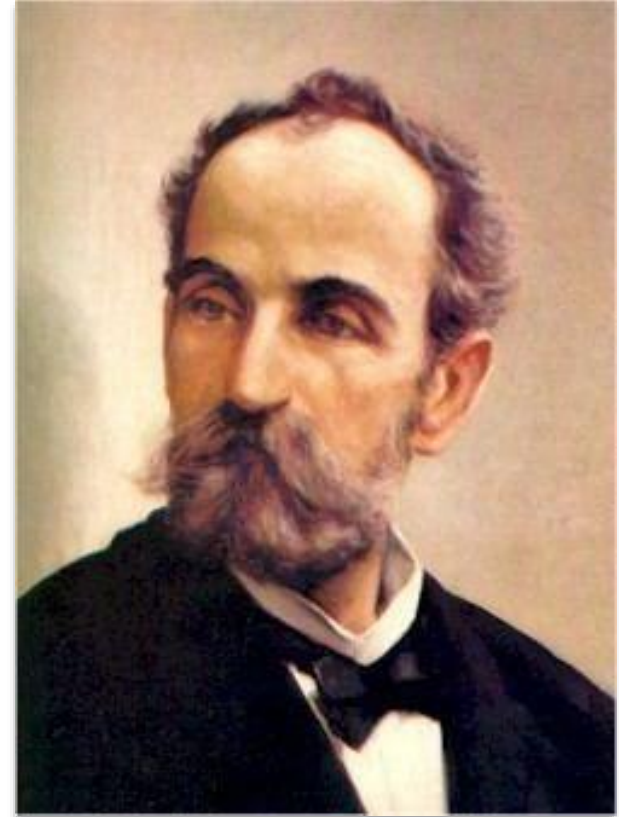

Nombre: \_\_\_\_\_









Fecha: \_\_\_\_\_

### Familia del 3

Escribe el número que se forma cada vez que añades una unidad a las decenas.

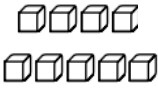

$$10 + 10 + 10 = 30$$

								
31	32	33	34	35	36	37	38	39



Nombre: \_\_\_\_\_  
-----  
\_\_\_\_\_

Fecha: \_\_\_\_\_  
-----  
\_\_\_\_\_

### Familia del 3

Ayuda a Guakia a saltar hasta llegar al estanque. Completa los cuadrados con los números que faltan, luego escríbelos completos tú solo.

30       32

         35      

      38      

30	





Nombre: \_\_\_\_\_

Fecha: \_\_\_\_\_

### Compara números

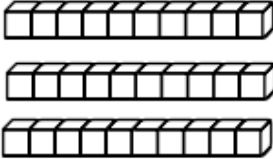
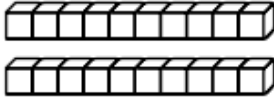
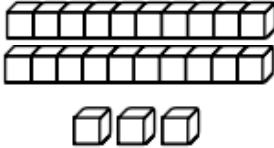
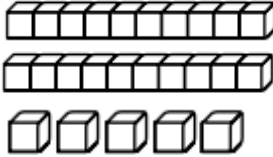
Compara las cantidades. ¿Dónde hay **más** cantidad? Circula tu respuesta.

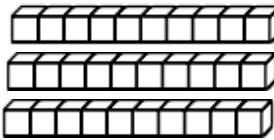
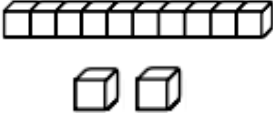
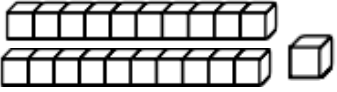
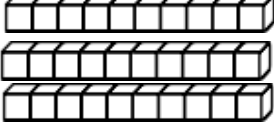
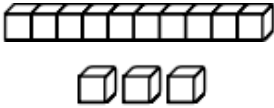
<p>1.</p>  <p><b>10</b></p>  <p><b>30</b></p>	<p>2.</p>  <p><b>20</b></p>  <p><b>23</b></p>
<p>3.</p>  <p><b>25</b></p>  <p><b>15</b></p>	<p>4.</p>  <p><b>12</b></p>  <p><b>30</b></p>
<p>5.</p>  <p><b>12</b></p>  <p><b>21</b></p>	<p>6.</p>  <p><b>30</b></p>  <p><b>13</b></p>



Nombre: \_\_\_\_\_

Fecha: \_\_\_\_\_

## Suma

¿Qué es sumar?

Sumar es juntar dos o más cosas para saber cuántas hay en total. Es como contar todo lo que tienes cuando unes grupos.

Por ejemplo, si tienes 2 mangós y te dan 3 más, al sumarlas tienes 5 mangós en total. La suma se hace con el signo **+** y nos ayuda a resolver muchas cosas en la vida diaria, como contar juguetes, monedas o personas.

Una oración de suma se escribe así:

	+		=	
2	+	3	=	5
sumando	signo de suma	sumando	signo de igual	total









Nombre: \_\_\_\_\_  
-----  
\_\_\_\_\_

Fecha: \_\_\_\_\_  
-----  
\_\_\_\_\_

### Suma

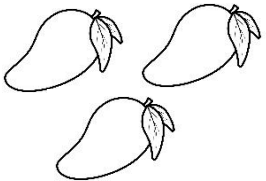
Suma los conjuntos de mangós. Usa tus dedos o algún manipulativo.

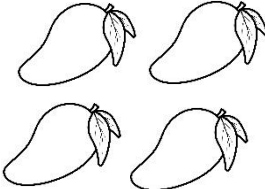
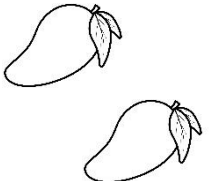
 ____ + ____ = ____	 ____ +  ____ = ____
 ____ +  ____ = ____	 ____ +  ____ = ____





Nombre: \_\_\_\_\_

Fecha: \_\_\_\_\_

### Problemas verbales

Escucha el problema y circula la contestación correcta. Usa tus dedos o manipulativos.

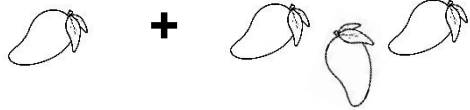
<p>1. Diana vio <b>un</b> mangó en el árbol la primera vez que lo visitó. Cuando regresó habían <b>5</b> mangós más. ¿Cuántos mangós había en total?</p>  <p style="text-align: center;"><b>4            5            6</b></p>	<p>2. Un niño del pueblo se comió <b>tres</b> mangós en la mañana y <b>dos</b> mangós en la tarde. ¿Cuántos mangós se comió ese día?</p>  <p style="text-align: center;"><b>4            5            6</b></p>
<p>3. La abuela de Diana peló <b>un</b> mangó para ella y <b>dos</b> para su hermano. ¿Cuántos mangós peló la abuela?</p>  <p style="text-align: center;"><b>1            2            3</b></p>	<p>4. Diana guardó las pepitas del mangó para sembrarlas. El lunes guardó <b>una</b> y jueves <b>tres</b>. ¿Cuántos pepitas sembró Diana?</p>  <p style="text-align: center;"><b>6            5            4</b></p>



Nombre: \_\_\_\_\_

Fecha: \_\_\_\_\_

## Números

Une los puntos para formar la imagen secreta. Luego colorea la imagen.

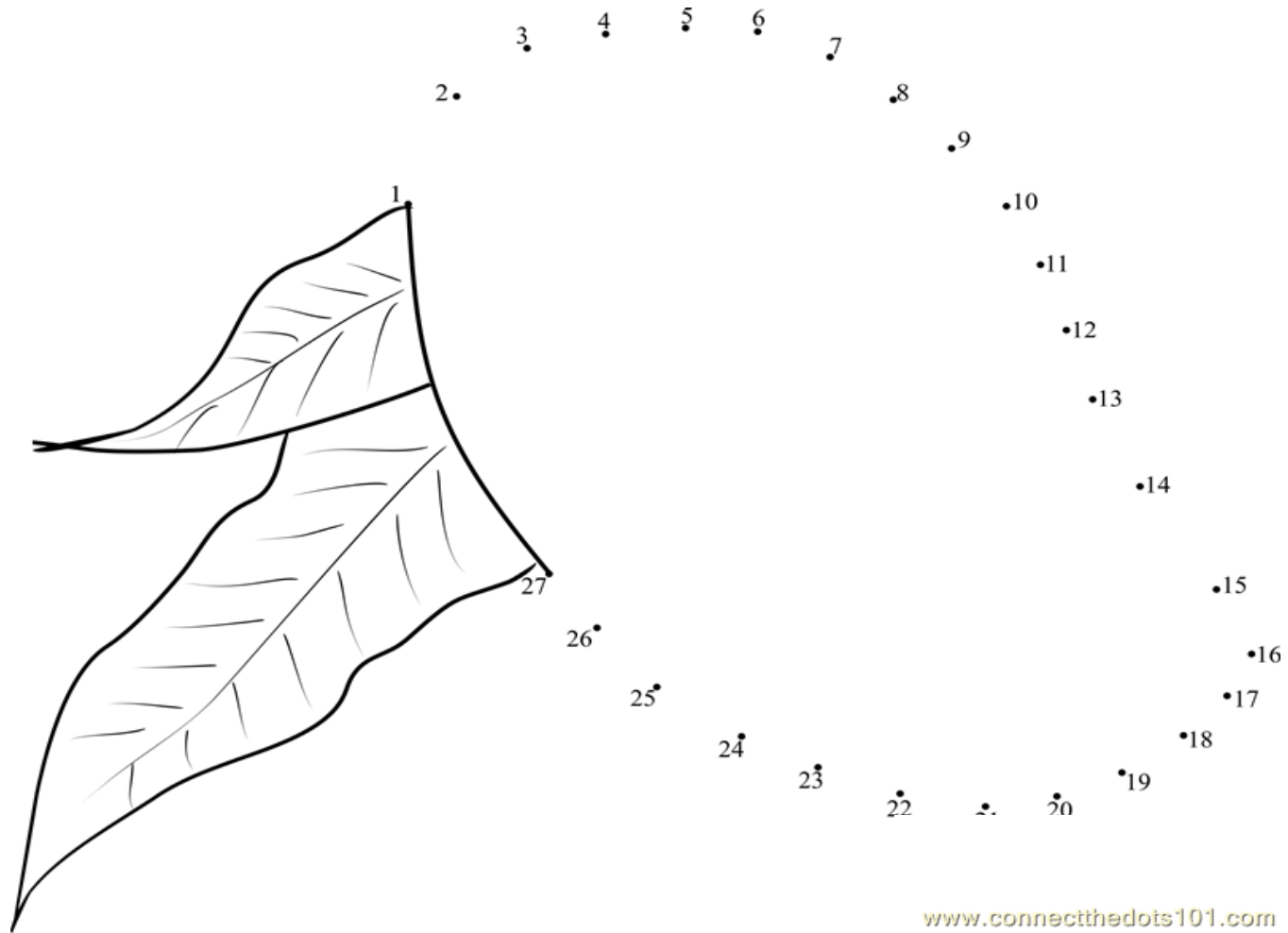

[www.connectthedots101.com](http://www.connectthedots101.com)

Nombre: \_\_\_\_\_

Fecha: \_\_\_\_\_

## Números

¿Puedes escribir los números del uno al cuarenta tú solo? Inténtalo.

1					6				
	12			15				19	
			24			27			30
		33					38		



Nombre: \_\_\_\_\_  
-----  
\_\_\_\_\_

Fecha: \_\_\_\_\_  
-----  
\_\_\_\_\_

## El Zoológico Dr. Juan A. Rivero

El Zoológico Dr. Juan A. Rivero en Mayagüez fue el único zoológico de Puerto Rico y abrió en 1954. Era un lugar muy especial donde las familias podían ver animales de muchos países, como elefantes, jirafas, leones, hipopótamos, tigres, aves exóticas, mariposas y reptiles. Se llamaba así por el doctor Juan A. Rivero, un científico que amaba a los animales. El zoológico era divertido, pero también servía para que los niños aprendieran sobre la naturaleza y cómo cuidar a los animales. Lamentablemente, el huracán María lo dañó mucho en 2017 y en 2023 se cerró para siempre. Los animales fueron llevados a santuarios donde tienen más espacio y cuidado. Aunque ya no está abierto, muchas personas recuerdan el zoológico con cariño porque fue un lugar bonito para aprender y disfrutar en familia.



Nombre: \_\_\_\_\_  
-----  
\_\_\_\_\_

Fecha: \_\_\_\_\_  
-----  
\_\_\_\_\_

**¿Qué son las plantas?** Una planta es un ser vivo que crece en la tierra, necesita agua, sol y aire para vivir, y muchas veces nos da flores, frutas o sombra. Las plantas no caminan ni hablan, pero respiran, crecen y se alimentan por sus raíces y hojas.

### Seres vivos

Los árboles de mangó son plantas y éstas son sus partes:

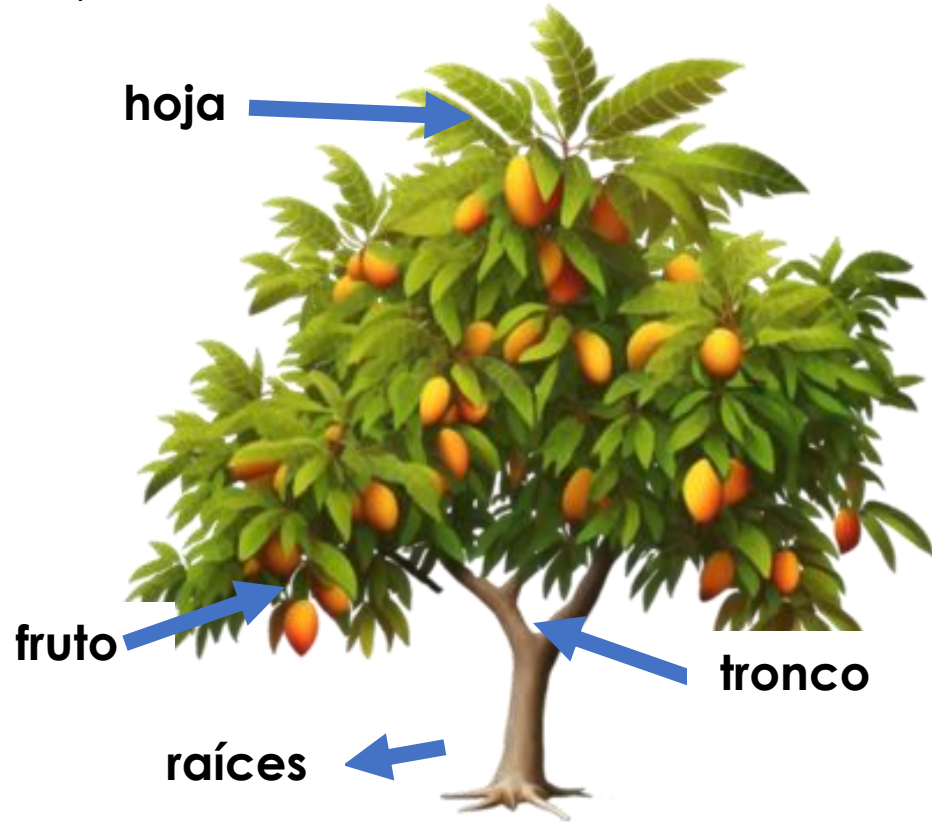

Nombre: \_\_\_\_\_

Fecha: \_\_\_\_\_

## Seres vivos

Colorea el árbol y sus partes.  
Recórtalas y pégalas donde  
corresponde.

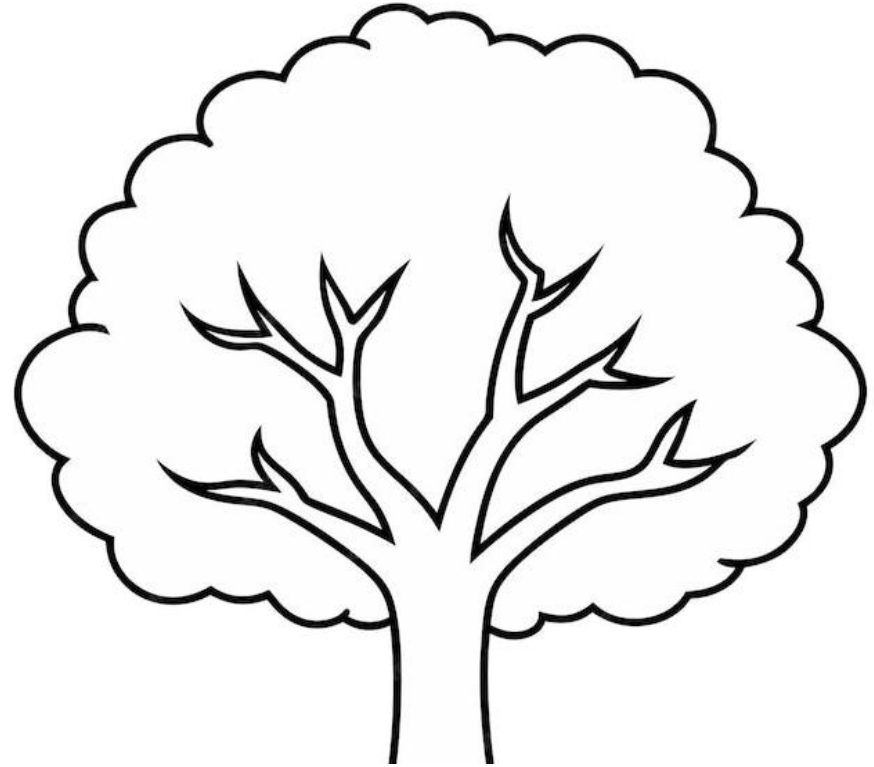
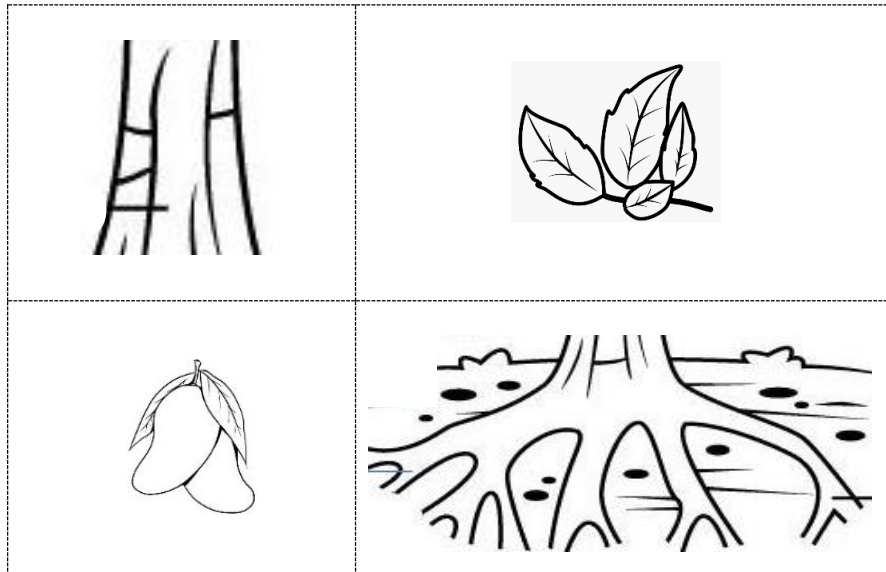

Nombre: \_\_\_\_\_

Fecha: \_\_\_\_\_

### Vocales



Colorea la **U** mayúscula de gris y la **u** minúscula de negro:

U	e	o	I	u
i	o	E	A	U
U	u	a	U	i
u	O	u	e	E

Traza la letra **U** mayúscula y la **u** minúscula. Luego, escríbela solito.

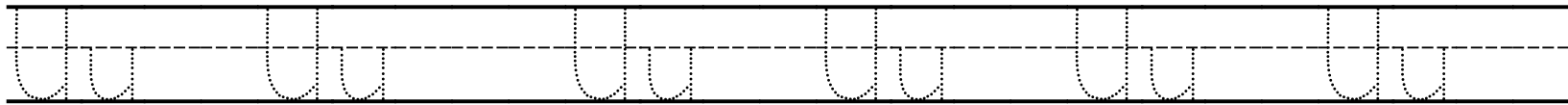



Nombre: \_\_\_\_\_

Fecha: \_\_\_\_\_

## Vocales

Mayagüez se conoce como la Sultana del oeste. La palabra Mayagüez se escribe con letra mayúscula porque es un nombre propio. El nombre de este pueblo o municipio tiene la vocal **u**. ¿Puedes encontrarla? Coloréala de marrón.

Mayagüez

Traza la letra **U** mayúscula y la **u** minúscula. Luego, escríbelas solito.

uu uu uu uu uu uu

uu



Nombre: \_\_\_\_\_

Fecha: \_\_\_\_\_

## Vocales

Circula los nombres propios que comienzan con **U** mayúscula.

Arecibo

Uturado

Ángel

Eliezer

Oneida

Esteban

Omar

abanico





Úrsula

Indhira

Ulises

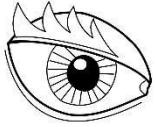
Ucrania

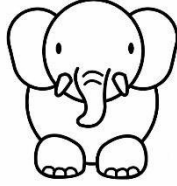
Colorea los dibujos que comienzan con **u** minúscula:

					
uña	ojo	iguana	uno	elefante	uvas



Nombre: \_\_\_\_\_

Fecha: \_\_\_\_\_

## Vocales



Colorea la **O** mayúscula de anaranjado y la **o** minúscula de marrón:

O	e	o	I	O
i	o	i	A	u
O	U	a	o	i
E	O	I	i	O

Traza la letra **O** mayúscula y la **o** minúscula. Luego, escríbela solito.

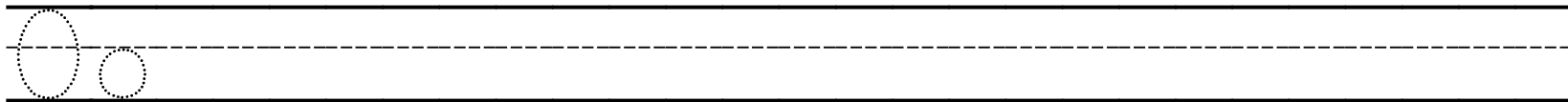
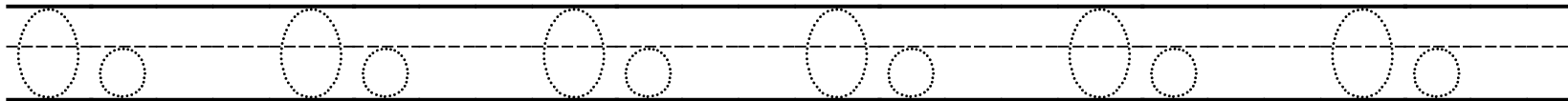

Nombre: \_\_\_\_\_  
-----  
\_\_\_\_\_

Fecha: \_\_\_\_\_  
-----  
\_\_\_\_\_

## Vocales

El gentilicio de las personas que son de Mayagüez es mayagüezano. La palabra mayagüezano se escribe con letra minúscula y tiene la vocal **o**. ¿Puedes encontrarla? Coloréala de anaranjado.

mayagüezano

Traza la letra **O** mayúscula y la **o** minúscula. Luego, escríbelas solito

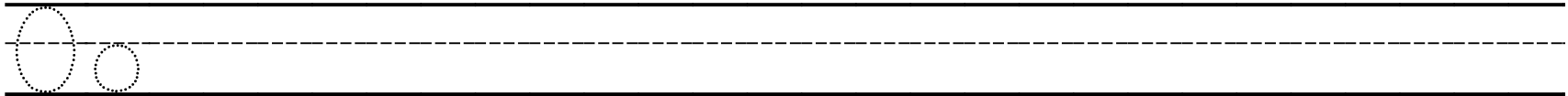
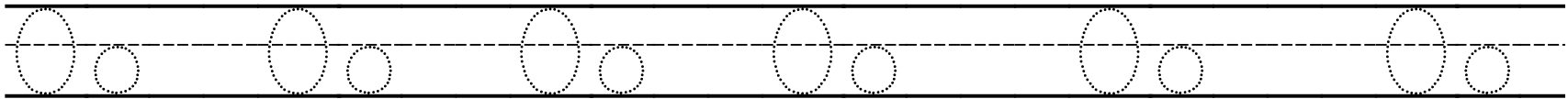

Nombre: \_\_\_\_\_  
-----  
\_\_\_\_\_

Fecha: \_\_\_\_\_  
-----  
\_\_\_\_\_

## Vocales

Circula los nombres propios que comienzan con **O** mayúscula.

Arecibo

Oscar

Ángel

Ernesto

Oneida

Esteban

Omar

abanico





adoquines

Indhira

Ester

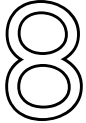
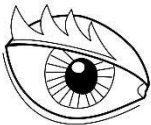
Olga

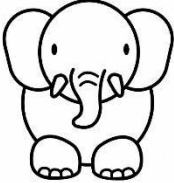
Colorea los dibujos que comienzan con **o** minúscula:

					
ocho	ojo	iguana	estrella	elefante	olla



Nombre: \_\_\_\_\_

Fecha: \_\_\_\_\_

## Practica la escritura de las vocales

Lee en voz alta, traza y escribe las cinco vocales.

A a

E e

I i

O o

U u





Nombre: \_\_\_\_\_  
-----  
\_\_\_\_\_

Fecha: \_\_\_\_\_  
-----  
\_\_\_\_\_

Título: **Cantidad de vocales encontradas**

5					
4					
3					
2					
1					
0	<b>Aa</b>	<b>Uu</b>	<b>Ii</b>	<b>Oo</b>	<b>Ee</b>

¿De cuál vocal hay la **mayor** cantidad? \_\_\_\_\_  
-----  
\_\_\_\_\_

¿De cuál vocal hay la **menor** cantidad? \_\_\_\_\_  
-----  
\_\_\_\_\_





## Cuento bilingüe

### Un Día Mágico en Mayagüez / A Magical Day in Mayagüez

En la ciudad de Mayagüez vivían dos hermanos, Luna y Diego. Cada fin de semana les encantaba salir a explorar su pueblo.

In the city of Mayagüez lived two siblings, Luna and Diego. Every weekend, they loved to explore their town.



Una mañana, mamá les dijo:  
“Hoy iremos a la Plaza Colón.  
¡Hay una sorpresa especial!”  
Luna y Diego aplaudieron  
emocionados.

One morning, Mom said:  
“Today we’re going to Plaza  
Colón. There’s a special surprise!”  
Luna and Diego clapped with  
excitement.



Cuando llegaron, vieron la gran estatua de Cristóbal Colón y la fuente llena de agua brillante. Los pájaros cantaban mientras los niños corrían alrededor de la plaza.

When they arrived, they saw the big statue of Christopher Columbus and the sparkling fountain. Birds were singing as the children ran around the plaza.



De repente, Luna gritó:  
“¡Mira, Diego! ¡La monita de  
Mayagüez!”

Allí estaba, saltando de rama en  
rama, como si los invitara a jugar.

Suddenly, Luna shouted:

“Look, Diego! The famous Mayagüez  
monkey!”

There she was, jumping from branch  
to branch, as if inviting them to play.



La monita los guió hacia el Rincón de los Juegos, donde había columpios, resbaladeras y un carrusel de colores. Los niños jugaron sin parar.

The little monkey led them to the Play Corner, where there were swings, slides, and a colorful carousel. The children played nonstop.



Al terminar, escucharon música y olor a comida rica. “¡Son las Fiestas Patronales!” dijo mamá. Había artesanías, música típica, vejigantes y mucha alegría.



When they finished, they heard music and smelled delicious food. “It’s the Patron Saint Festivities!” said Mom. There were crafts, traditional music, vejigantes, and lots of joy.



Luna y Diego probaron brazo gitano, un postre dulce y suave. “¡Mmm! ¡Sabe a fiesta!” dijo Luna con una gran sonrisa.

Luna and Diego tried *brazo gitano*, a sweet and soft dessert. “Mmm! It tastes like a party!” Luna said with a big smile.



Al caer la tarde, los niños se sentaron en la plaza y vieron cómo poco a poco se encendían las luces. “Mayagüez es mágico,” dijo Diego. “Sí —respondió Luna— siempre tiene sorpresas.”

As the evening came, the children sat in the plaza and watched the lights turn on one by one. “Mayagüez is magical,” Diego said. “Yes,” Luna replied, “it always has surprises.”





De regreso a casa, la monita apareció una vez más para despedirse con un salto. Luna y Diego movieron la mano y dijeron: "¡Hasta pronto, Mayagüez!"

On their way home, the little monkey appeared once more to say goodbye with a jump. Luna and Diego waved and said: "See you soon, Mayagüez!"



Nombre: \_\_\_\_\_  
-----  
\_\_\_\_\_

Fecha: \_\_\_\_\_  
-----  
\_\_\_\_\_

### Actividades para el cuento

## Un Día Mágico en Mayagüez / **A Magical Day in Mayagüez**

### Español / **Inglés**

#### Actividad: "Palabras mágicas de Mayagüez" / "Magic Words of Mayagüez"

Los niños observarán imágenes de elementos del cuento. Cuando la maestra lea la palabra, (en español o en inglés) deben escoger la correcta. Pide a los niños que usen dos palabras para crear una oración corta. Ejemplo: Yo como brazo gitano.

The children will observe images of elements from the story. When the teacher reads the word (in Spanish or English), they must choose the correct one. Ask the children to use two words to create a short sentence. Example: "Yo como brazo gitano." (I eat 'brazo gitano'.)



Nombre: \_\_\_\_\_  
-----  
\_\_\_\_\_

Fecha: \_\_\_\_\_  
-----  
\_\_\_\_\_

## Matemáticas / Mathematics

### Actividad: "Contemos en la Plaza Colón" / "Let's Count in Plaza Colón"

#### 1. Contar elementos / Counting Elements

Usando dibujos relacionados al cuento, muestra tarjetas con:

Using drawings related to the story, show cards with:

- vejigantes / (Masked figures)
- luces de la plaza / plaza lights
- 3 piezas de brazo gitano / (rolled cake)

Preguntas: / Questions:

- "¿Cuántas luces hay?" / "How many lights are there?"
1. "¿Hay más luces o más vejigantes?" / "Are there more lights or more vejigantes?"
- #### 2. Clasificar por tipo / Classify by Type
- a. Dibuja elementos del cuento mezclados como juguetes del Rincón de los Juegos o comida del festival. / a. Draw mixed elements from the story, such as toys from the Play Corner or food from the festival.
  - b. Los niños deben clasificar los objetos como. b. Children must classify the objects as: "Cosas para jugar" o "Cosas para comer". "Things for playing" or "Things for eating"



Nombre: \_\_\_\_\_  
-----  
\_\_\_\_\_

Fecha: \_\_\_\_\_  
-----  
\_\_\_\_\_

## Ciencias / Science

**Actividad: "Exploramos como la monita de Mayagüez" / "Let's Explore Like the Mayagüez Monkey"**

### 1. Animales del cuento / Animals from the Story

Conversación guiada: / Guided Conversation:

- "Is the monkey a living thing?" (¿La monita es un ser vivo?)
- "What does it need to live?" (¿Qué necesita para vivir? (agua, comida, árboles)/ (water, food, trees)

### 2. Plantas y árboles de la plaza / Plants and Trees in the Plaza

Los estudiantes /The students:

- Dibujan un árbol como los de Plaza Colón/ Draw a tree like the ones in Plaza Colón.
- Identifican partes: hojas, tronco, raíces / Identify parts: leaves, trunk, roots

### 3. Día y noche en la plaza

- Basado en la página donde las luces se encienden, los niños colorean: / Based on the page where the lights turn on, the children color:
- Lo que se ve de día en la plaza y lo que se ve de noche. / What is seen in the plaza during the day and what is seen during the night.



Nombre: \_\_\_\_\_  
-----  
\_\_\_\_\_

Fecha: \_\_\_\_\_  
-----  
\_\_\_\_\_

## Estudios Sociales / Social Studies

### Actividad: "Conozco Mayagüez" / "Getting to Know Mayagüez"

#### 1. Lugar turístico: Plaza Colón / Tourist Spot: Plaza Colón

Los niños colocan un sticker o colorean la Plaza Colón en un mapa. / The children place a sticker or color **Plaza Colón** on a map.

Conversación: / Conversation:

"¿Quién va allí?" / "Who goes there?"

"¿Qué puedes hacer en la plaza?" / "What can you do in the plaza?"

#### 2. Tradiciones culturales

Basado en las Fiestas Patronales: / Based on the Fiestas Patronales (Patron Saint Festivals):

Los niños marcan con un ✔ lo que ven en un festival: / The children mark with a ✔ what they see at a festival:

 música / music	 comida / food	 vejigantes / (masked figures)	 carros / cars
--	---	---	---

"¿Qué te gustaría más en las fiestas de Mayagüez: el carrusel, los vejigantes o la comida?" / "What would you like the most at the Mayagüez festivals: the carousel, the vejigantes, or the food?"



Nombre: \_\_\_\_\_  
-----  
\_\_\_\_\_

Fecha: \_\_\_\_\_  
-----  
\_\_\_\_\_

## Las emociones de los animales

Aunque un zoológico puede ser un lugar bonito para disfrutar y aprender, quizás los animales presenten distintas emociones por estar en cautiverio. Usa plastilina para representar la emoción que pueden tener los animales que se encontraban en el zoológico de Mayagüez. Dile a tu maestra o compañeros cuál es la emoción.

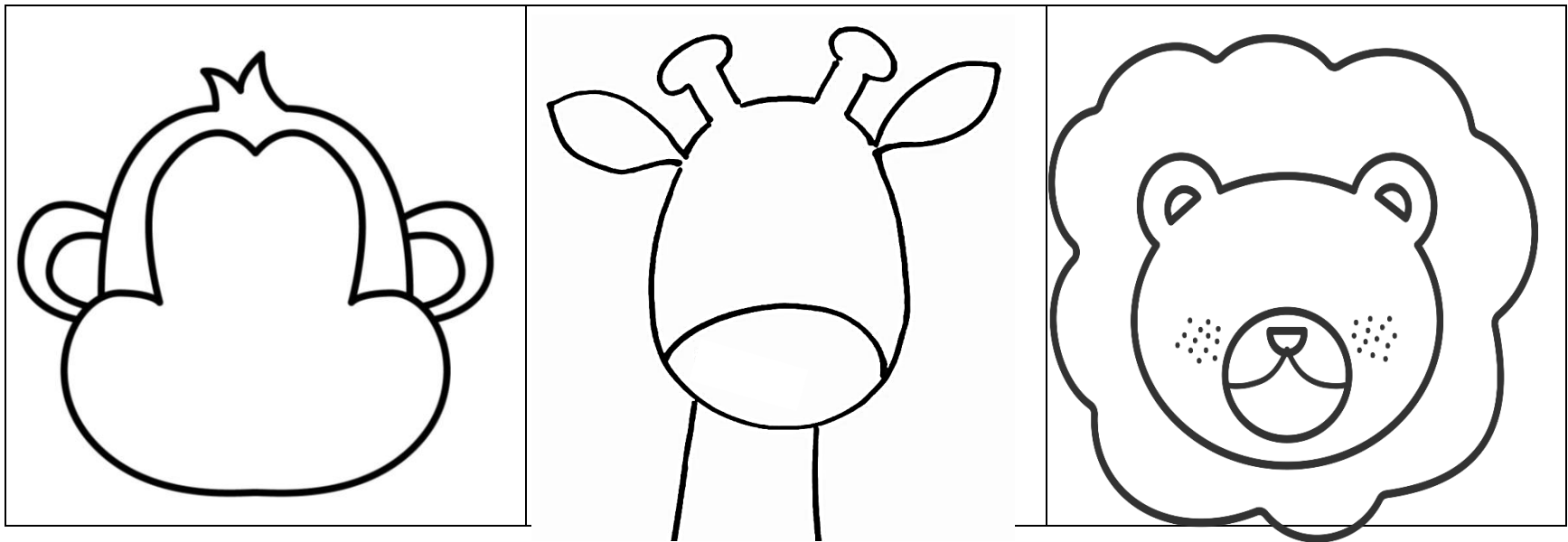

Nombre: \_\_\_\_\_  
-----  
\_\_\_\_\_

Fecha: \_\_\_\_\_  
-----  
\_\_\_\_\_

## ¡A practicar trazos!

Tracing practice for the letter 'u' on the left side of the page. It consists of five rows of handwriting lines. The first row is filled with dotted 'u's for tracing, with a small arrow and number '1' indicating the starting point and direction. The second row is also filled with dotted 'u's. The third row has fewer dotted 'u's. The fourth and fifth rows have only one dotted 'u' at the beginning of each row, with arrows and the number '1' showing the stroke direction.

Tracing practice for the letter 'u' on the right side of the page. It consists of five rows of handwriting lines. The first row is filled with dotted 'u's for tracing, with a small arrow and number '1' indicating the starting point and direction. The second row is also filled with dotted 'u's. The third row has fewer dotted 'u's. The fourth and fifth rows have only one dotted 'u' at the beginning of each row, with arrows and the number '1' showing the stroke direction.



Nombre: \_\_\_\_\_  
-----  
\_\_\_\_\_

Fecha: \_\_\_\_\_  
-----  
\_\_\_\_\_

## ¡A practicar trazos!

Traza al hipopótamo del zoológico,  
luego coloréalo.

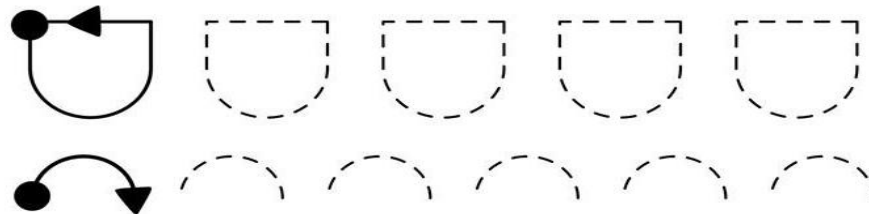
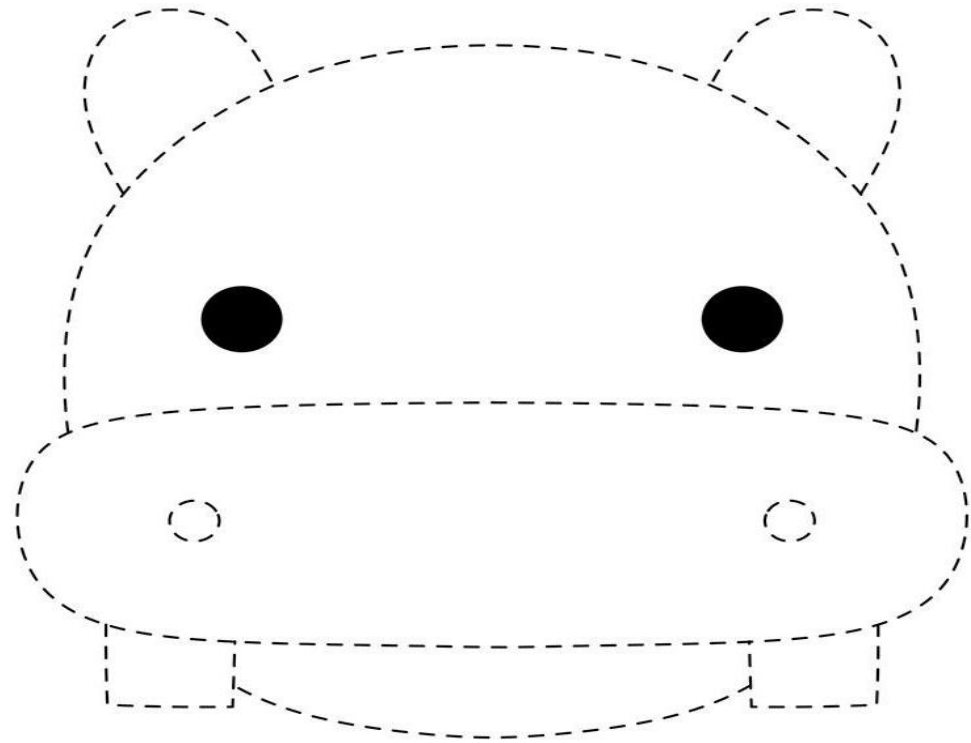



## Recursos de apoyo

Recurso	Enlace
Mayagüez: 250 años de historia	<a href="https://youtu.be/hcKawSGtV6I">https://youtu.be/hcKawSGtV6I</a>
Paseo por la Universidad de Puerto Rico en Mayagüez	<a href="https://youtu.be/hgeLf3K6_5k?si=lqpHo6_bAhI33hn0">https://youtu.be/hgeLf3K6_5k?si=lqpHo6_bAhI33hn0</a>





Unidad K.4

# Lares, Ciudad del Grito



## Cuento: Lares; Una heladería muy especial

Había una vez, en un pequeño y pintoresco barrio de Puerto Rico, una tienda muy especial llamada "Los Limber de Lares". Este lugar era famoso por sus deliciosos limber y unos helados de frutas congeladas que refrescaban a todos los niños del vecindario.

El dueño de la heladería era Don Luis, un hombre amable y siempre sonriente, que conocía a todos los niños por su nombre. Cada día, después de la escuela, los niños corrían hacia "Los Limber de Lares" para disfrutar de los sabores tropicales: coco, parcha, tamarindo y por supuesto, el favorito de todos, la piña colada.



Un día, mientras Don Luis preparaba una nueva tanda de limber, notó algo extraño. Una pequeña luciérnaga revoloteaba alrededor de la heladería. Don Luis pensó que era solo una luciérnaga más, pero esta tenía un brillo especial y una luz más intensa que cualquier otra que hubiera visto.



Esa noche, cuando Don Luis cerró la heladería y se fue a casa, la luciérnaga quedó atrapada dentro. Al darse cuenta, la pequeña luciérnaga comenzó a iluminar todo el lugar con una luz mágica. Al día siguiente, cuando Don Luis abrió la heladería, encontró todo brillando con un resplandor dorado.



Los niños llegaron, como siempre, corriendo y riendo. Cuando probaron los limber, descubrieron que estos no solo estaban más deliciosos que nunca, sino que además les daban una energía especial. Podían correr más rápido, saltar más alto y, lo más increíble, podían comunicarse entre ellos sin hablar, solo con sus pensamientos.



La noticia de los limber mágicos se extendió rápidamente por todo el barrio. Los padres de los niños también fueron a probar los limber, y aunque no obtenían los mismos poderes que los niños, sentían una alegría y felicidad que no podían explicar.





Don Luis estaba maravillado y un poco preocupado por esta magia inesperada. Decidió investigar de dónde venía la pequeña luciérnaga. Una noche, se quedó en la heladería después de cerrar y vio cómo la luciérnaga iluminaba el lugar. Con mucha suavidad, habló con ella y le preguntó de dónde venía.

La luciérnaga, sorprendentemente, respondió con una voz dulce y melodiosa. Le contó que venía de un bosque encantado, y que había sido enviada para traer alegría y felicidad a los niños del mundo. Su magia se había mezclado con los ingredientes de los limber, creando un efecto especial.



Don Luis, agradecido, prometió cuidar bien de la luciérnaga y usar su magia solo para hacer felices a los niños. Y así fue como "Los Limber de Lares" se convirtió en el lugar más especial del barrio, donde los sueños y la magia se encontraban en cada delicioso bocado de limber.

Colorín, colorado un rico limber he degustado.

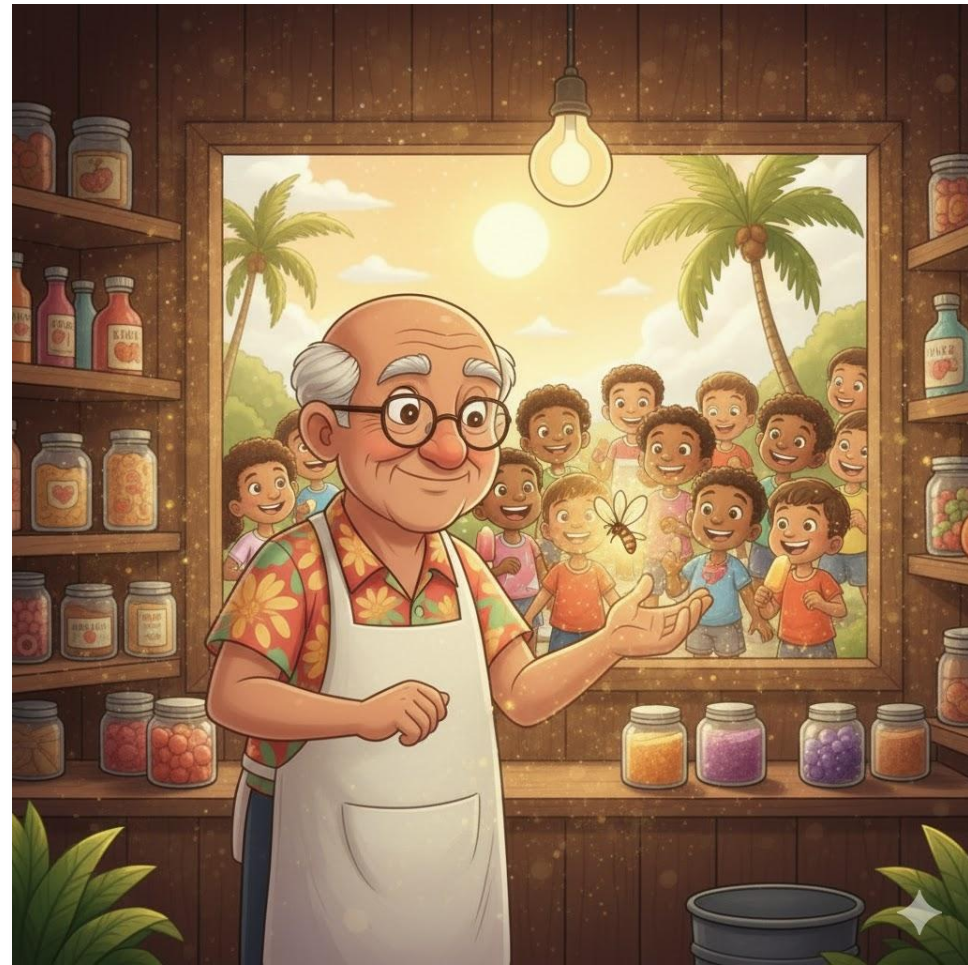



## Actividades para el cuento: Lares; Una heladería muy especial

### Comprensión Lectora

Preguntas para fomentar la comprensión:

Literal	Inferencial	Crítica
<p>¿Dónde se encontraba la heladería especial?</p> <p>¿Quién era el dueño de la heladería?</p> <p>¿Qué encontró Don Luis en su heladería?</p> <p>¿Qué sucedió con los limber después de que la luciérnaga los iluminara?</p>	<p>¿Por qué crees que los niños amaban tanto la heladería?</p> <p>¿Cómo te imaginas que se sintieron los niños al probar los limber mágicos?</p> <p>¿Qué crees que significa la magia de los limber para el pueblo?</p>	<p>¿Qué parte del cuento te gustó más? ¿Por qué?</p> <p>¿Crees que la historia de la luciérnaga es real? ¿Por qué?</p> <p>¿Qué valores crees que se destacan en esta historia?</p>

### Actividades Educativas

1. **Dibujo:** Pídeles a los niños que dibujen su escena favorita del cuento. Pueden dibujar a Don Luis preparando los limber, a los niños disfrutando de los limber mágicos o a la luciérnaga iluminando la heladería.
2. **Escritura creativa:** Invita a los niños a escribir una receta de un limber mágico con ingredientes especiales que les den superpoderes.
3. **Juego de roles:** Simulen una visita a la heladería de Don Luis, donde los niños pueden pedir diferentes sabores de limber y compartir sus poderes mágicos.
4. **Construcción:** Construyan un puesto de limber utilizando materiales reciclados y decorarlo con imágenes de frutas tropicales y luciérnagas.



5. **Investigación:** Investiguen juntos sobre las frutas tropicales que se utilizan para hacer limber y sus beneficios nutricionales.
6. **Exposición:** Organicen una exposición con los dibujos, recetas y modelos creados por los niños, y cuenten la historia del cuento a otros estudiantes.

### Valores y Conceptos

Este cuento ofrece una excelente oportunidad para trabajar los siguientes valores y conceptos:

Amistad y comunidad	Magia y fantasía	Valor de la tradición	Importancia de la naturaleza
Se destaca la importancia de la comunidad y la amistad entre los vecinos.	Se estimula la imaginación y la creatividad al introducir elementos mágicos en la historia.	Se resalta la importancia de las tradiciones culinarias y las recetas familiares.	Se muestra la conexión entre los seres humanos y la naturaleza a través de la luciérnaga.

<b>Ampliación</b>	<p><b>Proyecto comunitario:</b> Organiza un proyecto para hacer limber para los vecinos o para recaudar fondos para una causa benéfica.</p> <p><b>Visita a una heladería local:</b> Si es posible, organicen una visita a una heladería local para aprender sobre el proceso de elaboración de helados y limber.</p>
<b>Conexión con otras disciplinas:</b>	<p><b>Ciencias naturales:</b> Estudien las propiedades de los alimentos.</p> <p><b>Artes visuales:</b> Anime a los estudiantes a crear un mural sobre la heladería.</p> <p><b>Español, Vocabulario:</b> Introduce palabras relacionadas con heladería, frutas tropicales y magia.</p> <p><b>Matemáticas:</b> Utiliza el cuento para practicar conceptos como medidas en la confección de una receta, cantidades y fracciones (al dividir los limber).</p> <p><b>Ciencias Sociales:</b> Explora temas relacionados con la cultura puertorriqueña y la importancia de la tradición oral.</p>

Cuento y actividades cortesía de la Profa. Carmen M. Cintrón, maestra de kindergarten de la Escuela Gerardo Sellés Solá de la ORE Caguas



Nombre: \_\_\_\_\_

Fecha: \_\_\_\_\_

## Lares

Lares es un pueblo de Puerto Rico rodeado de montañas y campos verdes. Es famoso por ser el lugar donde ocurrió un evento histórico llamado El Grito de Lares, en el que muchas personas lucharon por la libertad de Puerto Rico. La bandera de Lares es un símbolo muy importante de ese momento. En Lares también se encuentra la Plaza de la Revolución, donde hay una estatua en honor a los héroes del pueblo. A los niños y las familias les encanta visitar la Heladería de Lares, donde venden helados de muchos sabores raros como arroz con habichuelas, maíz y aguacate. Además, en Lares se celebran fiestas con música típica, bailes y comida rica como el mofongo y los pastelillos. Es un lugar lleno de historia, cultura y alegría.



Nombre: \_\_\_\_\_  
-----  
\_\_\_\_\_

Fecha: \_\_\_\_\_  
-----  
\_\_\_\_\_

## Lares

El gentilicio de la gente de Lares es:

\_\_\_\_\_  
-----  
\_\_\_\_\_

Un cognomento de Lares es:

\_\_\_\_\_  
-----  
\_\_\_\_\_

Lares está localizado en el punto cardinal:

\_\_\_\_\_  
-----  
\_\_\_\_\_

La bandera de Lares es:



Algunos lugares interesantes de Lares son:

**Hacienda Lealtad**



**Heladería Lares**



**Plaza de la Revolución**



Nombre: \_\_\_\_\_  
-----  
\_\_\_\_\_

Fecha: \_\_\_\_\_  
-----  
\_\_\_\_\_

Observa el mapa de Puerto Rico y con ayuda de tu maestra, localiza a Lares. Coloréalo de rojo.

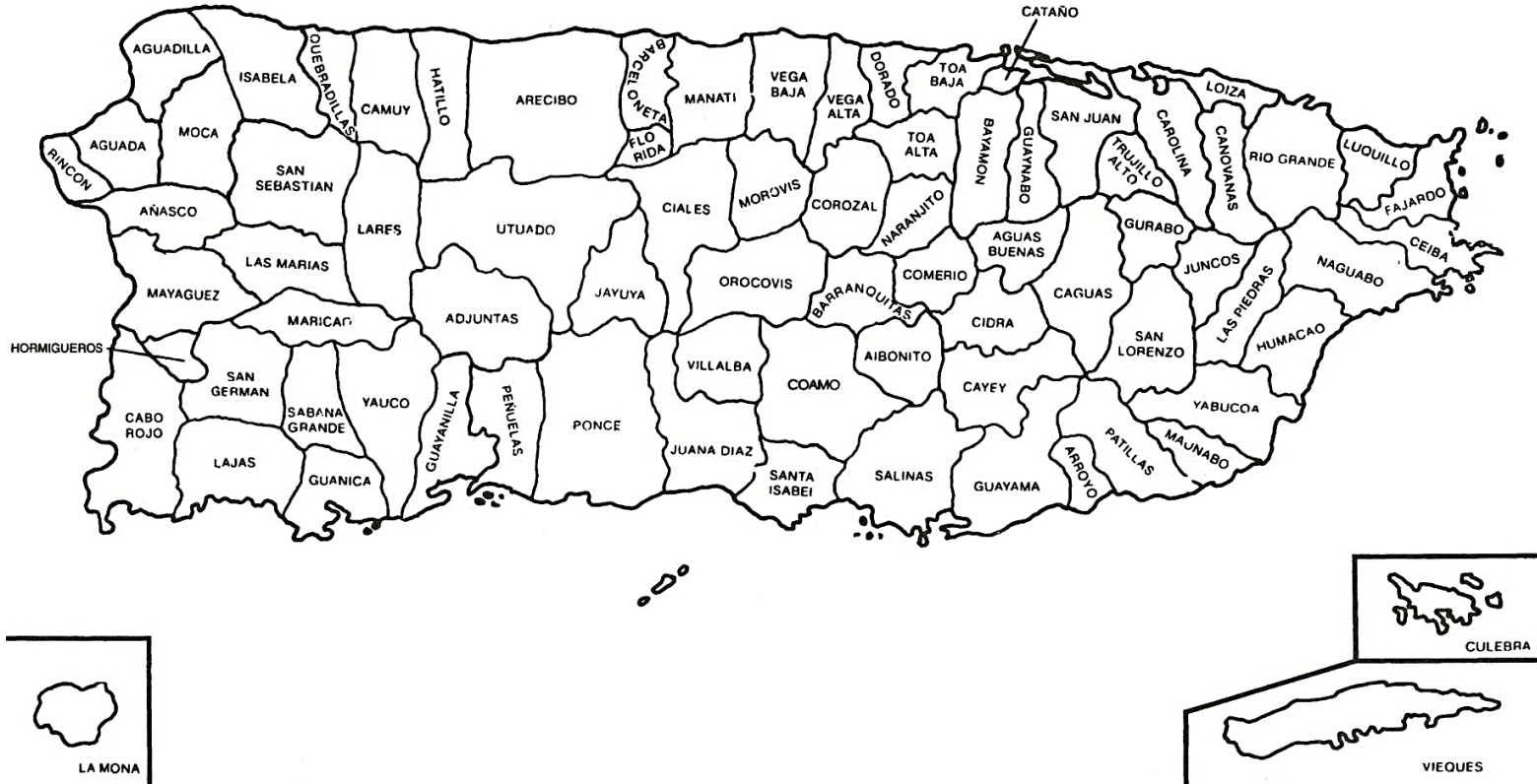

¿En qué punto cardinal se encuentra Lares?

\_\_\_\_\_  
-----  
\_\_\_\_\_



Nombre: \_\_\_\_\_  
-----  
\_\_\_\_\_

Fecha: \_\_\_\_\_  
-----  
\_\_\_\_\_

## ¿Qué es un sumidero?

Un sumidero es un lugar por donde el agua de lluvia o de ríos desaparece porque se mete bajo la tierra. Es como un hoyo grande en el suelo que se traga el agua. Los sumideros ocurren cuando la tierra debajo se rompe o se derrite, como si fuera una cueva que se hunde. A veces se forman en bosques, campos o hasta en ciudades. Por ejemplo, en Puerto Rico hay sumideros en lugares como Camuy, donde hay cuevas y ríos subterráneos. También pueden aparecer de repente en calles o patios cuando el suelo está muy débil. Los sumideros son parte de la naturaleza y nos recuerdan lo importante que es cuidar el ambiente.

Sumidero Tres Pueblos localizado entre Lares, Camuy y Hatillo.



Foto de satélite Google Earth.



Nombre: \_\_\_\_\_  
-----  
\_\_\_\_\_

Fecha: \_\_\_\_\_  
-----  
\_\_\_\_\_

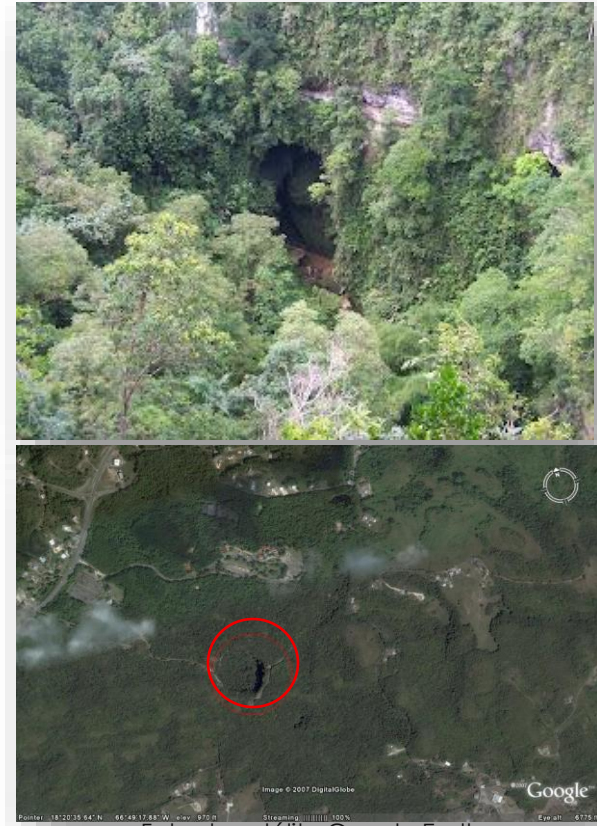
## Mariana Bracetti

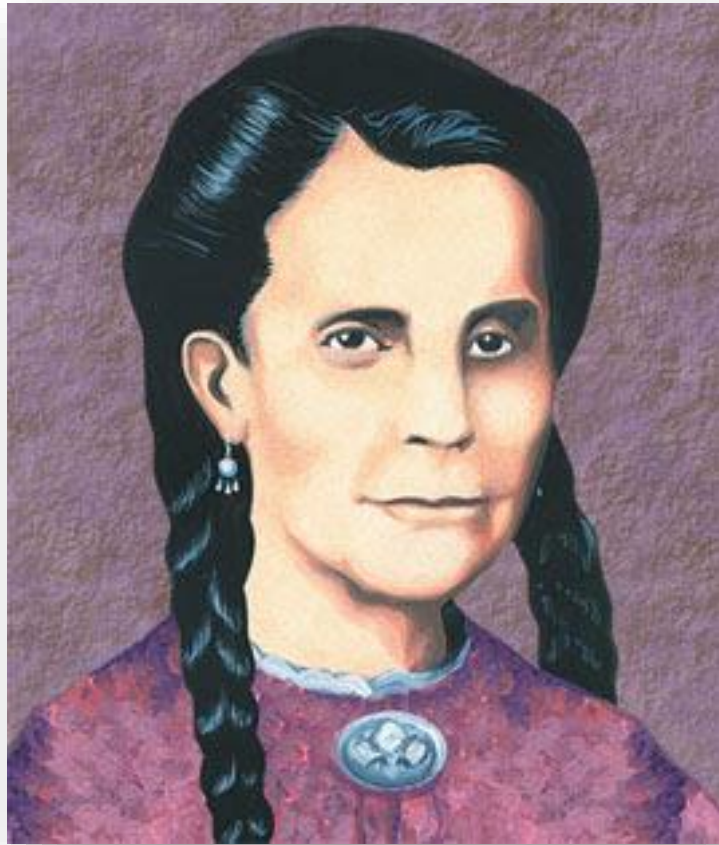

Mariana Bracetti fue una mujer valiente de Puerto Rico que vivió hace muchos años. Es muy recordada porque ayudó en una lucha importante llamada el Grito de Lares, donde muchas personas querían que Puerto Rico fuera libre. Mariana hizo con sus manos la bandera de Lares, que fue la primera bandera usada para representar a Puerto Rico como un país libre. Por su habilidad para coser, le decían “Brazo de Oro”. Aunque fue arrestada por participar en esa lucha, luego fue liberada. Hoy en día, Mariana es una heroína muy querida, y hay escuelas, plazas y museos con su nombre para recordarla con cariño.



Nombre: \_\_\_\_\_  
-----  
\_\_\_\_\_

Fecha: \_\_\_\_\_  
-----  
\_\_\_\_\_

## Almojobanas



Dibuja cuántas almojobanas te gustaría comerte ahora mismo.

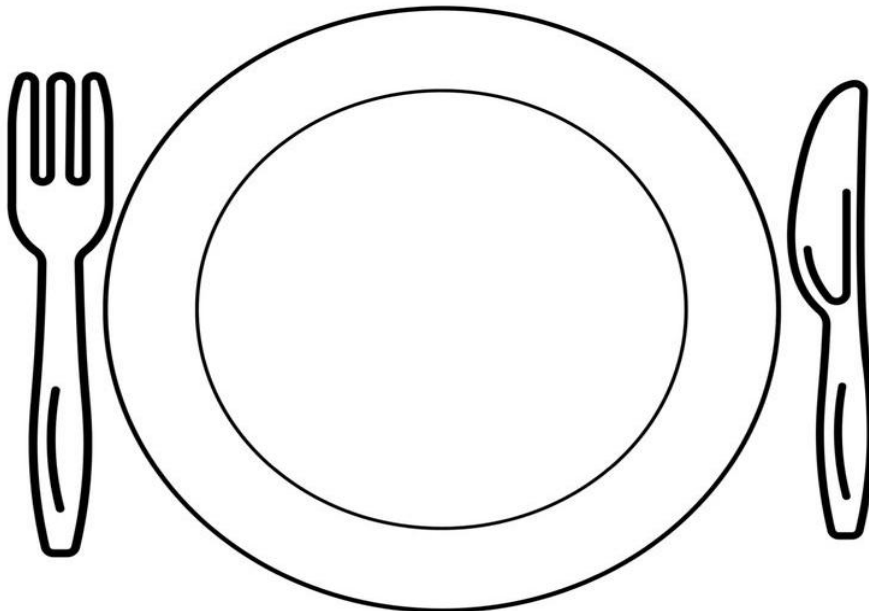

Las almojobanas son unos panecillos o bizcochitos que se hacen con queso y harina de arroz o de maíz. Son suaves por dentro y crujientes por fuera, y tienen un sabor delicioso y un poquito salado. Se cocinan al horno y se pueden comer en el desayuno, como merienda o acompañando una comida. En Puerto Rico, muchas personas las disfrutan con café o chocolate caliente. También se celebran festivales especiales, como el Festival de la Almojobana en Lares, donde las familias van a



Nombre: \_\_\_\_\_  
-----  
\_\_\_\_\_

Fecha: \_\_\_\_\_  
-----  
\_\_\_\_\_

## José Feliciano



José Feliciano es un famoso cantante y guitarrista puertorriqueño que nació en Lares, Puerto Rico. Aunque nació ciego, eso no lo detuvo para seguir sus sueños. Desde pequeño le encantaba la música y aprendió a tocar la guitarra de una manera muy especial. Tiene una voz única y ha cantado canciones en inglés y en español que muchas personas en el mundo conocen. Una de sus canciones más famosas es “Feliz Navidad”, que se escucha todos los años en la época navideña. José Feliciano es un ejemplo de esfuerzo, talento y amor por la música, y es motivo de orgullo para Puerto Rico.



Nombre: \_\_\_\_\_

Fecha: \_\_\_\_\_

## Lares

Lares tiene **11** barrios. Estos son:

Barrios de Lares	
Piletas	Callejones
Barrio Pueblo	Bartolo
Lares Barrio	Espino
Buenos Aires	La Torre
Pezuela	Mirasol
Río Prieto	

1. ¿Vives en alguno de ellos? ¿En cuál?

\_\_\_\_\_

\_\_\_\_\_

2. ¿Qué pueblo queda al norte de Lares?

\_\_\_\_\_

\_\_\_\_\_

3. ¿Qué pueblos quedan al sur de Lares?

\_\_\_\_\_

\_\_\_\_\_



Nombre: \_\_\_\_\_  
-----  
\_\_\_\_\_

Fecha: \_\_\_\_\_  
-----  
\_\_\_\_\_

## Mayúsculas y minúsculas

El cognomento de Lares es “Ciudad del grito”. Lares se escribe con letra **mayúscula** porque es un nombre propio, pero lareño, el gentilicio de las personas que son de Lares, se escribe con letra **minúscula**:

Lares – lareño

Escribe el nombre del pueblo que estamos visitando y su gentilicio.

nombre	gentilicio
_____ ----- _____	_____ ----- _____



Nombre: \_\_\_\_\_  
-----  
\_\_\_\_\_

Fecha: \_\_\_\_\_  
-----  
\_\_\_\_\_

## Consonantes

Ya sabemos que las cinco vocales son la A, E, I, O y la U. ¿Pero sabes qué es una consonante? Una **consonante** es un tipo de sonido del habla que se produce cuando el aire que sale de los pulmones choca o se encuentra con algún obstáculo en la boca, como los dientes, los labios o la lengua. En el abecedario, las consonantes son **todas las letras que no son vocales**.

Repasemos los nombres de los pueblos que hemos visitado. Algunos comienzan con vocal, otros con consonante. Colorea las vocales de rojo y las consonantes de azul.

San Juan

Mayagüez

Arecibo

Lares



Nombre: \_\_\_\_\_  
-----  
\_\_\_\_\_

Fecha: \_\_\_\_\_  
-----  
\_\_\_\_\_

## Consonantes

Lares comienza con la consonante **Ll**. Cuando unimos el sonido de la consonante **L** con las vocales que ya conocemos formamos una sílaba. **Leamos** las sílabas que se forman con la consonante **Ll**.

The diagram illustrates the formation of syllables starting with the consonant 'Ll'. At the top, two uppercase 'Ll' characters are shown. The first 'Ll' has a red '1' at the top of the vertical stroke and a red '2' at the bottom of the horizontal stroke, with dashed arrows indicating the stroke order: down then right. The second 'Ll' has a red '1' at the top of the vertical stroke and a dashed arrow pointing down. Arrows from the bottom of each 'Ll' point to a lowercase vowel: 'a', 'i', 'e', 'u', and 'o'. Below these vowels is a horizontal bar divided into five boxes, each containing a syllable: 'la', 'li', 'le', 'lu', and 'lo'.

la	li	le	lu	lo
----	----	----	----	----



Nombre: \_\_\_\_\_  
-----  
\_\_\_\_\_

Fecha: \_\_\_\_\_  
-----  
\_\_\_\_\_

## Consonantes

Lares y lareño comienzan con la consonante **Ll**.

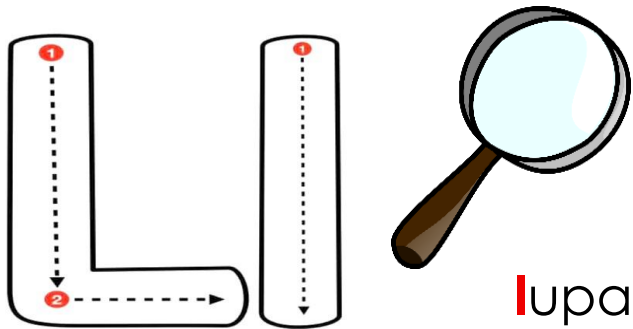

Otros pueblos de Puerto Rico que comienzan con la misma letra que **L**ares son:

- **L**as Marías
- **L**ajas
- **L**as Piedras
- **L**uquillo
- **L**oíza

Traza y escribe la consonante **Ll**.

	_____ ----- _____	_____ ----- _____	_____ ----- _____
	_____ ----- _____	_____ ----- _____	_____ ----- _____

¿Vives en alguno de ellos?  
¿En cuál?

\_\_\_\_\_  
-----  
\_\_\_\_\_



Nombre: \_\_\_\_\_

Fecha: \_\_\_\_\_

## Consonantes

Traza la letra **L** mayúscula y la **l** minúscula. Luego, escríbelas solito.

Tracing and writing lines for the letter L. The first row contains a dashed uppercase 'L' for tracing, followed by a solid uppercase 'L' for writing. The second row contains a dashed lowercase 'l' for tracing, followed by a solid lowercase 'l' for writing.

**Limber** comienza con la **l**.



Parea la consonante con cada vocal. Escribe y lee la sílaba que formes.

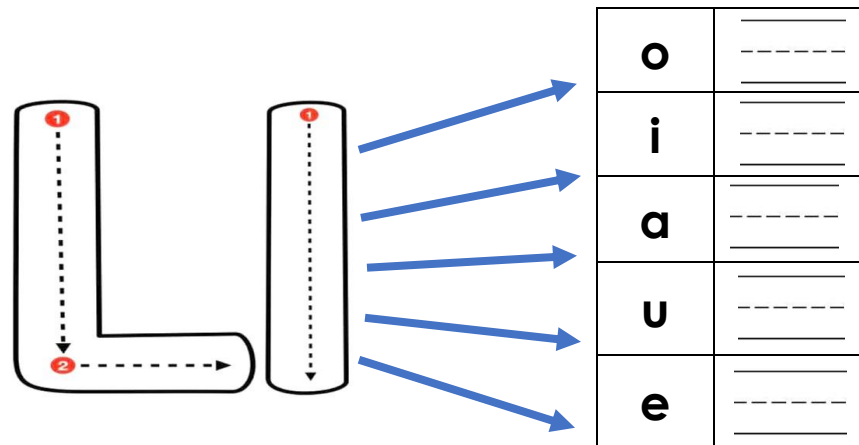

<b>o</b>	_____
<b>i</b>	_____
<b>a</b>	_____
<b>u</b>	_____
<b>e</b>	_____



Nombre: \_\_\_\_\_  
 \_\_\_\_\_  
 \_\_\_\_\_

Fecha: \_\_\_\_\_  
 \_\_\_\_\_  
 \_\_\_\_\_

### Pueblos limítrofes

El cognomento de Lares es “Ciudad del grito”. Lares está rodeado por ocho pueblos o municipios. A estos pueblos se les llama pueblos limítrofes. Los pueblos limítrofes de Lares son:

<b>Hatillo</b>	<b>Adjuntas</b>	<b>Maricao</b>	<b>Las Marías</b>
<b>Utuaado</b>	<b>Yauco</b>	<b>San Sebastián</b>	<b>Camuy</b>

<b>¿Qué pueblos limítrofes comienzan con vocales?</b>	<b>¿Qué pueblo comienza con la misma consonante que Lares?</b>
_____ _____ _____	_____ _____ _____
_____ _____ _____	





Nombre: \_\_\_\_\_

Fecha: \_\_\_\_\_

## Orden ascendente

Compara la cantidad de barrios que tienen los pueblos que hemos estudiado. Ordénalos en forma ascendente desde el que tiene menos barrios hasta el que tiene mayor cantidad de barrios.

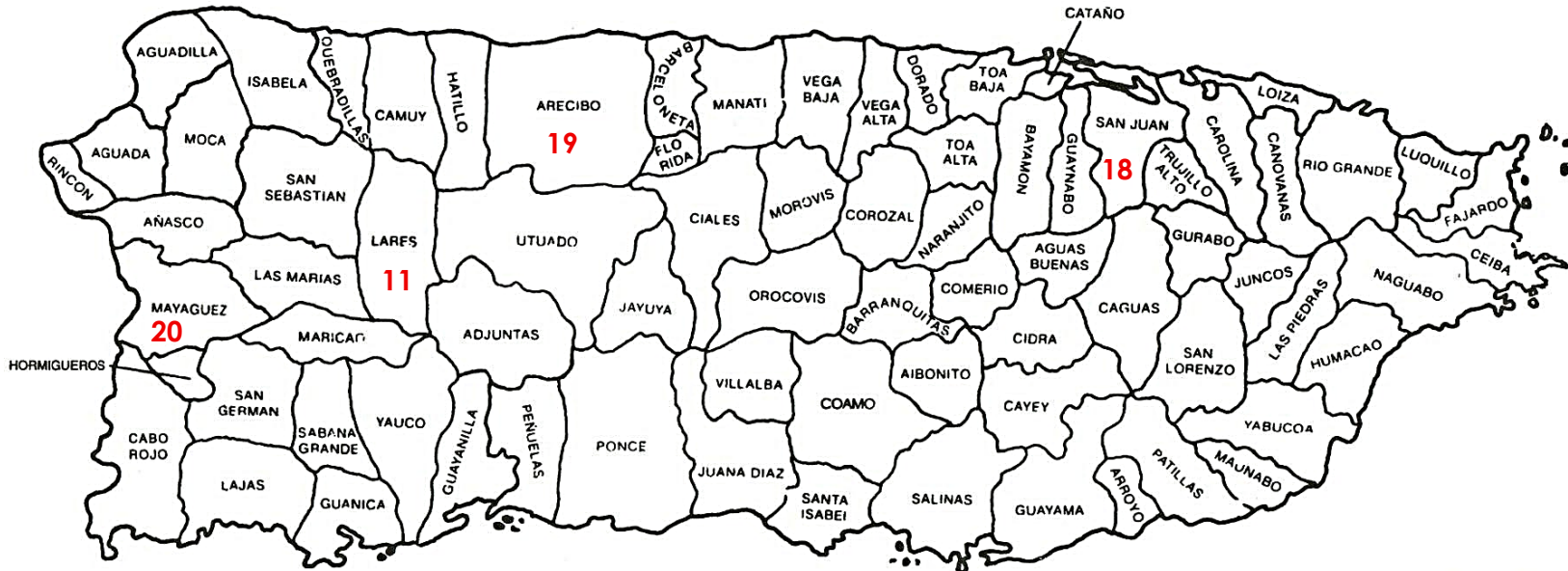

_____	_____	_____	_____
-----	-----	-----	-----
_____	_____	_____	_____



Nombre: \_\_\_\_\_  
-----  
\_\_\_\_\_

Fecha: \_\_\_\_\_  
-----  
\_\_\_\_\_

### ¡Vamos a leer!

Lee las combinaciones de vocales que encuentres en los helados de Lares. Colorea los que puedas leer.

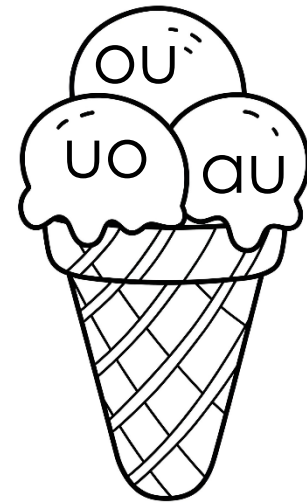
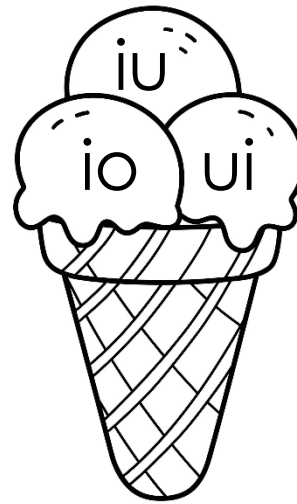

**Escribe las combinaciones de vocales que te dicte tu maestra.**

1. _____ ----- _____	2. _____ ----- _____	3. _____ ----- _____	4. _____ ----- _____	5. _____ ----- _____
----------------------------	----------------------------	----------------------------	----------------------------	----------------------------



Nombre: \_\_\_\_\_

Fecha: \_\_\_\_\_

### Familia del 4

Escribe el número que se forma cada vez que añades una unidad a las decenas.

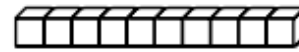
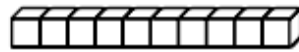
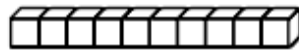

10

+

10





+

10

+

10

= 40

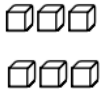
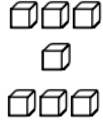
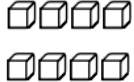
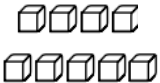
								
41	42	43	44	45	46	47	48	49



Nombre: \_\_\_\_\_

Fecha: \_\_\_\_\_

### Familia del 4

Ayuda a Guakia a saltar hasta llegar al estanque. Completa los cuadrados con los números que faltan, luego escríbelos completos tú solo.



40

43 44

49

40	



Nombre: \_\_\_\_\_

Fecha: \_\_\_\_\_

## Compara números

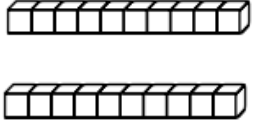
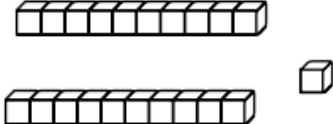

Compara las cantidades. ¿Dónde hay **menos** cantidad? Circula tu respuesta.

1.  

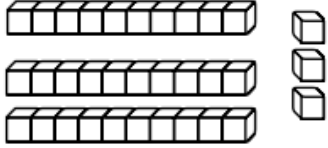
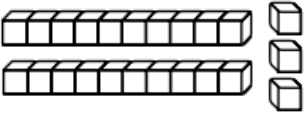

**20**                      **21**

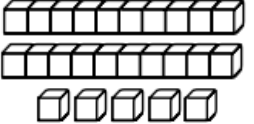
2.  

**33**                      **23**

3.  

**25**                      **15**

4.  

**8**                      **10**

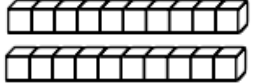
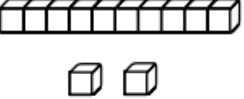
5.  

**20**                      **12**

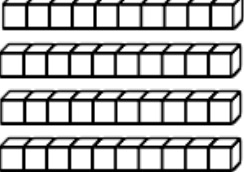
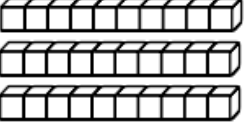
6.  

**40**                      **30**





Nombre: \_\_\_\_\_

Fecha: \_\_\_\_\_

## Suma

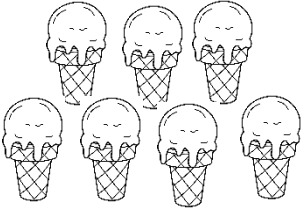
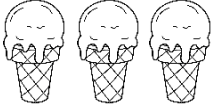
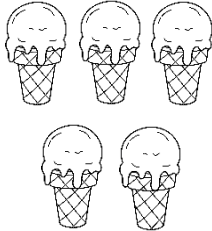
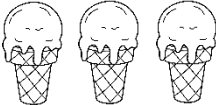
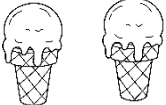
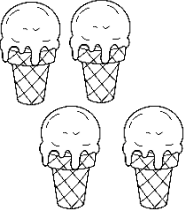
Suma los conjuntos de helados. Usa tus dedos o algún manipulativo.

<p>1.</p>  <p>+</p>  <p>_____ + _____ = _____</p>	<p>2.</p>  <p>+</p>  <p>_____ + _____ = _____</p>
<p>3.</p>  <p>+</p>  <p>_____ + _____ = _____</p>	<p>4.</p>  <p>+</p>  <p>_____ + _____ = _____</p>



Nombre: \_\_\_\_\_

Fecha: \_\_\_\_\_

## Problemas verbales

Escucha el problema y circula la contestación correcta. Usa tus dedos o manipulativos.

1. Don Luis vio **una** luciérnaga dentro de la tienda. La noche siguiente vio cuatro luciérnagas más. ¿Cuántas luciérnagas vio en total?



7

5

6

2. Un niño del pueblo se comió **cinco** helados en la mañana y **tres** en la tarde. ¿Cuántos helados se comió ese día?



4

8

6

3. La abuela de Pedro compró **dos** helados para Sofía y **ocho** para para ella. ¿Cuántos helados compró la abuela?



10

8

9

4. Don Luis vendió **tres** helados el lunes y **seis** el martes. ¿Cuántos helados vendió Don Luis en total?



6

3

9



Nombre: \_\_\_\_\_

Fecha: \_\_\_\_\_

## Números

Une los puntos para formar la imagen secreta. Luego colorea la imagen.

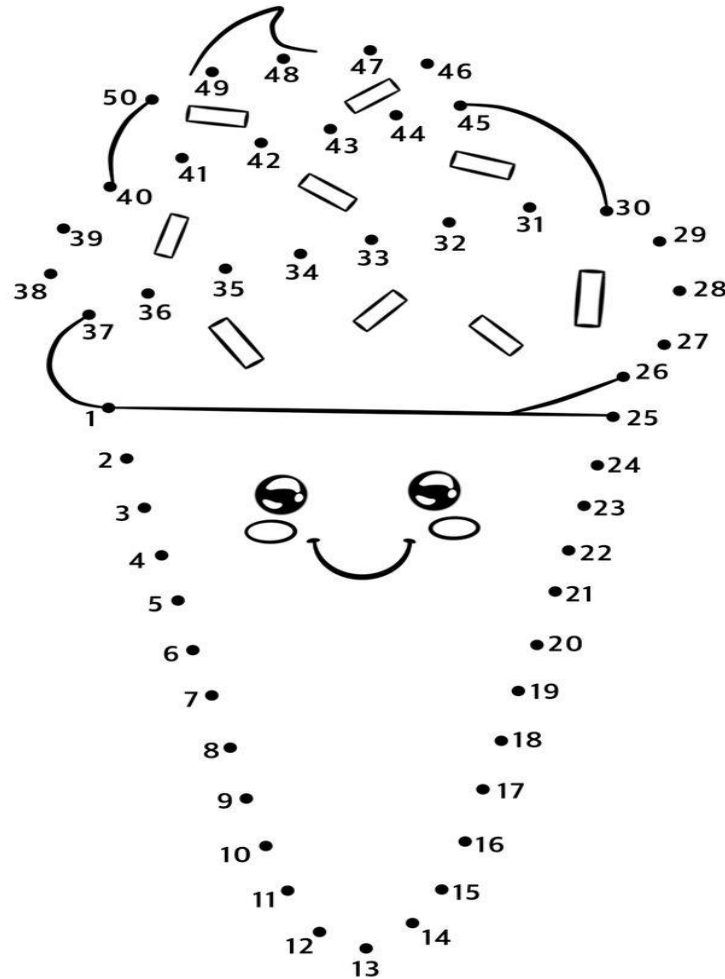



Nombre: \_\_\_\_\_

Fecha: \_\_\_\_\_

## Números

¿Puedes escribir los números del uno al cincuenta tú solo? Inténtalo.

1					6				
	12			15				19	
			24			27			30
		33					38		
41					46				



Nombre: \_\_\_\_\_  
 -----  
 \_\_\_\_\_

Fecha: \_\_\_\_\_  
 -----  
 \_\_\_\_\_

## Números

**Cuenta las unidades de cada conjunto. Traza y luego escribe los números que has aprendido de diez en diez hasta el cincuenta:**

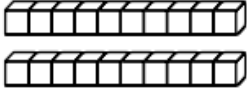
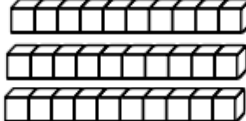
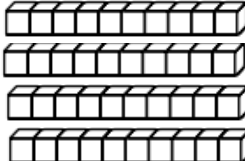
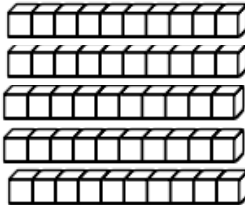
				
10	20	30	40	50



Nombre: \_\_\_\_\_

Fecha: \_\_\_\_\_

## Posición relativa

Observa la lámina y contesta qué posición tiene la **luciérnaga** con relación a cada objeto.



1. La luciérnaga está \_\_\_\_\_ de la tienda:

dentro      arriba      detrás

2. La luciérnaga está \_\_\_\_\_ del hombre:

enfrente      arriba      al lado

3. La luciérnaga está \_\_\_\_\_ de las banderas:

arriba      abajo      detrás

4. La luciérnaga está \_\_\_\_\_ del piso:

arriba      abajo      dentro



Nombre: \_\_\_\_\_

Fecha: \_\_\_\_\_

## ¿Qué es materia?

La materia es todo lo que podemos ver y tocar. Las cosas como el agua, las piedras, los juguetes y hasta el aire están hechas de materia.

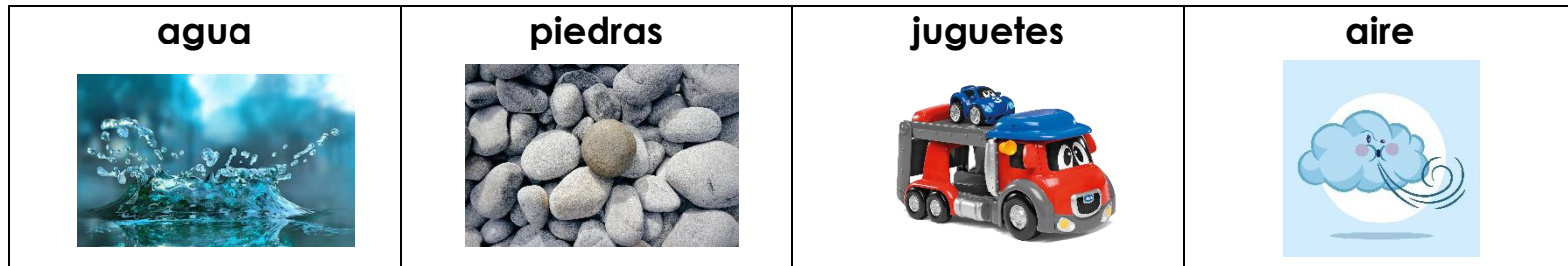

No toda la materia es igual. La podemos encontrar en tres estados: **Sólida** como las piedras, **líquida** como el agua o **gaseosa** como el aire.

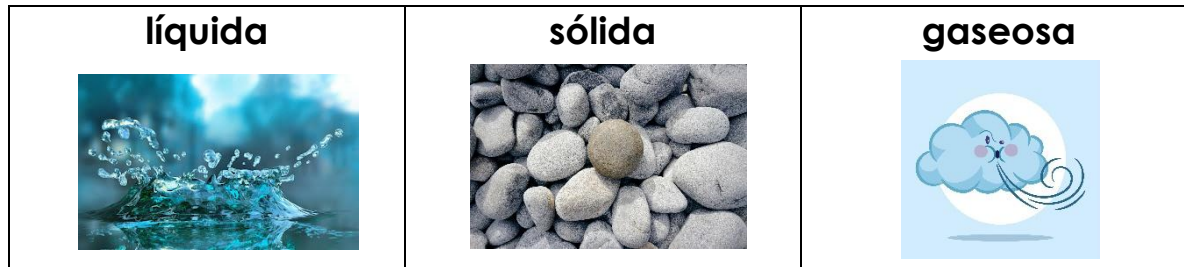

Nombre: \_\_\_\_\_

Fecha: \_\_\_\_\_

## Cambios en la materia

El calor o el frío pueden hacer que la materia sufra cambios en su estado.

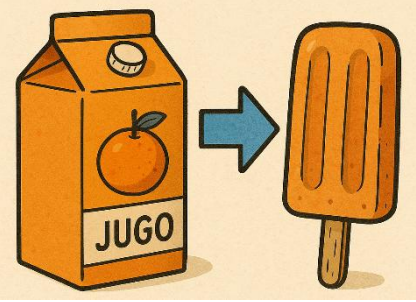
Cambios	Ejemplo	Imagen
<b>Derretir</b>	Cuando los helados de la Heladería de Lares se calientan se pueden convertir en jugo.	
<b>Congelar</b>	Cuando el jugo se pone muy frío se puede convertir en helado.	



Nombre: \_\_\_\_\_

Fecha: \_\_\_\_\_

## Cambios en la materia

Observa la lámina. Identifica qué cambio sufrió la materia.



Se derritió      se congeló

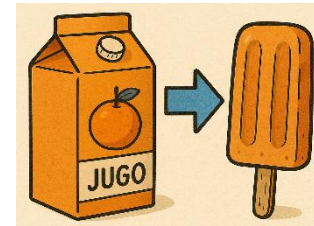

Se derritió      se congeló



Se derritió      se congeló



Se derritió      se congeló



## Cuento bilingüe

### La Misión del Café Mágico de Lares

### The Mission of the Magical Coffee of Lares



En las montañas frescas de Puerto Rico estaba el hermoso pueblo de Lares. Este pueblo huele a café ¡todo el tiempo! Allí vivían dos amigos, Carlitos y Mariana. A Carlitos le gustaba mucho explorar y a Mariana le encantaba saludar a todos.

In the cool mountains of Puerto Rico was the beautiful town of Lares. This town smells like coffee all the time! Two friends lived there, Carlitos and Mariana. Carlitos really liked to explore, and Mariana loved to say hello to everyone.



Una mañana, la abuela de Carlitos les dio una misión muy especial. “Hoy vamos a buscar un regalo para el pueblo,” les dijo. “Necesito que me traigan tres bayas rojas de café de la finca. ¡Son las más deliciosas de todo Café de Lares!”

One morning, Carlitos's grandmother gave them a very special mission. “Today we are going to look for a gift for the town,” she told them. “I need you to bring me three red coffee berries from the farm. They are the most delicious from all of Lares Coffee!”





Carlitos y Mariana caminaron contentos por la Plaza de la Revolución. ¡Esta plaza es muy importante para el pueblo! En el centro, vieron la estatua y la fuente. ¡También vieron la bandera de Lares! Era blanca con una estrella grande y brillante.

Carlitos and Mariana happily walked through the Plaza de la Revolución. This plaza is very important to the town! In the center, they saw the statue and the fountain. They also saw the Flag of Lares! It was white with a big, shining star.



La bandera, que representa el corazón de Lares, los saludaba con el viento. ¡Les daba suerte! Corrieron hasta la finca y, con mucho cuidado, recogieron las tres bayas rojas que la abuela necesitaba. ¡Misión cumplida!

The flag, which represents the heart of Lares, waved at them in the wind. It gave them good luck! They ran to the farm and, very carefully, picked the three red berries that Grandma needed. Mission accomplished!





Al regresar a la plaza, Don Luis (¡el señor de los limber!) los esperaba. “¡Muy bien, exploradores!” dijo sonriendo. Como recompensa, les dio un postre de Pan de Lares y un limber de parcha a cada uno.

When they returned to the plaza, Don Luis (the limber man!) was waiting for them. “Very well, explorers!” he said, smiling. As a reward, he gave them a Lares Bread dessert and a passion fruit limber to each one.





Carlitos y Mariana se sentaron felices, comiendo sus dulces. Lares estaba lleno de gente, historias y sabores especiales. ¡Sabían que siempre habría una nueva misión en su hermoso pueblo de las montañas!

Carlitos and Mariana sat happily, eating their sweets. Lares was full of people, stories, and special flavors. They knew there would always be a new mission in their beautiful mountain town!



Nombre: \_\_\_\_\_  
-----  
\_\_\_\_\_

Fecha: \_\_\_\_\_  
-----  
\_\_\_\_\_



**Actividades para el cuento:**

**La Misión del Café Mágico de Lares**

**The Mission of the Magical Coffee of Lares**

**Español / Inglés**

Escribe los números del 1 al 3 para ordenar las partes de la historia en el orden en que aparecieron.  
Write numbers 1 through 3 to order the parts of the story in the sequence that they appeared.

<p>Los niños recogen las bayas rojas. La traducción al inglés es: <b>The children pick the red berries.</b></p>	<p>Los niños comen el postre y los limbers con Don Luis. <b>The children eat the dessert and the limbers with Don Luis.</b></p>	<p>La abuela les da la misión. <b>The grandmother gives them the mission.</b></p>
		
<p>_____ ----- _____</p>	<p>_____ ----- _____</p>	<p>_____ ----- _____</p>



Nombre: \_\_\_\_\_  
-----  
\_\_\_\_\_

Fecha: \_\_\_\_\_  
-----  
\_\_\_\_\_

## Matemáticas / Mathematics

### La Misión de las Bayas Contadoras / The Mission of the Counting Berries

- **Objetivo:/ Objective:** Practicar el conteo. Reconocer formas básicas. / To practice counting. To recognize basic shapes.
- **Materiales / Materials:** Granos de café o dibujos de bayas de café. / Coffee beans or drawings of coffee berries.

#### Actividades sugeridas: / Suggested Activities:

- **Conteo:** Pida a los niños que usen sus objetos para representar las tres bayas que recolectaron Carlitos y Mariana. Pídeles que cuenten en español: “*uno, dos, tres*”, luego que lo cuenten en inglés. Luego, pídeles que hagan cinco conjuntos de diez y los cuenten de diez en diez hasta llegar al 50.  
**Counting:** Ask the children to use their objects to represent the three berries that Carlitos and Mariana collected. Ask them to count in Spanish: “*uno, dos, tres*,” then count them in English. Then, ask them to make five sets of ten and count them by ten up to 50.
- **Formas:** La bandera descrita en el cuento tiene una estrella. Pida a los niños que dibujen o identifiquen objetos en el salón que tengan forma de rectángulo (la bandera) y de estrella (el símbolo de Lares).
- **Shapes:** The flag described in the story has a star. Ask the children to draw or identify objects in the classroom that are shaped like a rectangle (the flag) and a star (the symbol of Lares).



Nombre: \_\_\_\_\_  
-----  
\_\_\_\_\_

Fecha: \_\_\_\_\_  
-----  
\_\_\_\_\_

## Ciencias / Science

### Explorando el Mundo del Café y los Sentidos / Exploring the World of Coffee and the Senses

**Objetivo / Objective:** Conocer una planta (el café) y explorar el sentido del olfato. / To learn about a plant (coffee) and explore the sense of smell.

**Materiales / Materials:** Ilustraciones de una planta de café (hojas, bayas, granos). Granos de café tostado o un poco de café molido (si es seguro). / Illustrations of a coffee plant (leaves, berries, beans). Roasted coffee beans or a little bit of ground coffee (if safe).

#### Actividades Sugeridas / Suggested Activities:

- **El Ciclo del Café: / The Coffee Cycle** Muestre a los niños dibujos de la planta de café. Explique que la baya roja es la fruta y que adentro está la semilla (el grano de café). Conecte con la misión: *Para que las bayas sean "las más deliciosas", tienen que estar rojas y maduras.* / Show the children drawings of the coffee plant. Explain that the red berry is the fruit and that the seed (the coffee bean) is inside. Connect this to the mission: For the berries to be "the most delicious," they have to be red and ripe.
- **El Sentido del Olfato / The Sense of Smell:** Lea la frase: *"Este pueblo huele a café ¡todo el tiempo!"*. Si es posible, permita que huelan de manera segura un poquito de café molido. Pregunte: *"¿Qué sentido usamos para oler? ¿A qué huele Lares?"*. Explique que el olfato nos conecta con los lugares. / Read the phrase: "This town smells like coffee all the time!" If possible, allow them to safely smell a little bit of ground coffee. Ask: "Which sense do we use to smell? What does Lares smell like?" Explain that the sense of smell connects us to places.



Nombre: \_\_\_\_\_  
-----  
\_\_\_\_\_

Fecha: \_\_\_\_\_  
-----  
\_\_\_\_\_

## Estudios Sociales / Social Studies

### Mi Comunidad y la Bandera de Lares / My Community and the Flag of Lares

#### Actividades Sugeridas / Suggested Activities:

- **Gente de la Comunidad:** Hable sobre las personas que hacen especial a Lares: La Abuela (familia), Carlitos y Mariana (amigos) y Don Luis (vecino y comerciante). Pregunte a los niños: "¿Quién te ayuda en tu comunidad? ¿Quién vende comida cerca de tu casa?" (Conectando con la figura de Don Luis, el señor de los limber).

**People in the Community:** Talk about the people who make Lares special: The Grandmother (family), Carlitos and Mariana (friends), and Don Luis (neighbor and merchant). Ask the children: "Who helps you in your community? Who sells food near your house?" (Connecting with the figure of Don Luis, the *limber* man).

- **Símbolos del Pueblo:** Hable sobre la bandera de Lares (la descrita en el cuento). Explique que la bandera es un símbolo que representa el corazón y el orgullo de un pueblo. Pida a los niños que dibujen o coloreen la bandera que "los saludaba con el viento" para recordar el espíritu de Lares.

**Town Symbols:** Talk about the flag of Lares (the one described in the story). Explain that the flag is a symbol that represents the heart and pride of a town. Ask the children to draw or color the flag that "greeted them with the wind" to remember the spirit of Lares.





Nombre: \_\_\_\_\_  
-----  
\_\_\_\_\_

Fecha: \_\_\_\_\_  
-----  
\_\_\_\_\_

## El helado de las emociones

Imagina que fuiste con tu familia a la heladería Lares. Para tu sorpresa, añadieron nuevos sabores de emociones. Colorea cada bolita según la emoción que sientas con:

1. tu familia
2. el día de hoy
3. contigo mismo
4. tus amigos
5. tu casa
6. tu escuela
7. el recreo
8. tus vecinos

Usa la siguiente clave para representar tus emociones:

Excelente	Bien	Regular	Más o menos	Mal

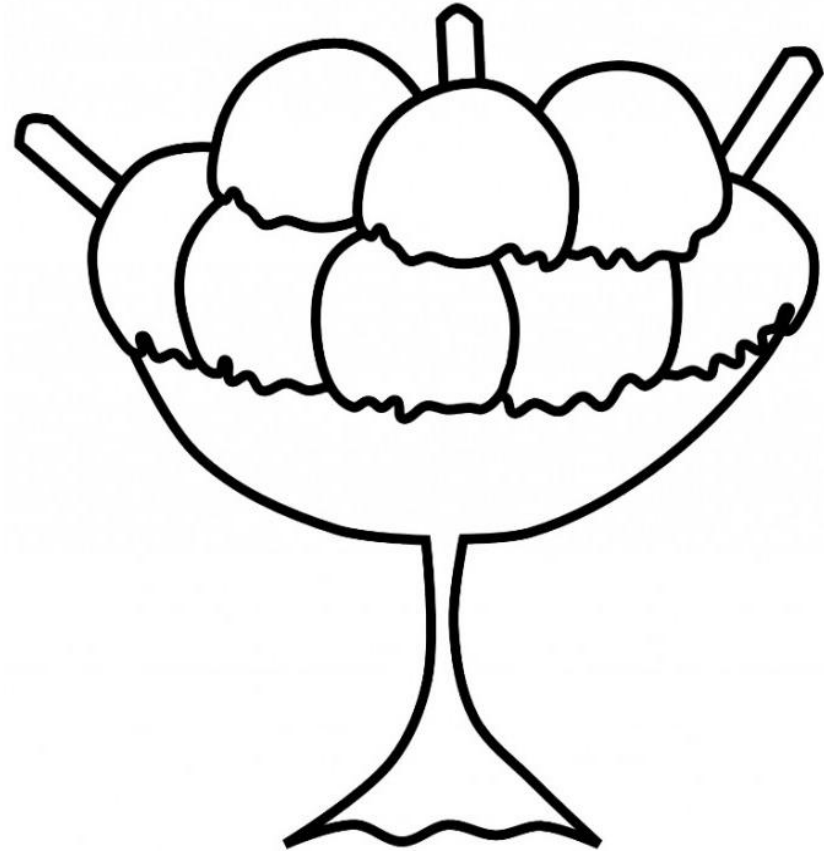

Nombre: \_\_\_\_\_  
-----  
\_\_\_\_\_

Fecha: \_\_\_\_\_  
-----  
\_\_\_\_\_

## Practica el trazo

Traza las rutas de las luciérnagas.



## Recursos de apoyo

Recurso	Enlace
Lares, Puerto Rico	<a href="https://youtu.be/rjLwtaxOB6U">https://youtu.be/rjLwtaxOB6U</a>
Sumidero tres pueblos, Lares, Hatillo y Camuy	<a href="https://youtu.be/CwaW6y2yZ8g">https://youtu.be/CwaW6y2yZ8g</a>
Lares, Puerto Rico	<a href="https://youtu.be/pxqwHi4AF_M">https://youtu.be/pxqwHi4AF_M</a>
Lares, el pueblo del grito	<a href="https://youtu.be/yIO5vMFQJUK">https://youtu.be/yIO5vMFQJUK</a>
Los estados de la materia y sus cambios	<a href="https://youtu.be/huVPSc9X61E">https://youtu.be/huVPSc9X61E</a>





Unidad K.5

# Yauco, Pueblo del café



Nombre: \_\_\_\_\_  
-----  
\_\_\_\_\_

Fecha: \_\_\_\_\_  
-----  
\_\_\_\_\_

## Cuento: Yauco tiene la planta de café más dulce de todo el cafetal

Había una vez, en las verdes colinas de Yauco, un pequeño cafetal llamado "El Sueño Dorado". En este cafetal vivían muchas plantas de café, y entre ellas, una planta llamada Carito. Carito era una planta muy especial porque, aunque era pequeña, tenía los

Cada mañana, el cafetal despertaba con el canto de los pájaros y el suave murmullo del viento entre las hojas. Don Pepe, el dueño del cafetal, cuidaba cada



Don Pepe siempre decía: "Cada grano de café tiene su propio sueño, y nuestro trabajo es ayudarlo a florecer".

Carito escuchaba estas palabras y soñaba con convertirse en una deliciosa taza de café que hiciera sonreír a alguien. Un día, el cafetal recibió una visita muy especial. Era una niña llamada Carla, que venía de la ciudad con su familia para conocer el campo.

Carla nunca había visto una planta de café de cerca y estaba muy emocionada.



Don Pepe le mostró a Carla cómo se recogían los granos de café y la llevó a conocer a Carito. "Esta es Carito", dijo Don Pepe, "la planta de café más dulce de todo el cafetal". Carla miró a Carito con ojos brillantes y dijo: "Hola, Carito. Prometo cuidar muy bien de tus granos y convertirlos en el mejor café".





Los días pasaron y llegó la cosecha. Carla ayudó a Don Pepe a recoger los granos de Carito, seleccionándolos con mucho cuidado. Después, los llevaron a secar y a tostar. Finalmente, llegó el momento de moler los granos y preparar una taza de café. Carla, con una sonrisa en el rostro, probó el café hecho con los granos de Carito y la ayuda de Don Pepe.

"¡Es el mejor café que he probado en mi vida!", exclamó. Don Pepe sonrió y dijo: "Es porque Carito puso todo su corazón en esos granos, y tú, Carla, cuidaste de ellos con mucho amor".





Desde aquel día, Carla y Carito se convirtieron en grandes amigas. Carla visitaba el cafetal cada vez que podía y siempre encontraba a Carito más grande y fuerte y Don Pepe le decía un trabalenguas que decía:

*"El café de Carla calma,  
cada taza Carla toma,  
más calma Carla encuentra,  
en cada toma de café."*



Y así, en el cafetal "El Sueño Dorado", Carito continuó creciendo, sabiendo que había cumplido su sueño de hacer sonreír a alguien. Carla aprendió que, con amor y dedicación, incluso las cosas más pequeñas, pueden convertirse en algo muy especial.

En las visitas que llegaban al cafetal Don Pepe siempre recordaba a todos: "Los sueños se cultivan con amor y con amor se hacen realidad".

Colorín colorado, este cuento de café se ha terminado.



## Actividades para el cuento: Yauco tiene la planta de café más dulce de todo el cafetal

### Comprensión Lectora

Preguntas para fomentar la comprensión:

Literal	Inferencial	Crítica
¿Dónde se encontraba el cafetal especial? ¿Quién era la planta de café más especial? ¿Quién visitó el cafetal? ¿Qué hicieron con los granos de Carito?	¿Por qué crees que Carito era una planta especial? ¿Cómo te imaginas que se sentía Carla al probar el café de Carito? ¿Qué crees que significa el nombre "El Sueño Dorado"?	¿Qué parte del cuento te gustó más? ¿Por qué? ¿Crees que las plantas pueden tener sentimientos? ¿Por qué? ¿Qué aprendiste sobre el café y su cultivo?

### Actividades Educativas

1. **Dibujo:** Pídeles a los niños que dibujen su escena favorita del cuento. Pueden dibujar a Carito, a Don Pepe y a Carla en el cafetal, o el proceso de elaboración del café.
2. **Escritura creativa:** Invita a los niños a escribir un diario de Carla, donde cuente sus experiencias en el cafetal y su amistad con Carito.
3. **Juego de roles:** Simulen una visita al cafetal, donde los niños pueden recoger los granos de café, tostarlos y preparar una taza.
4. **Construcción:** Construyan una maqueta de un cafetal con plantas de café hechas de materiales reciclados.
5. **Investigación:** Investiguen juntos sobre el proceso de cultivo del café, desde la planta hasta la taza.



6. **Exposición:** Organicen una exposición con los dibujos, maquetas y trabajos escritos, y cuenten la historia del cuento a otros estudiantes.
7. **Cata de café:** Si es posible, organicen una cata de diferentes tipos de café para que los niños puedan comparar sabores y aromas.

### Valores y Conceptos

Este cuento ofrece una excelente oportunidad para trabajar los siguientes valores y conceptos:

Amistad	Amor por la naturaleza	Trabajo duro	Valor de la tradición
Se destaca la importancia de la amistad y la conexión entre las personas y la naturaleza.	Se fomenta el aprecio por la naturaleza y el cuidado de las plantas.	Se muestra el valor del trabajo duro y la dedicación para alcanzar los objetivos.	Se resalta la importancia de las tradiciones.

<b>Ampliación</b>	<p><b>Visita a un cafetal:</b> Si es posible, organicen una visita a un cafetal para que los niños puedan ver de cerca el proceso de cultivo y recolección del café.</p> <p><b>Proyecto comunitario:</b> Organicen un proyecto para plantar un pequeño huerto de hierbas aromáticas o un árbol frutal en la escuela o en la comunidad.</p>
<b>Conexión con otras disciplinas:</b>	<p>Relaciona el cuento con otras áreas del currículo, como las ciencias naturales (botánica), las matemáticas (medir los granos) y las artes visuales (crear un mural sobre el cafetal).</p> <p><b>Español:</b> Introduce palabras relacionadas con el café, la agricultura y la naturaleza.</p> <p><b>Matemáticas:</b> Utiliza el cuento para practicar conceptos como medidas, cantidades y fracciones (al pesar los granos).</p> <p><b>Ciencias Sociales:</b> Explora temas relacionados con la cultura puertorriqueña y la importancia de la agricultura.</p>

Cuento y actividades cortesía de la Profa. Carmen M. Cintrón, maestra de kindergarten de la Escuela Gerardo Sellés Solá de la ORE Caguas



Nombre: \_\_\_\_\_  
-----  
\_\_\_\_\_

Fecha: \_\_\_\_\_  
-----  
\_\_\_\_\_

## Yauco

Yauco es un pueblo de Puerto Rico conocido como “El Pueblo del Café”. Allí crecen muchas montañas verdes donde las personas siembran café que huele delicioso. En Yauco también hay casas pintadas de colores brillantes, como en el lugar llamado Yaucromatic. Cuando visitas Yauco, puedes ver flores, árboles y sentir una brisa fresca de la montaña. Es un lugar alegre y lleno de sabor boricua.

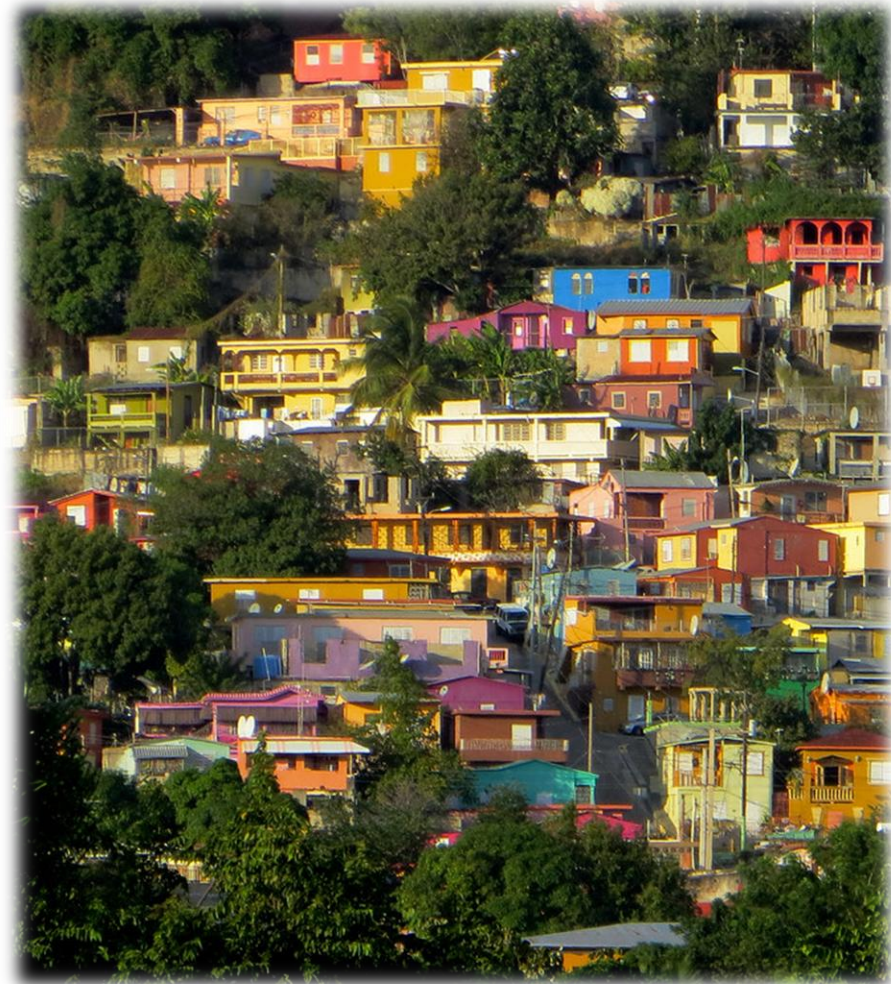

Nombre: \_\_\_\_\_  
-----  
\_\_\_\_\_

Fecha: \_\_\_\_\_  
-----  
\_\_\_\_\_

### Yauco

El gentilicio de la gente de Yauco es:

\_\_\_\_\_  
-----  
\_\_\_\_\_

Un cognomento de Yauco es:

\_\_\_\_\_  
-----  
\_\_\_\_\_

Yauco está localizado en el punto cardinal:

\_\_\_\_\_  
-----  
\_\_\_\_\_

La bandera de Yauco es:



Algunos lugares interesantes de Yauco son:

**Proyecto Yaucromatic**



**Pico Rodadero**



**Lago Luchetti**





Nombre: \_\_\_\_\_  
-----  
\_\_\_\_\_

Fecha: \_\_\_\_\_  
-----  
\_\_\_\_\_

## Lago Luchetti

El lago Luchetti es un lago grande y tranquilo, rodeado de montañas y árboles. No es natural, sino que se creó para guardar agua y producir energía eléctrica.

### ¿Cómo llegó a existir?

En los años 50 se construyó una represa donde se juntan el río Naranjo y el río Yauco. Esa represa hizo que el agua se acumulara formando el lago. Fue en 1959 cuando se llenó por primera vez con agua. Se puso ese nombre en honor al ingeniero Antonio S. Luchetti, quien ayudó mucho a crear el sistema eléctrico de Puerto Rico.



Puedes ir a acampar, comer al aire libre en un gazebo y jugar en la naturaleza. Si te gusta la pesca o pasear en barco, hay rampas y espacios para ello. También puedes caminar hasta una piscina natural (charco) donde cae una pequeña cascada, perfecto para refrescarse. Todo esto está en Yauco, ¡un lugar bonito para explorar en Puerto Rico!





Nombre: \_\_\_\_\_

Fecha: \_\_\_\_\_

## Amaury Veray Torregrosa



Foto de: Fundación Nacional  
para la Cultura Popular

Amaury Veray Torregrosa (nacido en Yauco el 14 de junio de 1922) fue uno de los compositores más importantes de Puerto Rico. Estudió música en Puerto Rico y luego continuó su formación en el Conservatorio de Nueva Inglaterra en Estados Unidos y más tarde en la Academia de Santa Cecilia en Roma. Fue uno de los primeros en formar parte de la facultad del Conservatorio de Música de Puerto Rico, donde enseñó por muchos años. Es muy conocido por haber compuesto el *Villancico Yaucano*, una canción navideña puertorriqueña que se ha vuelto muy popular y que ha sido interpretada por artistas famosos como Plácido Domingo y Danny Rivera.

Amaury Veray también escribió música para orquesta, piano, ballet, y cine, y trabajó para preservar la historia musical de Puerto Rico, creando archivos y promoviendo a otros compositores puertorriqueños. Su legado sigue vivo en la cultura y la música del país.

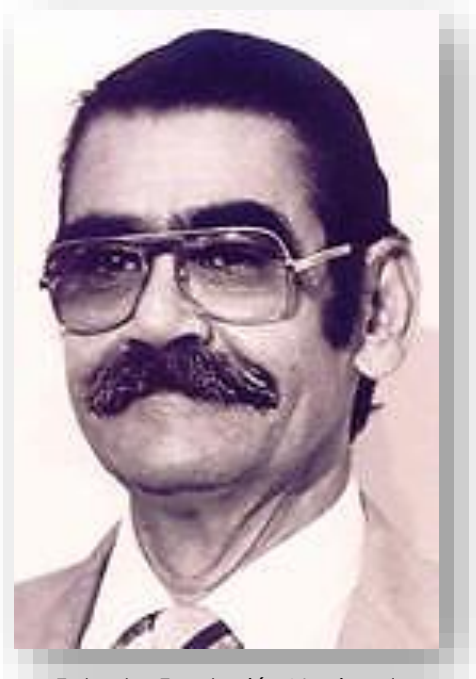

Nombre: \_\_\_\_\_

Fecha: \_\_\_\_\_

## Festival Nacional del Café

El Festival Nacional del Café “Freddie León Maldonado” es una de las celebraciones culturales más importantes de Puerto Rico, realizada anualmente en Yauco, la *Capital del Café*. Esta fiesta nació en 1975 para honrar la identidad yaucana durante la conmemoración de su fundación y desde 2010 fue oficialmente denominada Festival Nacional del Café. En 2025, celebró su 50.ª edición. Durante la semana del festival, se llevan a cabo actividades tradicionales como el vistoso Desfile del Café, en el que participan escuelas, comunidades y grupos artísticos que crean carrozas que narran la historia de Yauco.



También se celebran eventos culturales como Noche Jíbara, Noche de la Danza, concursos de literatura y arte, feria de artesanías, presentaciones musicales y un concurso nacional de trovadores (“pico a pico”) con premios monetarios. Este evento no solo celebra la tradición cafetalera de la región, sino que también promueve el turismo, el arte, la cultura local y el orgullo colectivo del pueblo de Yauco, atrayendo a miles de asistentes cada año.



Nombre: \_\_\_\_\_

Fecha: \_\_\_\_\_

## Yauco

Yauco tiene **20** barrios. Estos son:

Barrios de Yauco		
Aguas Blancas	Algarrobo	Jácana
Almácigo Alto	Almácigo Bajo	Naranjo
Barina	Caimito	Quebradas
Collores	Diego Hernández	Ranchera
Duey	Frailes	Río Prieto
Rubias	Sierra Alta	Susúa Alta
Susúa Baja	Vegas	Yauco Pueblo



- ¿Vives en alguno de ellos? ¿En cuál?  
 \_\_\_\_\_  
 \_\_\_\_\_  
 \_\_\_\_\_
- ¿Qué pueblo queda al norte de Yauco?  
 \_\_\_\_\_  
 \_\_\_\_\_  
 \_\_\_\_\_
- ¿Qué pueblos quedan al oeste de Yauco?  
 \_\_\_\_\_  
 \_\_\_\_\_  
 \_\_\_\_\_



Nombre: \_\_\_\_\_  
-----  
\_\_\_\_\_

Fecha: \_\_\_\_\_  
-----  
\_\_\_\_\_

### Colorea la planta de café y los granos tostados

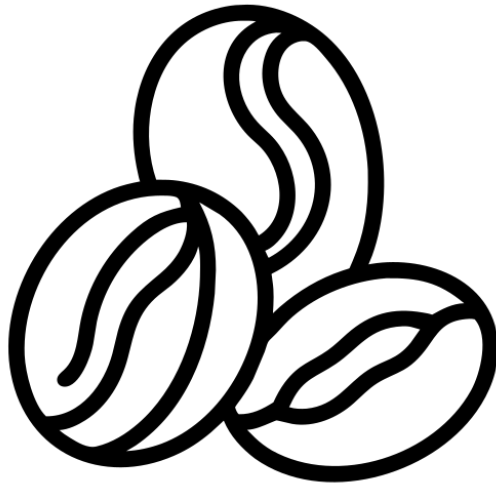

Nombre: \_\_\_\_\_  
-----  
\_\_\_\_\_

Fecha: \_\_\_\_\_  
-----  
\_\_\_\_\_

## Mayúsculas y minúsculas

El cognomento de Yauco es “El pueblo del café”. Yauco se escribe con letra **mayúscula** porque es un nombre propio, pero yaucano, que es el gentilicio de las personas que son de Yauco, se escribe con letra **minúscula**:

Yauco - yaucano

Escribe el nombre del pueblo que estamos visitando y su gentilicio.

pueblo	gentilicio
_____ ----- _____	_____ ----- _____



Nombre: \_\_\_\_\_

Fecha: \_\_\_\_\_

### Pueblos limítrofes

Otro cognomento con que se conoce a Yauco es “El pueblo de los corsos”. Yauco está rodeado por seis pueblos o municipios. A estos pueblos se les llama pueblos limítrofes. Los pueblos limítrofes de Yauco son:

<b>Lares</b>	<b>Adjuntas</b>	<b>Maricao</b>
<b>Guayanilla</b>	<b>Guánica</b>	<b>Sabana Grande</b>

<p><b>¿Qué pueblos limítrofes comienzan con vocales?</b></p>	<p><b>¿Qué pueblos limítrofes comienzan con consonantes?</b></p>
<p>_____</p> <p>-----</p> <p>_____</p>	<p>_____</p> <p>-----</p> <p>_____</p> <p>-----</p> <p>_____</p> <p>-----</p> <p>_____</p>



Nombre: \_\_\_\_\_

Fecha: \_\_\_\_\_

## Consonantes

**M**aricao es el pueblo limítrofe que Yauco tiene al norte. Comienza con la consonante **Mm**.

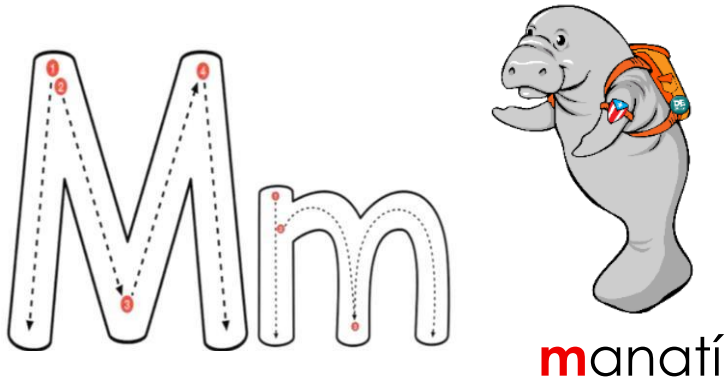

Traza y escribe la consonante **Mm**.

	_____	_____	_____
	_____	_____	_____

Otros pueblos de Puerto Rico que comienzan con la misma letra que **M**anatí son:

- **M**ayagüez
- **M**aunabo
- **M**orovis
- **M**anatí
- **M**aricao

¿Vives en alguno de ellos?  
¿En cuál?

\_\_\_\_\_

\_\_\_\_\_

\_\_\_\_\_



Nombre: \_\_\_\_\_  
-----  
\_\_\_\_\_

Fecha: \_\_\_\_\_  
-----  
\_\_\_\_\_

## Consonantes

Cuando unimos el sonido de la consonante M con las vocales que ya conocemos formamos una sílaba. **Leamos** las sílabas que se forman con la consonante Mm.

Diagram illustrating the formation of syllables by combining the consonant M with vowels. The letters M and m are shown with dashed lines and arrows indicating the stroke order. Below them, arrows point to the vowels i, o, a, e, and u. A table below lists the resulting syllables: mi, mo, ma, me, mu.

mi	mo	ma	me	mu
----	----	----	----	----





Nombre: \_\_\_\_\_

Fecha: \_\_\_\_\_

## Consonantes

Traza la letra **M** mayúscula y la **m** minúscula. Luego, escríbelas solito.

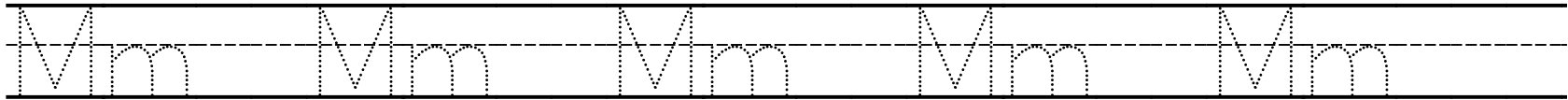

**Mangó** comienza con la **m**.



Parea la consonante con cada vocal. Escribe y lee la sílaba que formes.

e	_____
o	_____
i	_____
a	_____



Nombre: \_\_\_\_\_  
-----  
\_\_\_\_\_

Fecha: \_\_\_\_\_  
-----  
\_\_\_\_\_

### ¡Vamos a leer!

Lee los sonidos que veas en los frutos de café y las palabras sueltas. Colorea los que puedas leer

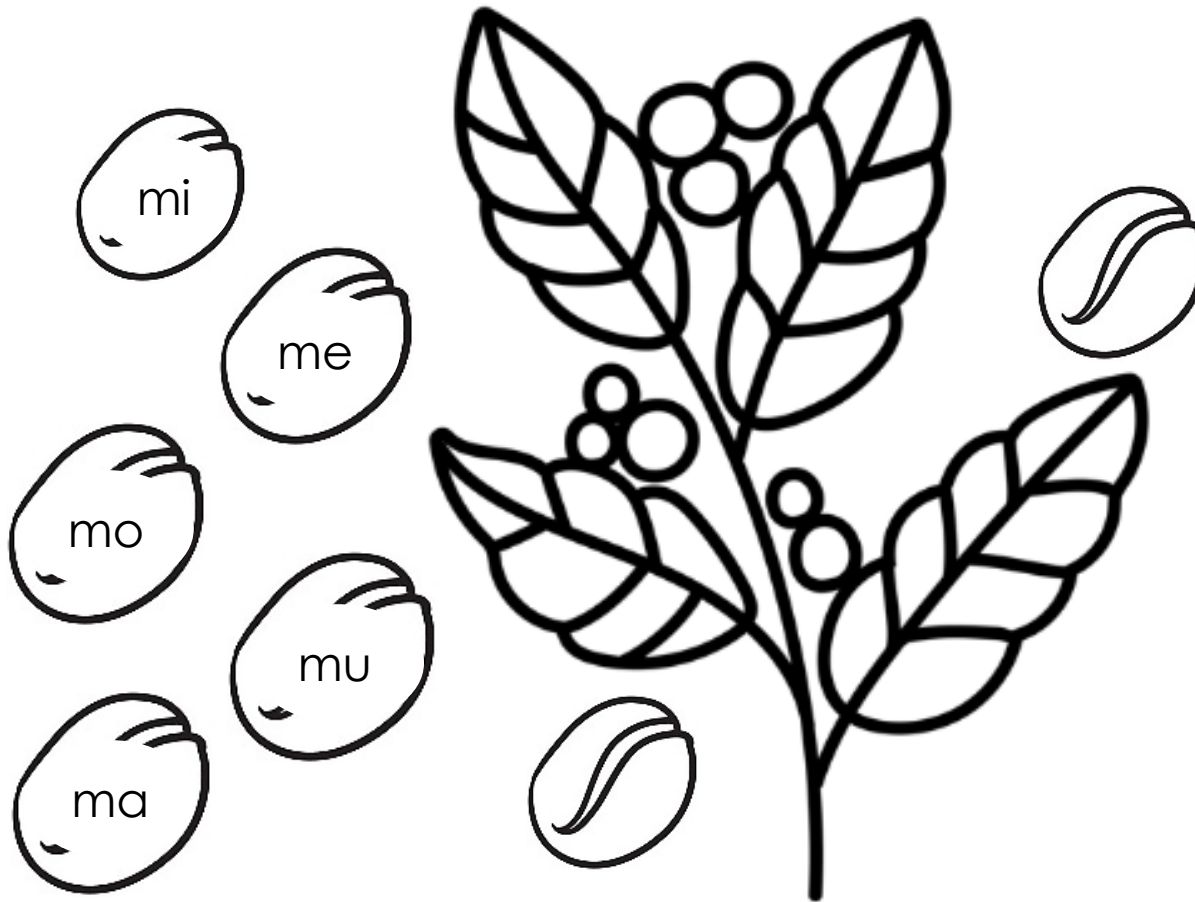

mamá

mami

mío

mimo

Ema

amo



Nombre: \_\_\_\_\_

Fecha: \_\_\_\_\_

## ¡Vamos a leer!



Lee las palabras.

a-mo	mi-me	mo-mia	ma-mi
ma-má	Me-mo	Mi-mí	mí-ma-me

Lee las oraciones.

Mi mamá me mima.	Ami me ama.	Amo a mi mami.
------------------	-------------	----------------



Nombre: \_\_\_\_\_  
-----  
\_\_\_\_\_

Fecha: \_\_\_\_\_  
-----  
\_\_\_\_\_

### ¡Vamos a leer!

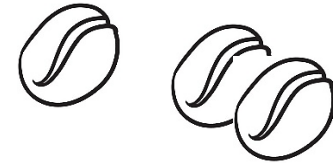

Lee las palabras.

ma-lo	mu-la	a-la	li-ma
lo-ma	lo-mo	mue-la	miel

Escribe **las sílabas** que te dicte tu maestra.

1. _____ ----- _____	2. _____ ----- _____	3. _____ ----- _____	4. _____ ----- _____	5. _____ ----- _____
----------------------------	----------------------------	----------------------------	----------------------------	----------------------------



Nombre: \_\_\_\_\_

Fecha: \_\_\_\_\_

## Orden descendente

Compara la cantidad de barrios que tienen los pueblos que hemos estudiado. Ordénalos en forma **descendente** desde el que tiene más barrios hasta el que tiene menor cantidad de barrios.

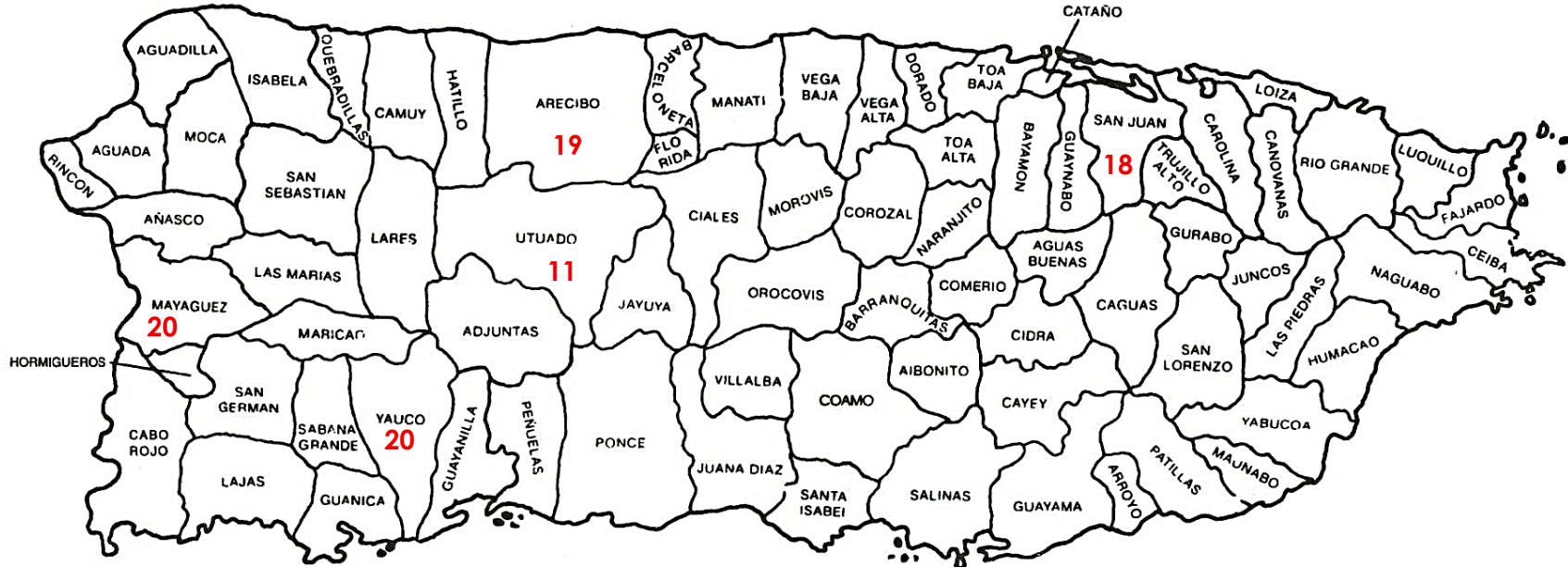

_____	_____	_____	_____	_____
_____	_____	_____	_____	_____
_____	_____	_____	_____	_____



Nombre: \_\_\_\_\_

Fecha: \_\_\_\_\_

### Familia del 5

Escribe el número que se forma cada vez que añades una unidad a las decenas.

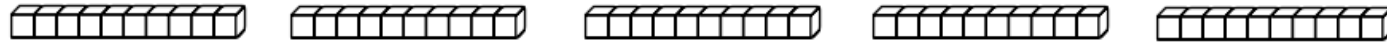

$$10 + 10 + 10 + 10 + 10 = 50$$

51	52	53	54	55	56	57	58	59



Nombre: \_\_\_\_\_

Fecha: \_\_\_\_\_

### Familia del 5

Ayuda a Guakia a saltar hasta llegar al estanque. Completa los cuadrados con los números que faltan, luego escríbelos completos tú solo.



50

55

58

50	



Nombre: \_\_\_\_\_





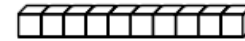
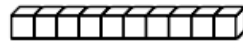
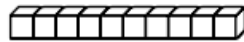
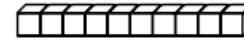
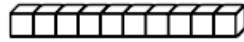
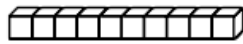

Fecha: \_\_\_\_\_

### Familia del 6

Escribe el número que se forma cada vez que añades una unidad a las decenas.

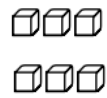
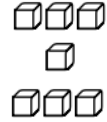

$$10 + 10 + 10 + 10 + 10 + 10 = 60$$

								
61	62	63	64	65	66	67	68	69





Nombre: \_\_\_\_\_

Fecha: \_\_\_\_\_

## Familia del 6

Ayuda a Guakia a saltar hasta llegar al estanque. Completa los cuadrados con los números que faltan, luego escríbelos completos tú solo.

60	







Nombre: \_\_\_\_\_

Fecha: \_\_\_\_\_

## Compara números

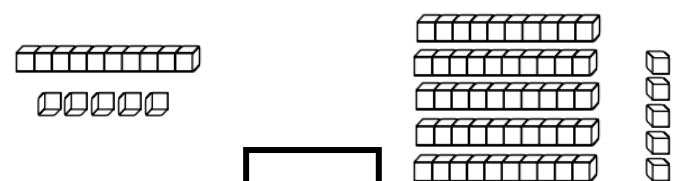
Compara las cantidades. Usa los signos, menor que (<), mayor que (>) o igual que (=).

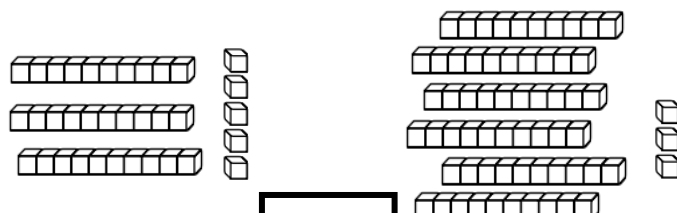
<p>1.</p>  <p><b>30</b> <input type="text"/> <b>32</b></p>	<p>2.</p>  <p><b>50</b> <input type="text"/> <b>30</b></p>
<p>3.</p>  <p><b>15</b> <input type="text"/> <b>55</b></p>	<p>4.</p>  <p><b>33</b> <input type="text"/> <b>33</b></p>
<p>5.</p>  <p><b>22</b> <input type="text"/> <b>12</b></p>	<p>6.</p>  <p><b>35</b> <input type="text"/> <b>63</b></p>



Nombre: \_\_\_\_\_

Fecha: \_\_\_\_\_

## Resta

¿Qué es restar?

La **resta** es cuando quitamos una cantidad de otra. Por ejemplo, si tienes 5 manzanas y te comes 2, te quedan 3 manzanas. Es como contar hacia atrás.

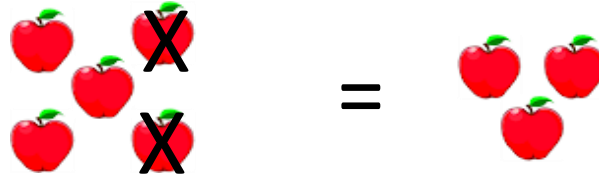

Una oración de suma se escribe así:

	-		=	
5	-	2	=	3
minuendo	signo de resta	sustraendo	signo de igual	diferencia





Nombre: \_\_\_\_\_

Fecha: \_\_\_\_\_

## Resta

Usa tus dedos o manipulativos para restar los granos de café tostado. Escribe la diferencia.

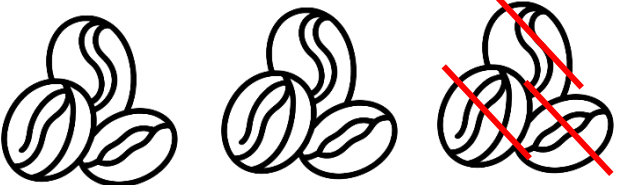
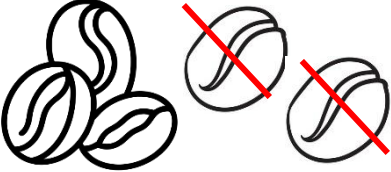
<p>1.</p>  <p>____ - ____ = ____</p>	<p>2.</p>  <p>____ - ____ = ____</p>
<p>3.</p>  <p>____ - ____ = ____</p>	<p>4.</p>  <p>____ + ____ = ____</p>







Nombre: \_\_\_\_\_

Fecha: \_\_\_\_\_

### Problemas verbales

Escucha el problema y circula la contestación correcta. Usa tus dedos o manipulativos.

<p>1. Don Pepe recogió seis granos de café, pero le dio cuatro a Carla. ¿Cuántos granos de café le quedan?</p>  <p><b>4</b>      <b>2</b>      <b>6</b></p>	<p>2. Carla recogió cinco granos de café, pero molió tres. ¿Cuántos granos de café le quedan a Carla?</p>  <p><b>5</b>      <b>3</b>      <b>2</b></p>
<p>3. La abuela de Carla preparó cuatro tazas de café, pero se tomaron dos tazas. ¿Cuántas tazas quedan sin tomar?</p>  <p><b>5</b>      <b>4</b>      <b>2</b></p>	<p>4. Carito echó diez frutos de café, pero Don Pepe cosechó cuatro. ¿Cuántos frutos quedan sin cosechar?</p>  <p><b>6</b>      <b>4</b>      <b>10</b></p>



Nombre: \_\_\_\_\_

Fecha: \_\_\_\_\_

## Números

¿Puedes escribir los números del uno al setenta tú solo? Inténtalo.

1									
	12								
			24						
		33							
					46				
				55					
								69	



Nombre: \_\_\_\_\_

Fecha: \_\_\_\_\_

## Números

Cuenta las decenas de cada conjunto. Traza y luego escribe los números que has aprendido de diez en diez hasta el setenta:

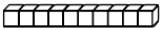
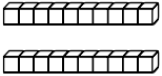
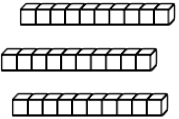
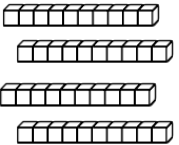
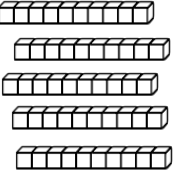
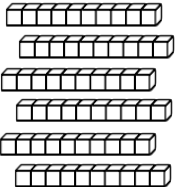
					
10	20	30	40	50	60



Nombre: \_\_\_\_\_  
-----  
\_\_\_\_\_

Fecha: \_\_\_\_\_  
-----  
\_\_\_\_\_

## Los sentidos

¿Qué son los sentidos?

Los cinco sentidos son las formas en que nuestro cuerpo descubre el mundo. Con los ojos usamos la vista, que nos permite ver los colores, las formas y todo lo que nos rodea. En los oídos tenemos la audición, gracias al cual escuchamos los sonidos, la música y las voces. Con la nariz usamos el olfato, que nos deja oler cosas ricas como una flor o una comida. Con la lengua sentimos el gusto, para saber si algo es dulce, salado o ácido. Y con la piel usamos el tacto, que nos ayuda a sentir si algo es suave, duro, frío o caliente. ¡Nuestros sentidos trabajan juntos para ayudarnos a conocer y disfrutar el mundo!











Nombre: \_\_\_\_\_

Fecha: \_\_\_\_\_

## Los sentidos

Escucha las situaciones que tu maestra te leerá. ¿Qué sentido usas para realizar cada acción? Circula tu respuesta.

<p>1. Saborear el café de Carito.</p>	<p>2. Observar los granos rojos.</p>	<p>3. Oler el aroma del café.</p>
		
<p>4. Sentir si el café está frío o caliente.</p>	<p>5. Escuchar el Villancico Yaucano.</p>	<p>6. Observar los murales de Yaucromatic.</p>
		



## Cuento bilingüe

### Los Colores de Yauco / The Colors of Yauco

En las montañas del sur de Puerto Rico, había un pueblo muy especial llamado Yauco. A Yauco lo llaman "El Pueblo del Café". Allí vivía una niña alegre llamada Sofía. Su mejor amigo era un perrito salchicha llamado Mancha.

In the southern mountains of Puerto Rico, there was a very special town called Yauco. Yauco is called "The Coffee Town." A cheerful girl named Sofía lived there. Her best friend was a little dachshund named Mancha.





Cada mañana, cuando Sofía se levantaba, un olor delicioso la saludaba. Era el olor a café fresco de la finca de su abuelo. —¡Marrón! —decía Sofía, mirando el color del café tostado—. El café es el color marrón del tesoro de Yauco.

Every morning when Sofía woke up, a delicious smell greeted her. It was the smell of fresh coffee from her grandfather's farm. —Brown! —Sofía would say, looking at the color of the roasted coffee—. Coffee is the brown color of Yauco's treasure.



Sofía y Mancha salieron a la calle principal. ¡Esta calle no era como otras! Las casas de Yauco estaban pintadas con todos los colores del arcoíris. ¡Esto se llama Yaucomatric! Es como una gran obra de arte al aire libre.

Sofía and Mancha went out onto the main street. This street was not like others! The houses of Yauco were painted with all the colors of the rainbow. This is called Yaucomatric! It's like a big outdoor artwork.



—¡Mira, Mancha! ¡Una casa azul como el cielo! —exclamó Sofía. Mancha ladró frente a una pared amarilla brillante, como el sol. Caminaron hasta una pared roja y anaranjada. ¡Parecía una puesta de sol!



—Look, Mancha! A house blue like the sky! —exclaimed Sofía. Mancha barked in front of a bright yellow wall, like the sun. They walked up to a red and orange wall. It looked like a sunset!



Al llegar a la plaza, vieron mucha gente feliz. Sofía vio a los músicos tocando plena con panderos de cuero. ¡Boom, boom, cha! Un señor vendía piraguas.



Arriving at the plaza, they saw many happy people. Sofía saw musicians playing plena with leather hand drums. Boom, boom, cha! A man was selling piraguas.



—¡La piragua es blanca y el sabor es dulce! —dijo Sofía, feliz. Mancha movía la cola. En Yauco, la vida es una mezcla de arte, música, café marrón y mucha alegría verde (esperanza). Sofía sabía que su pueblo, lleno de colores y sabor a café, era el lugar más hermoso del mundo.

—The piragua is white and the flavor is sweet! —said Sofía, happily. Mancha wagged his tail. In Yauco, life is a mix of art, music, brown coffee, and lots of green (hope) joy. Sofía knew that her town, full of colors and the taste of coffee, was the most beautiful place in the world.





Nombre: \_\_\_\_\_  
 \_\_\_\_\_

Fecha: \_\_\_\_\_  
 \_\_\_\_\_

**Actividades para el cuento:**  
**Los Colores de Yauco / The Colors of Yauco**

**Español / Inglés**

Escribe los números del 1 al 3 para ordenar las partes de la historia en el orden en que aparecieron. / Write the numbers 1 to 3 to put the parts of the story in the order they appeared.

<p><b>Sofía comía piragua en la plaza.</b>  <b>Sofía was eating piragua in the plaza.</b></p>	<p><b>Olor a café. ¡Marrón!</b>  <b>Smell of coffee. Brown!</b></p>	<p><b>Sofía y Mancha caminan por las calles de Yaucromatic.</b>  <b>Sofía and Mancha walk through the Yaucromatic streets.</b></p>
		
<p>_____</p> <p>_____</p> <p>_____</p>	<p>_____</p> <p>_____</p> <p>_____</p>	<p>_____</p> <p>_____</p> <p>_____</p>





Nombre: \_\_\_\_\_  
-----  
\_\_\_\_\_

Fecha: \_\_\_\_\_  
-----  
\_\_\_\_\_

## Matemáticas / Mathematics

### Actividad 1: “Contemos los colores” / “Let’s Count the Colors”

Muestra una imagen inspirada en *Los colores de Yauco* con casas pintadas de colores. Los estudiantes deberán contar:

Show an image inspired by *Los colores de Yauco* (The Colors of Yauco) with houses painted in different colors. The students should count:

- ¿Cuántas casas amarillas ves? / How many yellow houses do you see?
- ¿Cuántas casas azules? / How many blue houses?
- ¿Cuántos árboles hay? / How many trees are there?

(Cualquier otro elemento relevante) / (Any other relevant element)

### Actividad 2: “Clasificación por color” / “Classification by Color”

**Materiales / Materials:** Botones, papeles de colores, fichas, etc. / Buttons, colored paper, tokens, etc.

Los estudiantes clasifican los objetos en grupos según su color: rojo, azul, verde, amarillo—sobre el tema del Yaucromatic Festival. / The students classify the objects into groups according to their color: red, blue, green, yellow—based on the theme of the Yaucromatic Festival.



Nombre: \_\_\_\_\_  
-----  
\_\_\_\_\_

Fecha: \_\_\_\_\_  
-----  
\_\_\_\_\_

## Ciencias / Science

### Actividad 1: “Del grano a la taza” (Exploración del café) / "From Bean to Cup" (Coffee Exploration)

**Objetivo / Objective:** Identificar pasos básicos en un proceso natural. / To identify basic steps in a natural process.

**Instrucciones:** Muestra imágenes de la planta del café: / **Instructions:** Show images of the **coffee plant:**

1. Semilla / Seed
2. Árbol / Tree
3. Grano / Bean
4. Secado / Drying
5. Café molido / Ground coffee

El estudiante debe identificar cuál planta produce el café y aprender que proviene de un árbol. / The student must identify which plant produces coffee and learn that it comes from a **tree**.



Nombre: \_\_\_\_\_  
-----  
\_\_\_\_\_

Fecha: \_\_\_\_\_  
-----  
\_\_\_\_\_

## Estudios Sociales / Social Studies

### Actividad 1: “Comunidad y vecindario” / “Community and Neighborhood”

- **Instrucciones:** Hable sobre las personas en Yauco: Sofía, su abuelo (familia), y el señor de la piragua (comerciante). Pida a los niños que nombren uno o dos personas importantes en su comunidad (el maestro, el cartero, un vecino).
- **Instructions:** Talk about the people in Yauco: Sofía, her grandfather (family), and the shaved-ice vendor (*comerciante*). Ask the children to name one or two important people in their own community (the teacher, the mail carrier, a neighbor).

### Actividad 2: “Arte como expresión cultural” / “Art as Cultural Expression”

- **Objetivo** Identificar que las personas se expresan por medio del arte.
- **Objective:** To identify that people express themselves through art.
- **Instrucciones:** Explique que Yaucromatic es cuando la gente se une para pintar las casas y hacer que su pueblo sea especial. Esto es una tradición cultura moderna de Yauco. Pida a los niños que dibujen loque hace especial su calle.
- **Instructions:** Explain that Yaucromatic is when people come together to paint the houses and make their town special. This is a modern cultural tradition in Yauco. Ask the children to draw what makes their own street special.



Nombre: \_\_\_\_\_  
-----  
\_\_\_\_\_

Fecha: \_\_\_\_\_  
-----  
\_\_\_\_\_

## Socioemocional: La música me hace sentir...

Ponga a los estudiantes el Villancico Yaucano de Amaury Veray Torregrosa disponible en <https://youtu.be/Stdv7p3u5sU?si=BXZKWYV82qZeKrGI>.

Luego de escuchar el villancico, pida que identifiquen en voz alta el sentimiento que sienten y luego que representen el sentimiento a través de un dibujo. Esta actividad conecta la emoción con la creatividad ayudando a exteriorizar lo que a veces no se puede decir con palabras.

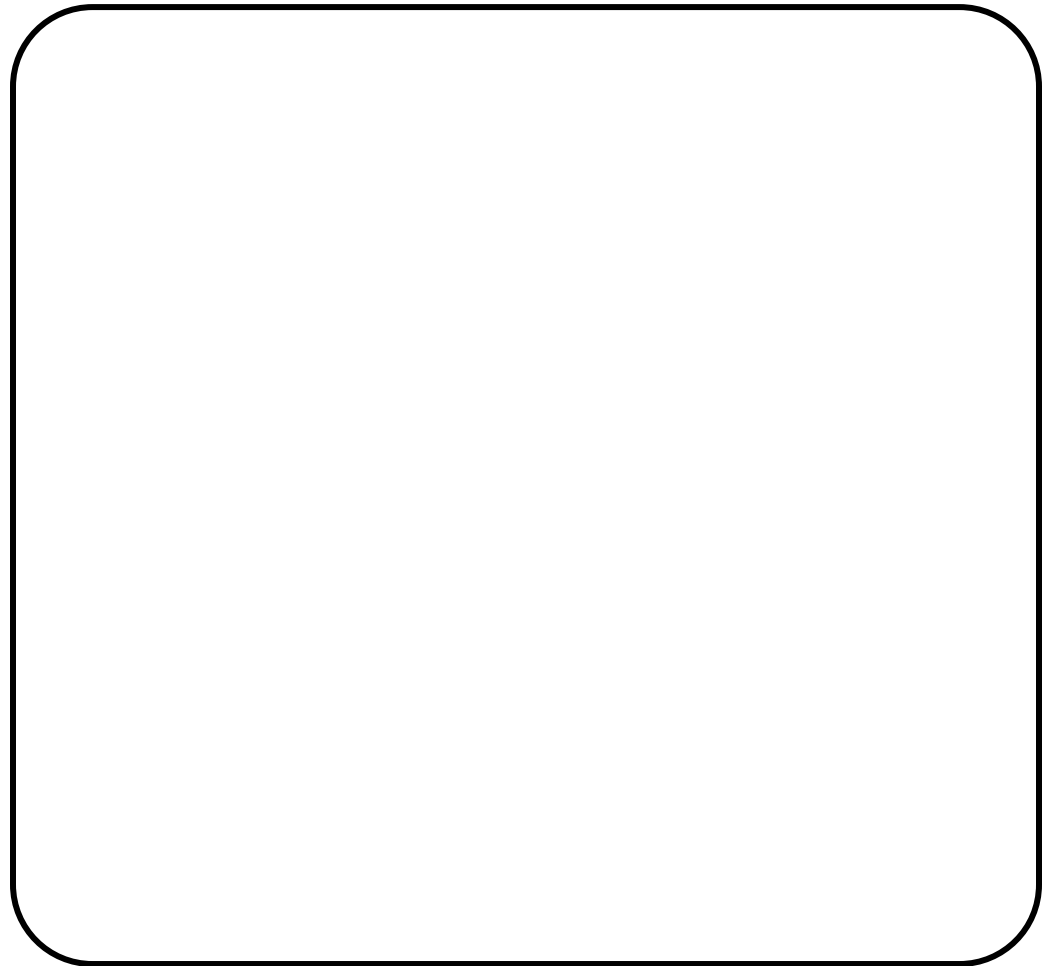

Nombre: \_\_\_\_\_

Fecha: \_\_\_\_\_

### Practica el trazo

Traza la ruta de Carla y Don Pepe por el cafetal:

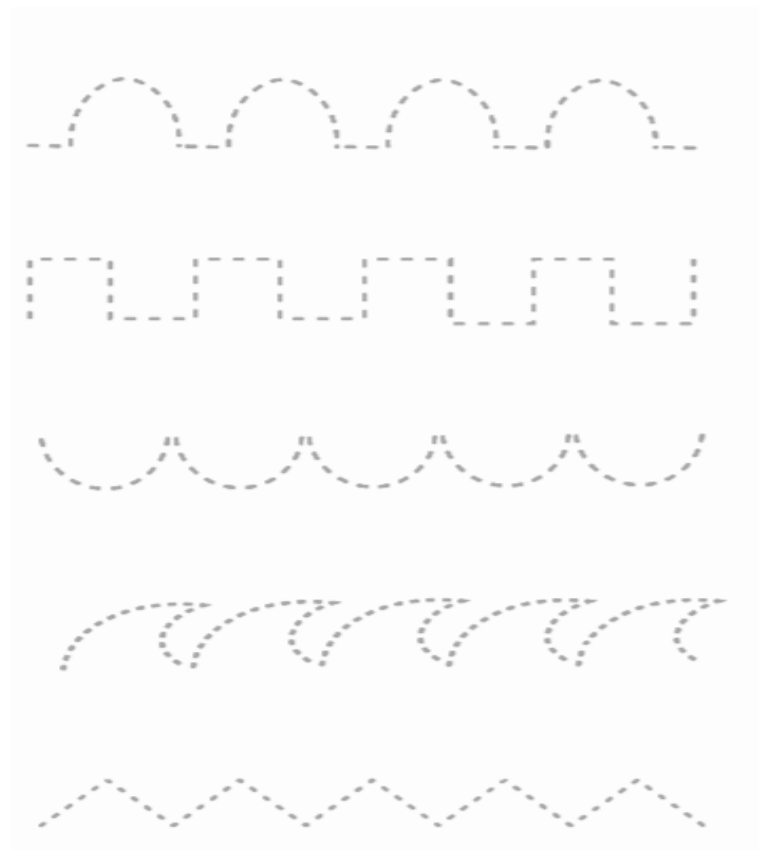
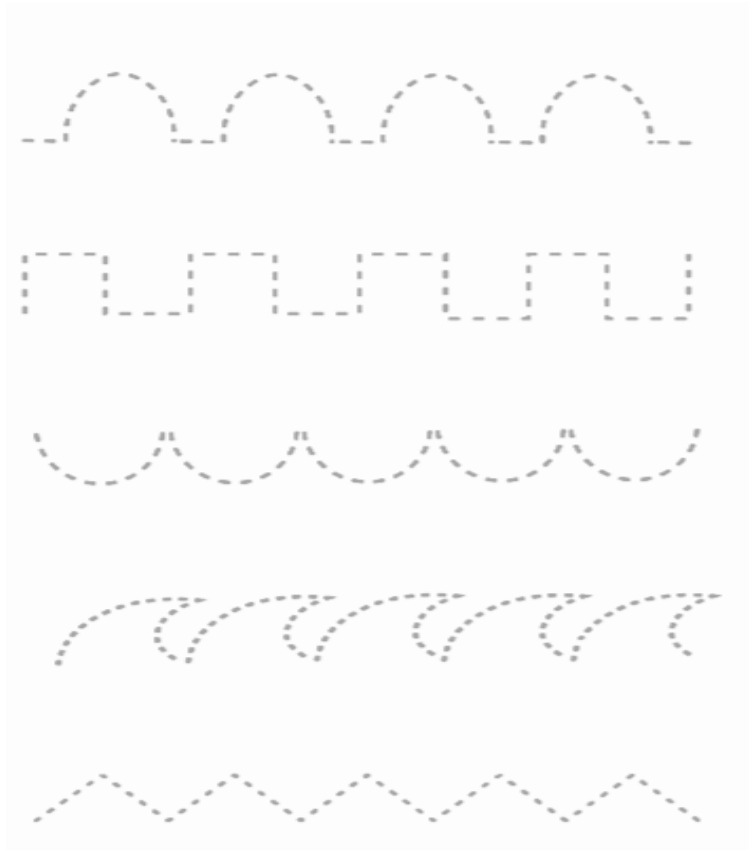

## Recursos de apoyo

Recurso	Enlace
Yaucromatic, Yauco, PR	<a href="https://youtu.be/cfYK70YnZeE?si=7VI2YaufQlvD33Ow">https://youtu.be/cfYK70YnZeE?si=7VI2YaufQlvD33Ow</a>
Cerro el Rodadero, Yauco PR	<a href="https://www.youtube.com/watch?v=HzYh76d08NA">https://www.youtube.com/watch?v=HzYh76d08NA</a>
Yauco	<a href="https://www.discoverpuertorico.com/es/regiones/oeste/yauco">https://www.discoverpuertorico.com/es/regiones/oeste/yauco</a>
Festival del café, Yauco PR	<a href="https://youtu.be/VesKrNduRhk?si=-4tT0jch8oSdyXZ6">https://youtu.be/VesKrNduRhk?si=-4tT0jch8oSdyXZ6</a>





## Cuento: Ana, Luis y Rosa visitan la Guancha en Ponce

Un día, tres amigos llamados Ana, Luis y Rosa decidieron explorar el muelle tablado de la Guancha en Ponce. Caminaron por los tablones de madera, sintiendo la brisa marina acariciar sus rostros. Se detuvieron en el borde del muelle y miraron hacia el horizonte, donde el mar se encontraba con el cielo en un abrazo azul. De repente, escucharon un pequeño chapoteo. ¡Era una familia de peces jugando cerca del muelle!





Los niños se emocionaron y comenzaron a reír mientras los peces saltaban y hacían piruetas en el agua. Entonces, un viejo pescador se acercó y les dijo:

*Blanco como la  
espuma del mar,  
Ágil nadador sin par.  
Su cuerpo esbelto y  
plateado, En ríos y  
mares es muy cotizado.*

*¿Qué soy?*

**PEZ**



Luego de resolver ese acertijo les dijo: "¿Quieren pedir un deseo? En este muelle tablado, los deseos se hacen realidad si crees en ellos con todo tu corazón".

Ana, Luis y Rosa se miraron con asombro y decidieron hacer un deseo juntos. Cerraron los ojos fuertemente y pidieron en voz baja:



"Queremos que el mar siempre esté limpio y lleno de vida, para que todos los animales marinos sean felices".



Cuando abrieron los ojos, vieron que un gran pez les guiñaba un ojo y el viejo pescador sonreía. Sabían que su deseo se haría realidad porque lo habían pedido con amor y sinceridad.

Colorín colorado, un hermoso pez me ha guiñado.



## Actividades para el cuento: Ana, Luis y Rosa visitan la Guancha en Ponce

### Comprensión Lectora

Preguntas para fomentar la comprensión lectora:

Literal	Inferencial	Crítica
¿Quiénes son los personajes del cuento?	¿Por qué crees que los niños se emocionaron al ver a los peces?	¿Qué te gustó más del cuento?
¿A dónde fueron Ana, Luis y Rosa?	¿Qué sentimientos crees que experimentaron al hacer el deseo?	¿Por qué?
¿Qué animal vieron cerca del muelle?	¿Por qué el pescador les dijo que los deseos se hacen realidad en el muelle?	¿Qué aprendiste sobre el mar y los animales marinos?
¿Qué deseo hicieron los niños?		¿Crees que es importante cuidar el mar? ¿Por qué?

### Actividades Educativas

- **Dibujo:** Pídeles a los niños que dibujen su escena favorita del cuento. Pueden dibujar a los niños en el muelle, los peces saltando o el viejo pescador contando el acertijo.
- **Mapa conceptual:** Crea un mapa conceptual con los personajes, lugares y acciones principales del cuento.
- **Escritura creativa:** Invita a los niños a escribir un acertijo.
- **Juego de roles:** Simulen una conversación entre los niños y el pescador, o entre los niños y los peces.
- **Música:** Creen una canción sobre la importancia de cuidar el mar y los animales marinos, utilizando la melodía de una canción conocida.
- **Visita a la playa:** Si es posible, organiza una visita a la playa para que los niños puedan experimentar de primera mano el ambiente marino y realizar actividades como recolectar conchas, construir castillos de arena y observar la vida marina.
- **Limpieza de playa:** Realiza una actividad de limpieza de playa para concienciar a los niños sobre la importancia de mantener limpio nuestro entorno.
- **Proyecto de acuario:** Crea un pequeño acuario en el salón y observa el comportamiento de los peces.



- **Investigación:** Investiguen juntos sobre los animales marinos que habitan en Puerto Rico y las acciones que podemos tomar para protegerlos.
- **Creación de un libro:** Crea un libro colectivo con los dibujos y las historias creadas por los niños.
- **Cuentacuentos:** Invita a un cuentacuentos para que narre historias sobre el mar y los animales marinos.

### Valores y Conceptos

Este cuento ofrece una excelente oportunidad para trabajar los siguientes valores y conceptos:

Amistad y comunidad	La esperanza y los sueños	Curiosidad	Respeto por la naturaleza
Los niños aprenden sobre la importancia de la amistad y la colaboración.	El cuento transmite un mensaje positivo sobre la importancia de creer en los sueños y de hacer el bien.	Se estimula la curiosidad por el mundo natural y el deseo de aprender más sobre él.	Se fomenta el respeto por el medio ambiente y la conciencia sobre la importancia de cuidar el mar y sus habitantes.

<b>Ampliación</b>	<p>Conexión con otras disciplinas: Relaciona el cuento con otras áreas del currículo, como las ciencias naturales (biología marina), las artes visuales (dibujo y pintura) y la educación cívica (cuidado del medio ambiente).</p> <p>Proyecto comunitario: Organiza un proyecto para crear conciencia sobre la importancia de cuidar el mar, como una campaña de reciclaje o una actividad de limpieza de playas.</p>
<b>Conexión con otras disciplinas:</b>	<p>Incorporar elementos como:</p> <p><b>Español, Vocabulario:</b> Introduce palabras relacionadas con el mar, los animales marinos y el medio ambiente.</p> <p><b>Matemáticas:</b> Utiliza el cuento para practicar conceptos como conteo, estimación y comparación de tamaños.</p> <p><b>Ciencias Sociales:</b> Explora temas relacionados con la geografía de Puerto Rico y la importancia de los recursos naturales.</p>

Cuento y actividades cortesía de la Profa. Carmen M. Cintrón, maestra de kindergarten de la Escuela Gerardo Sellés Solá de la ORE Caguas.



Nombre: \_\_\_\_\_

Fecha: \_\_\_\_\_

## Ponce

Ponce, conocida cariñosamente como la "Perla del Sur", la "Ciudad Señorial" y la "Ciudad de los Leones", es el municipio con la segunda mayor población de Puerto Rico fuera del Área Metropolitana de San Juan. Ubicada en la costa sur de la Isla, Ponce es un centro vital de comercio, finanzas y cultura, con un importante puerto de entrada en su sector Playa. Su casco urbano, declarado tesoro nacional, es famoso por su impresionante arquitectura neoclásica e isabelina que le da el apodo de "Ciudad Señorial"; en su corazón se encuentra la Plaza Las Delicias, que alberga la Catedral de Nuestra Señora de Guadalupe y el icónico Parque de Bombas, una antigua estación de bomberos de distintivos colores rojo y negro. La ciudad también es sede de instituciones de renombre como el Museo de Arte de Ponce (MAP), el histórico Teatro La Perla y el Castillo Serrallés. Además de su importancia histórica y cultural, Ponce es conocida por ser la cuna del famoso Carnaval Ponceño y por su significativa contribución a la producción agrícola, destacando especialmente el café, los plátanos y las quenepas.

### Castillo Serrallés



### Museo de Arte de Ponce



Nombre: \_\_\_\_\_  
-----  
\_\_\_\_\_

Fecha: \_\_\_\_\_  
-----  
\_\_\_\_\_

## Ponce

El gentilicio de la gente de Ponce es:  
\_\_\_\_\_  
-----  
\_\_\_\_\_

Un cognomento de Ponce es:  
\_\_\_\_\_  
-----  
\_\_\_\_\_

Ponce está localizado en el punto cardinal:  
\_\_\_\_\_  
-----  
\_\_\_\_\_

La bandera de Ponce es:



Algunos lugares interesantes de Ponce son:

**Parque de Bombas**



**Cruceta del Vigía**



**La Guancha**



Nombre: \_\_\_\_\_

Fecha: \_\_\_\_\_

Observa el mapa de Puerto Rico y con ayuda de tu maestra, localiza a Ponce. Coloréalo de azul.

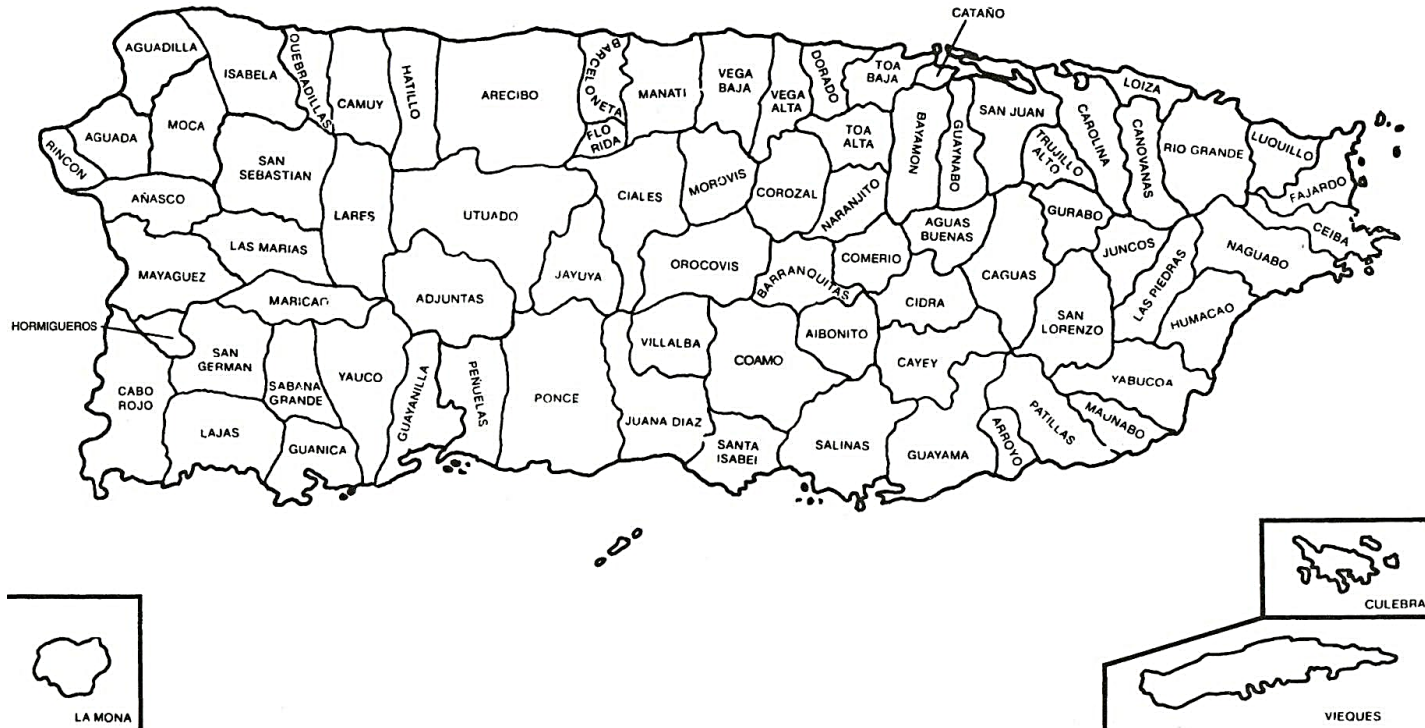

¿En qué punto cardinal se encuentra Ponce?

\_\_\_\_\_

\_\_\_\_\_

\_\_\_\_\_





Nombre: \_\_\_\_\_  
-----  
\_\_\_\_\_

Fecha: \_\_\_\_\_  
-----  
\_\_\_\_\_

## Héctor Lavoe

Héctor Lavoe fue un cantante puertorriqueño muy querido que nació en Ponce. Le encantaba la música desde pequeño y tenía una voz fuerte y alegre. Cuando creció, cantó canciones de salsa que hacían a la gente bailar y sonreír. A Héctor le decían “El Cantante de los Cantantes” porque muchos músicos lo admiraban.

Su música sigue siendo importante hoy y muchas personas la escuchan para disfrutar, celebrar y recordar lo bonito de la cultura boricua. Héctor Lavoe nos enseñó que la vida es para bailar y para reír ¡con mucho sabor! Algunas de sus canciones son: La Murga y Vamos a reír un poco.

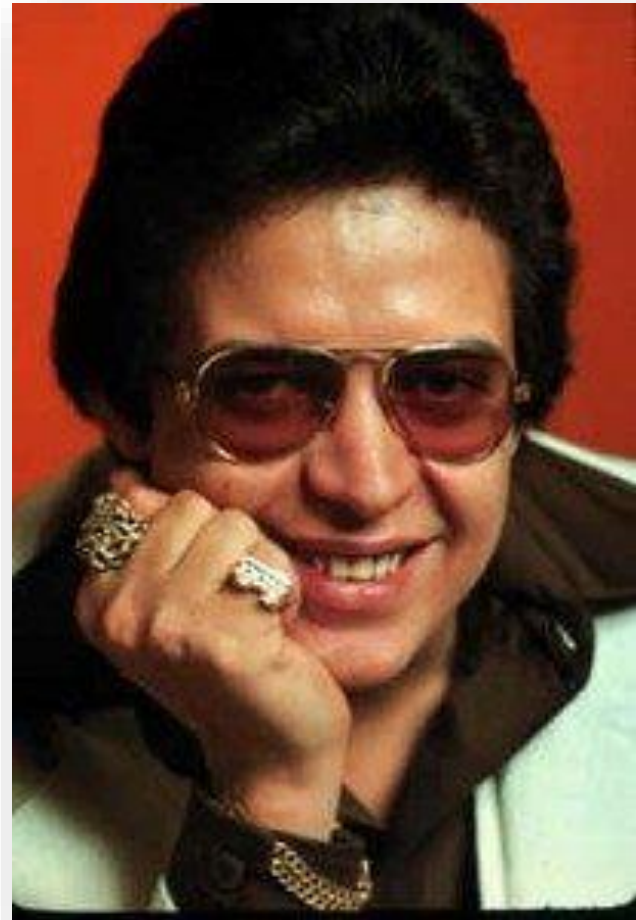

Nombre: \_\_\_\_\_  
-----  
\_\_\_\_\_

Fecha: \_\_\_\_\_  
-----  
\_\_\_\_\_

## Ednita Nazario

Ednita Nazario, "La Diva de Ponce," es una artista puertorriqueña con una voz increíble y una energía espectacular en el escenario. Ednita tiene muchas canciones que son baladas y pop-rock. Desde que era niña le encantaba cantar y tenía una voz hermosa que sorprendía a todos.

Con el tiempo, Ednita cantó muchas canciones que hablan de emociones y alegría. A la gente le gusta escucharla porque canta con mucha fuerza y corazón. Hoy en día, Ednita es una de las cantantes más queridas de Puerto Rico y su música hace sentir orgullo boricua. Una de sus canciones más escuchadas es: Lo que son las cosas.



Nombre: \_\_\_\_\_  
-----  
\_\_\_\_\_

Fecha: \_\_\_\_\_  
-----  
\_\_\_\_\_

## La Guancha

La Guancha es un lugar muy especial en Ponce donde las familias van a caminar, jugar y disfrutar del mar. Allí hay un largo paseo de madera por donde se pueden ver botes y peces en el agua. También hay música, comida rica y espacios para correr y divertirse.

Muchas personas visitan La Guancha para sentir la brisa fresca, ver el atardecer y pasar un día alegre cerquita del océano.



Nombre: \_\_\_\_\_  
-----  
\_\_\_\_\_

Fecha: \_\_\_\_\_  
-----  
\_\_\_\_\_

## Parque de Bombas

El Parque de Bombas es un edificio muy famoso en Ponce que parece una casita de colores rojo y negro. Hace muchos años, allí trabajaban los bomberos que ayudaban a las personas cuando había fuego. Ahora es un museo donde podemos aprender sobre su trabajo valiente.

Muchas familias lo visitan para tomarse fotos y ver su diseño tan bonito. El Parque de Bombas es un símbolo importante de Ponce y de la historia de Puerto Rico.



Nombre: \_\_\_\_\_  
-----  
\_\_\_\_\_

Fecha: \_\_\_\_\_  
-----  
\_\_\_\_\_

## Quenepas

Las quenepas son unas frutas pequeñas y redondas que crecen en árboles altos en Puerto Rico y en otros lugares del Caribe. Por fuera son verdes, pero por dentro tienen una pulpa anaranjada o rosada que es suave y dulce.

Para comerlas, primero se quita la cáscara y luego se chupa la pulpa que está pegada a una semillita grande. Las quenepas suelen aparecer en verano y muchas personas las disfrutan como un rico y fresco snack.



¿Cuántas quenepas te comerías? Dibuja un racimo.



Nombre: \_\_\_\_\_  
-----  
\_\_\_\_\_

Fecha: \_\_\_\_\_  
-----  
\_\_\_\_\_

## Carnaval de Ponce

El Carnaval de Ponce, conocido popularmente como Carnaval Ponceño, es una de las fiestas más antiguas y vibrantes de Puerto Rico, con una tradición que se remonta a más de 160 años. Se celebra anualmente justo antes del inicio de la Cuaresma (generalmente entre febrero y marzo). Su característica más icónica es la participación

de los vejigantes, personajes folclóricos que visten trajes coloridos y máscaras de cuernos grotescas hechas de papel maché o coco. El festival dura una semana e incluye desfiles masivos, bailes de máscaras y el tradicional Entierro de la Sardina, un evento humorístico que marca el final de la celebración. Es un evento que destaca la música, el baile y el espíritu cultural del sur de la Isla.



Nombre: \_\_\_\_\_

Fecha: \_\_\_\_\_

## Escudo de Ponce

El escudo de Ponce es uno de los más antiguos y representativos de Puerto Rico. Su diseño incluye un león rampante rojo, símbolo de valentía y fuerza, que hace referencia al explorador español Juan Ponce de León. El fondo dorado representa la riqueza cultural e histórica de la ciudad. También incluye una corona mural que destaca la importancia de Ponce como una ciudad señorial. En la parte inferior, se observa una bandera con los colores rojo y negro, distintivos de Ponce. Este escudo refleja el orgullo, la tradición y la identidad ponceña.



Nombre: \_\_\_\_\_

Fecha: \_\_\_\_\_

## Ponce

Ponce tiene **31** barrios. Estos son:

Barrios de Ponce		
Anón	Machuelo Arriba	Quebrada Limón
Bucaná	Magueyes	Quinto
Canas	Magueyes Urbano	Real
Canas Urbano	Maragüez	Sabanetas
Capitanejo	Marueño	San Antón
Cerrillos	Montes Llano	San Patricio
Coto Laurel	Playa	Segundo
Cuarto	Portugués Rural	Sexto
Guaraguao	Portugués Urbano	Tercero
Machuelo Abajo	Primero	Tibes
Vayas		

1. ¿Vives en alguno de ellos? ¿En cuál?

\_\_\_\_\_

\_\_\_\_\_

\_\_\_\_\_





Nombre: \_\_\_\_\_  
-----  
\_\_\_\_\_

Fecha: \_\_\_\_\_  
-----  
\_\_\_\_\_

## Mayúsculas y minúsculas

El cognomento de Ponce es “La Perla del Sur”. Ponce se escribe con letra **mayúscula** porque es un nombre propio, pero ponceño, el gentilicio de las personas que son de Ponce, se escribe con letra **minúscula**:

Ponce - ponceño

Escribe el nombre del pueblo que estamos visitando y su gentilicio.

pueblo	gentilicio
_____ ----- _____	_____ ----- _____



Nombre: \_\_\_\_\_  
 \_\_\_\_\_  
 \_\_\_\_\_

Fecha: \_\_\_\_\_  
 \_\_\_\_\_  
 \_\_\_\_\_

### Pueblos limítrofes

Otros cognomentos con que se conoce a Ponce es “La Ciudad Señorial”, “Pueblo de las quenepas” y “Ciudad de los leones”. Ponce está rodeado por cinco pueblos o municipios y un cuerpo de agua. A estos pueblos se les llama pueblos limítrofes. Los pueblos y cuerpo de agua limítrofes de Ponce son:

<b>Jayuya</b>	<b>Utado</b>	<b>Adjuntas</b>
<b>Peñuelas</b>	<b>Juana Díaz</b>	<b>Mar Caribe</b>

<b>¿Qué pueblos limítrofes comienzan con vocales?</b>	<b>¿Qué pueblos limítrofes y cuerpo de agua comienzan con consonantes?</b>	
_____	_____	_____
_____	_____	_____
_____	_____	_____
_____	_____	_____



Nombre: \_\_\_\_\_  
-----  
\_\_\_\_\_

Fecha: \_\_\_\_\_  
-----  
\_\_\_\_\_

## Consonantes

**Ponce** está localizado al sur de Puerto Rico. Comienza con la consonante **Pp**.

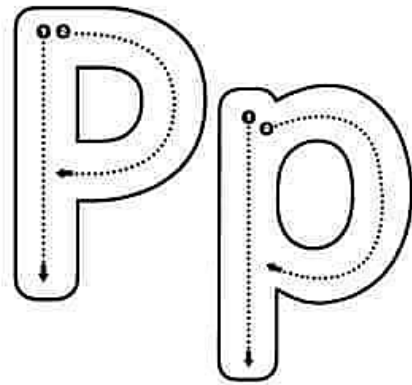

**p**astelillo

Otros pueblos de Puerto Rico que comienzan con la misma letra que **Ponce** son:

- **P**eñuelas
- **P**atillas

¿Vives en alguno de ellos?

¿En cuál?

\_\_\_\_\_  
-----  
\_\_\_\_\_

Traza y escribe la consonante **Pp**.

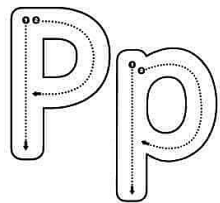

\_\_\_\_\_  
-----  
\_\_\_\_\_

\_\_\_\_\_  
-----  
\_\_\_\_\_

\_\_\_\_\_  
-----  
\_\_\_\_\_

\_\_\_\_\_  
-----  
\_\_\_\_\_

\_\_\_\_\_  
-----  
\_\_\_\_\_

\_\_\_\_\_  
-----  
\_\_\_\_\_



Nombre: \_\_\_\_\_  
-----  
\_\_\_\_\_

Fecha: \_\_\_\_\_  
-----  
\_\_\_\_\_

## Consonantes

Cuando unimos el sonido de la consonante **P** con las vocales que ya conocemos formamos una sílaba. **Leamos** las sílabas que se forman con la consonante **Pp**.

The diagram illustrates the formation of syllables by combining the consonant Pp with various vowels. At the top, the uppercase letter 'P' and lowercase letter 'p' are shown with dotted lines and arrows indicating the stroke order for writing. Below them, five arrows point to the vowels 'e', 'o', 'u', 'i', and 'a'. At the bottom, a horizontal bar is divided into five boxes, each containing a syllable: 'pe', 'po', 'pu', 'pi', and 'pa'.

pe	po	pu	pi	pa
----	----	----	----	----



Nombre: \_\_\_\_\_  
-----  
\_\_\_\_\_

Fecha: \_\_\_\_\_  
-----  
\_\_\_\_\_

## Consonantes

Traza la letra **P** mayúscula y la **p** minúscula. Luego, escríbelas solito.

Tracing practice lines for the letter Pp. The first row contains six pairs of dotted uppercase 'P' and lowercase 'p' for tracing. Below this are two blank sets of handwriting lines (top solid, middle dashed, bottom solid) for independent practice.

Perro comienza con la consonante **Pp**.



p

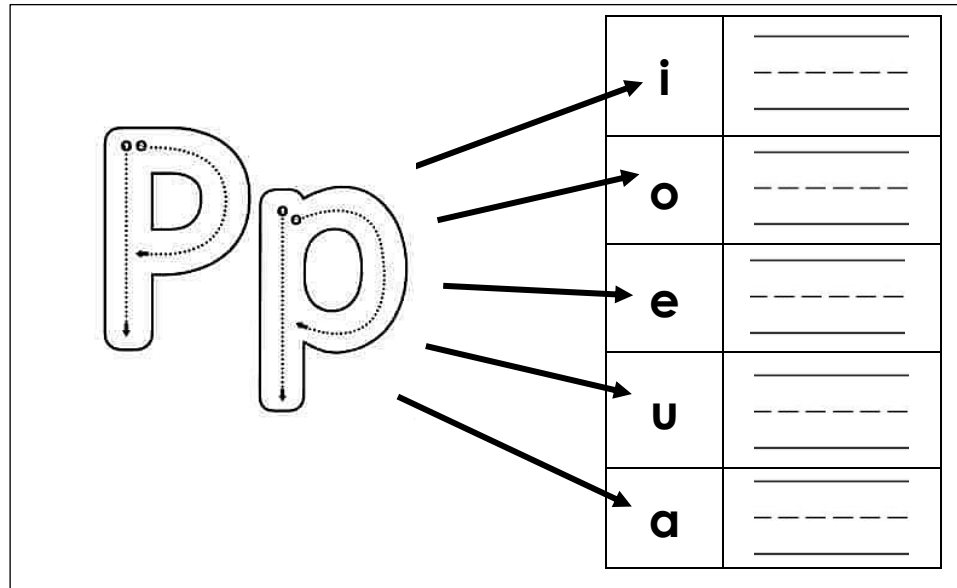

i	_____
	-----
	_____
o	_____
	-----
	_____
e	_____
	-----
	_____
u	_____
	-----
	_____
a	_____
	-----
	_____



Nombre: \_\_\_\_\_  
-----  
\_\_\_\_\_

Fecha: \_\_\_\_\_  
-----  
\_\_\_\_\_

### ¡Vamos a leer!

Lee los sonidos que veas en los peces y las palabras sueltas. Colorea los que puedas leer.

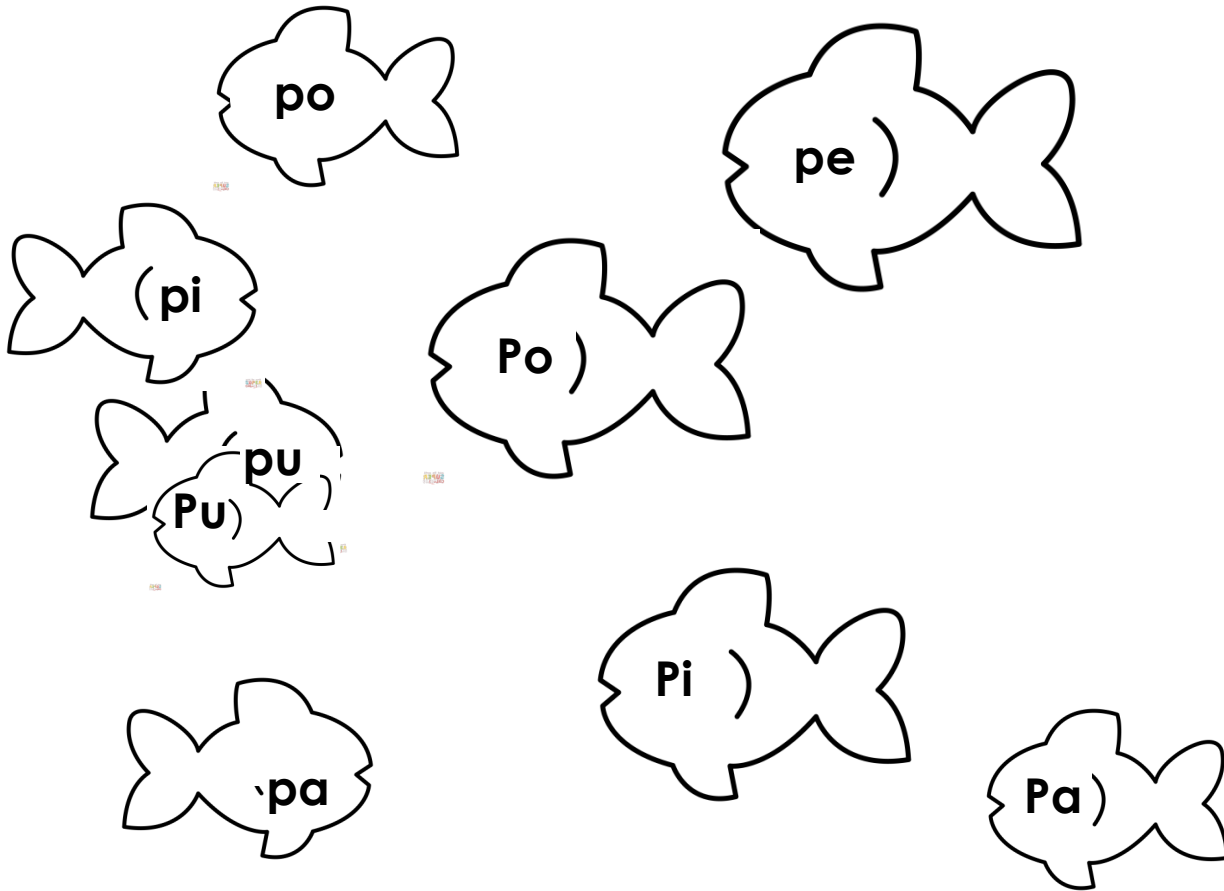

papá

palo

pelo

papi

Pepe



Nombre: \_\_\_\_\_  
-----  
\_\_\_\_\_

Fecha: \_\_\_\_\_  
-----  
\_\_\_\_\_

### ¡Vamos a leer!

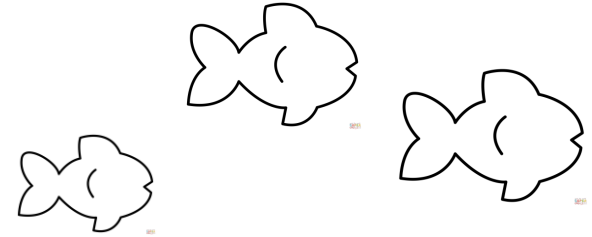

Lee las palabras.

Pi-po	pe-lo	pu-ma	lu-pa
pa-lo	li-mo	Pe-pe	ma-po

Lee las oraciones.

Mi papá me ama.	Amo a Lupe.	Pepe me lame.
-----------------	-------------	---------------



Nombre: \_\_\_\_\_  
-----  
\_\_\_\_\_

Fecha: \_\_\_\_\_  
-----  
\_\_\_\_\_

## ¡Vamos a leer!

Lee las palabras.

LU-pe	lo-mo	la-mo	li-ma
pÚ-a	Ma-lu-ma	pe-le-a	piel

Escribe **las sílabas** que te dicte tu maestra.

1. _____ ----- _____	2. _____ ----- _____	3. _____ ----- _____	4. _____ ----- _____	5. _____ ----- _____
----------------------------	----------------------------	----------------------------	----------------------------	----------------------------





Nombre: \_\_\_\_\_







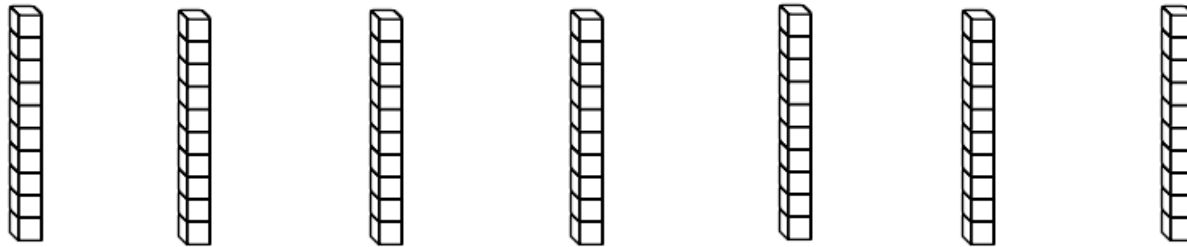

Fecha: \_\_\_\_\_

### Familia del 7

Escribe el número que se forma cada vez que añades una unidad a las decenas.

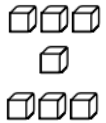

$$10 + 10 + 10 + 10 + 10 + 10 + 10 = 70$$

								
71	72	73	74	75	76	77	78	79



Nombre: \_\_\_\_\_

Fecha: \_\_\_\_\_

### Familia del 7

Ayuda a Guakia a saltar hasta llegar al estanque. Completa los cuadrados con los números que faltan, luego escríbelos completos tú solo.



A sequence of three rows of boxes representing a path. Dashed lines connect the boxes in a zig-zag pattern from top to bottom.

- Row 1: Three boxes. The first contains '70', the second contains '71', and the third is empty.
- Row 2: Four boxes. The second contains '74', and the others are empty.
- Row 3: Three boxes. The first contains '77', and the others are empty.



70	



Nombre: \_\_\_\_\_

Fecha: \_\_\_\_\_

## Compara números

Compara las cantidades. Usa los signos, menor que (<), mayor que (>) o igual que (=).

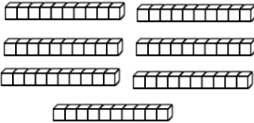
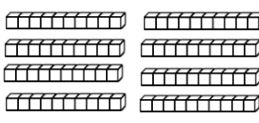
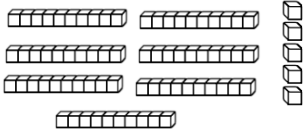
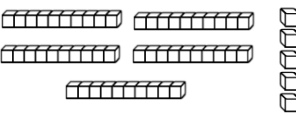
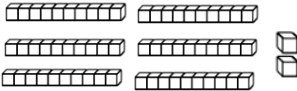
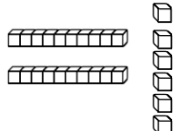
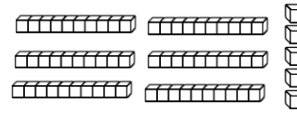
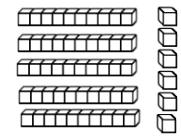
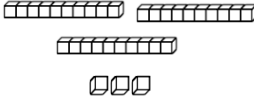
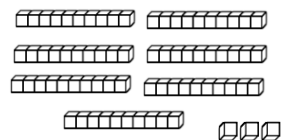
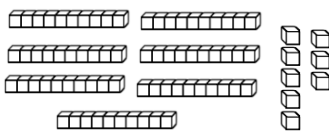
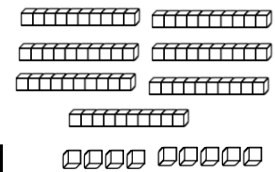
 <p><b>70</b></p>	<input type="text"/>	 <p><b>80</b></p>
 <p><b>75</b></p>	<input type="text"/>	 <p><b>55</b></p>
 <p><b>62</b></p>	<input type="text"/>	 <p><b>26</b></p>
 <p><b>65</b></p>	<input type="text"/>	 <p><b>56</b></p>
 <p><b>33</b></p>	<input type="text"/>	 <p><b>73</b></p>
 <p><b>78</b></p>	<input type="text"/>	 <p><b>79</b></p>



Nombre: \_\_\_\_\_





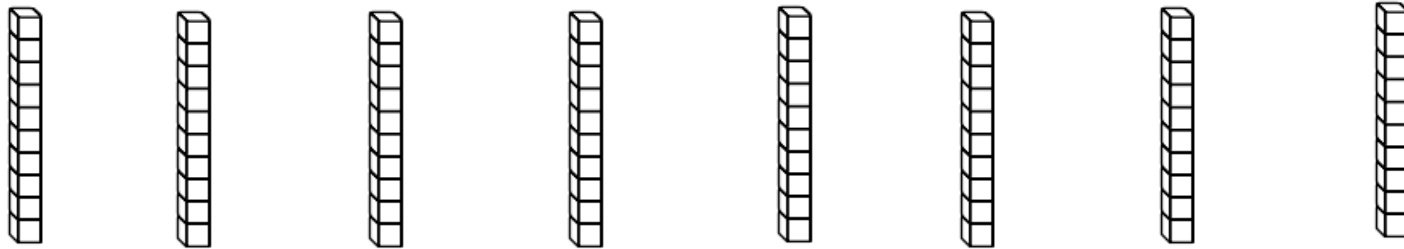

Fecha: \_\_\_\_\_

### Familia del 8

Escribe el número que se forma cada vez que añades una unidad a las decenas.

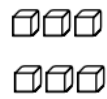
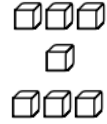

$$10 + 10 + 10 + 10 + 10 + 10 + 10 + 10 + 10 = 80$$

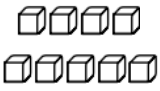
								
81	82	83	84	85	86	87	88	89



Nombre: \_\_\_\_\_

Fecha: \_\_\_\_\_

## Familia del 8

Ayuda a Guakia a saltar hasta llegar al estanque. Completa los cuadrados con los números que faltan, luego escríbelos completos tú solo.

80       83

□    □    □    □

□    □    □    □

□    88    □

80	



Nombre: \_\_\_\_\_

Fecha: \_\_\_\_\_

## Números

¿Puedes escribir los números del uno al noventa tú solo? Inténtalo.

1									
	12								
			24						
		33							
					46				
				55					
								69	70
71						77			
		83					88		



Nombre: \_\_\_\_\_

Fecha: \_\_\_\_\_

## Números

Cuenta las decenas de cada conjunto. Traza y luego escribe los números que has aprendido de diez en diez hasta el ochenta:

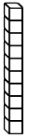
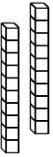
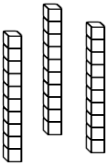
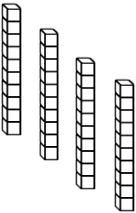
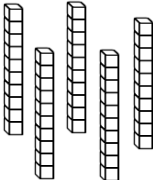
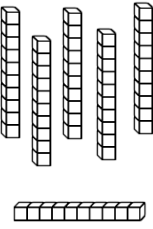
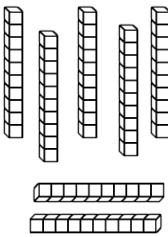
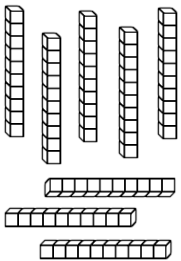
							
10	20	30	40	50	60	70	80



Nombre: \_\_\_\_\_  
 -----  
 \_\_\_\_\_

Fecha: \_\_\_\_\_  
 -----  
 \_\_\_\_\_

### Problemas verbales

Escucha el problema verbal que te leerá tu maestra e indica si tienes que sumar o restar.

<p>1. En el desfile del Carnaval de Ponce ví a diez vejigantes en la mañana. En la tarde solo quedaron dos. ¿Cuántos vejigantes se fueron?</p> <p><input type="checkbox"/> <b>suma</b>      <input type="checkbox"/> <b>resta</b></p>	<p>2. Lia y su papá recogieron nueve quenepas en la plaza y se comieron tres. ¿Cuántas quenepas les quedan?</p> <p><input type="checkbox"/> <b>suma</b>      <input type="checkbox"/> <b>resta</b></p>
<p>3. Cuando Lia visitó la Plaza Las Delicias compró dos piraguas y dos pastelillos. ¿Cuántos alimentos compró Lia en total?</p> <p><input type="checkbox"/> <b>suma</b>      <input type="checkbox"/> <b>resta</b></p>	<p>4. Durante el paseo a La Guancha vimos cinco peces azules y tres amarillos. ¿Cuántos peces vimos en total?</p> <p><input type="checkbox"/> <b>suma</b>      <input type="checkbox"/> <b>resta</b></p>





Nombre: \_\_\_\_\_  
-----  
\_\_\_\_\_

Fecha: \_\_\_\_\_  
-----  
\_\_\_\_\_

## Ciencias

Colorea los componentes del sistema solar. Luego, recórtalos y pégalos en una cartulina negra, en el orden correcto y considerando la distancia relativa de estos con respecto al Sol.

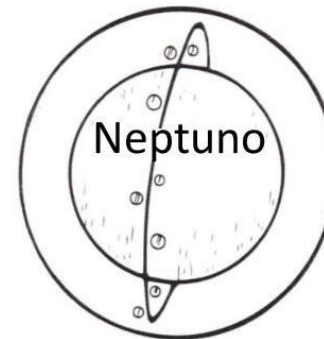
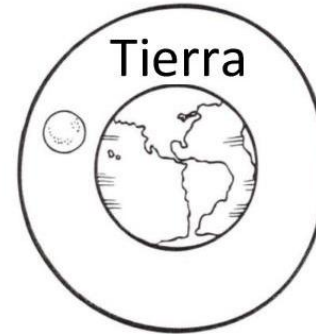
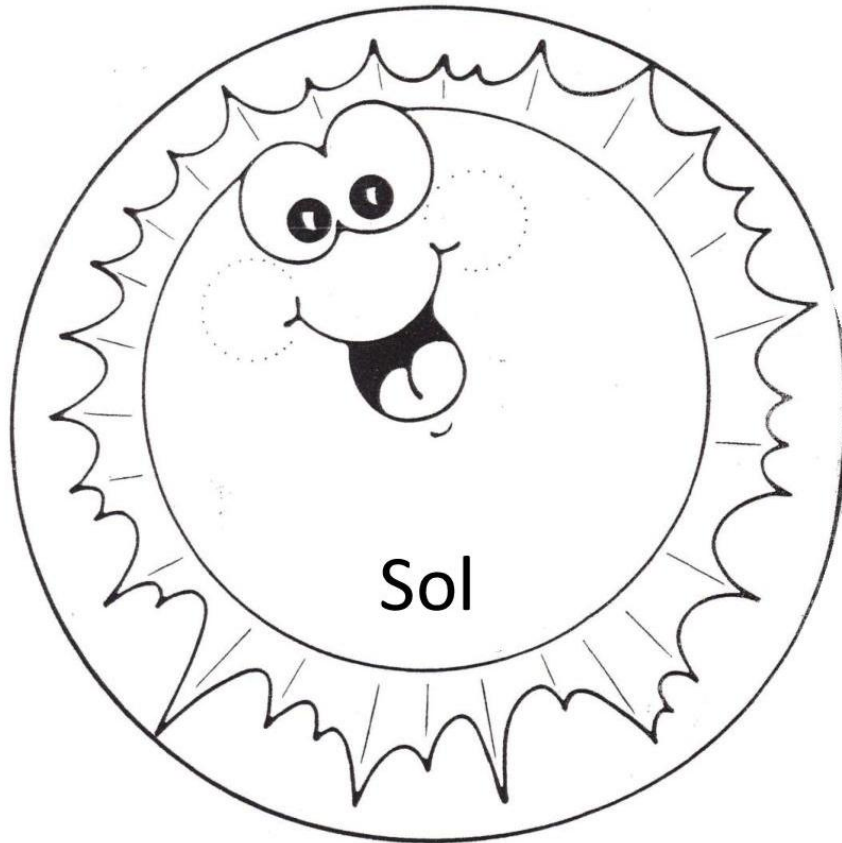

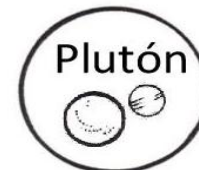
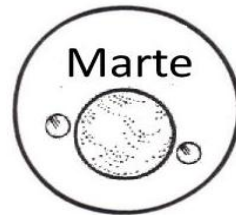
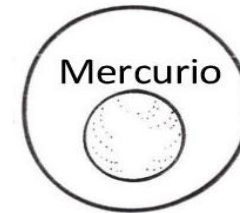
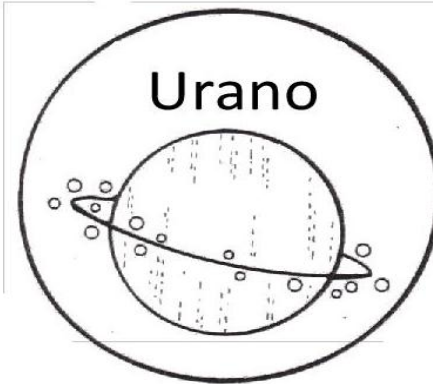
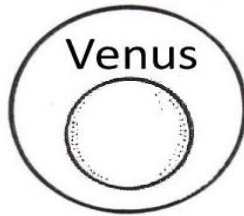
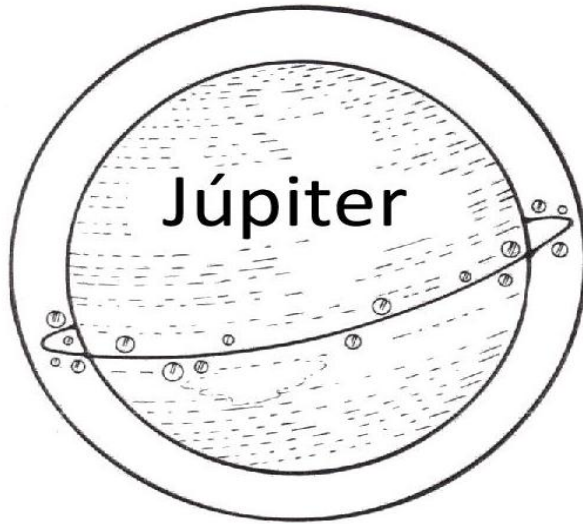

Nombre: \_\_\_\_\_

Fecha: \_\_\_\_\_

Traza los nombres de los componentes del sistema solar.

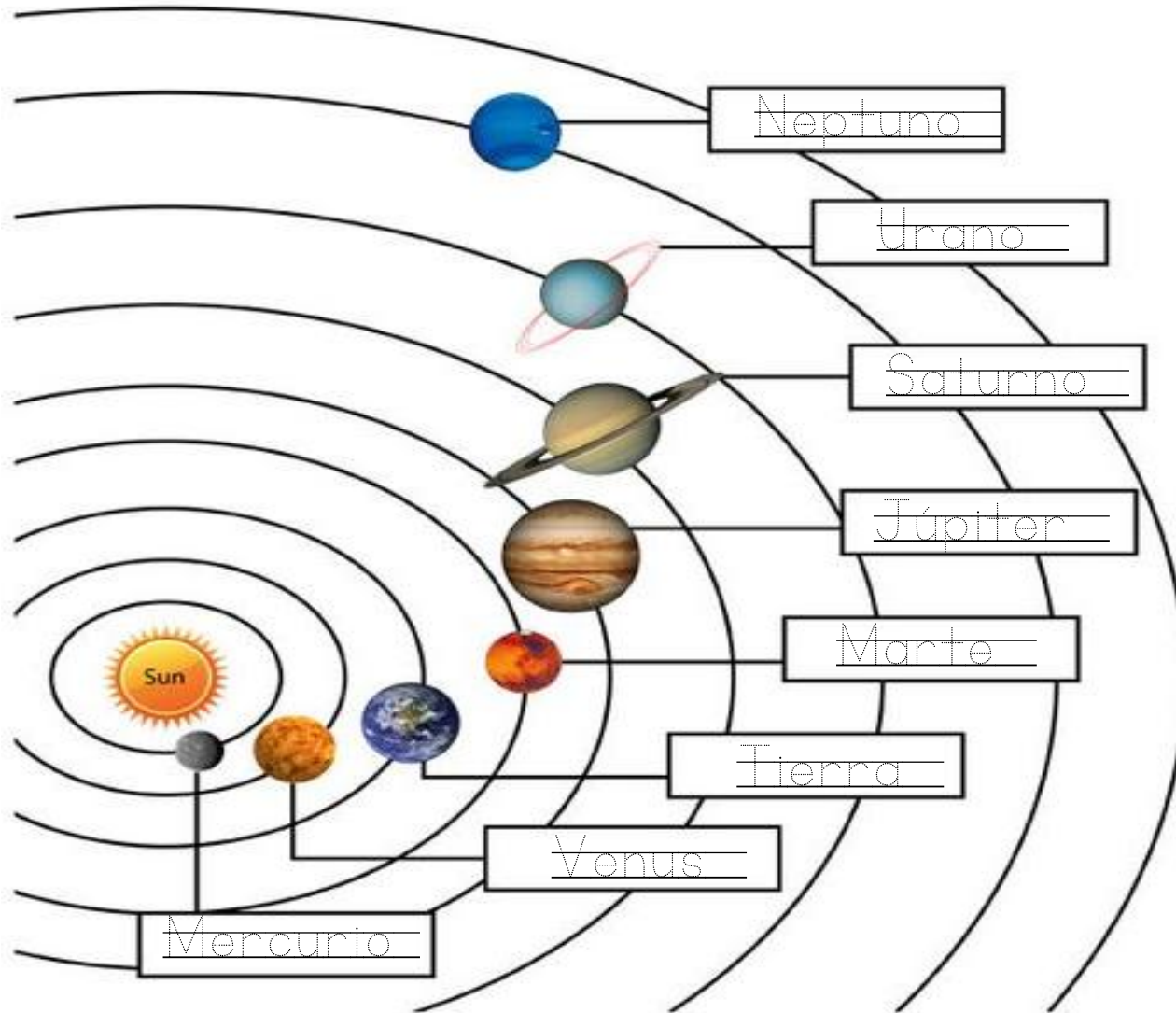

## Cuento bilingüe

### Lia y el Tesoro de Ponce **Lia and the Treasure of Ponce**

Había una vez una niña llamada Lia que llegó a Ponce con su familia para pasar un día especial en la ciudad. Estaba emocionada por descubrir lugares nuevos.

Once upon a time,  
there was a little girl  
named Lia who arrived  
in Ponce with her family  
to spend a special day in  
the city. She was excited  
to discover new places.



Su primera parada fue el famoso Parque de Bombas, un edificio rojo y negro que parecía una casita de cuento. Lia abrió los ojos bien grandes al verlo.



Their first stop was the famous Parque de Bombas, a red and black building that looked like a little storybook house. Lia opened her eyes wide when she saw it.



Dentro, Lia aprendió que allí trabajaban bomberos valientes que ayudaban a las personas hace muchos años. “¡Qué héroes!”, dijo admirada.



Inside, Lia learned that brave firefighters worked there long ago to help people. “What heroes!” she said with admiration.



Al salir, Lia caminó hacia la Plaza Las Delicias, donde había palomas, árboles altos y música suave. El reloj de la Catedral sonaba “ding-dong”.

Outside, Lia walked to Plaza Las Delicias, where she saw pigeons, tall trees, and soft music playing. The cathedral’s clock went “ding-dong.”



Mientras caminaba, Lia vio quenepas cayendo de un árbol. Eran verdes y redonditas. “¡Parecen bolitas mágicas!”, dijo mientras recogía una del suelo.



As she walked, Lia saw quenepas falling from a tree. They were green and round. “They look like little magic balls!” she said while picking one up from the ground.





Más tarde, la familia fue a La Guancha. Desde el paseo de madera, Lia vio peces, botes y una vista hermosa del mar. La brisa le movía el cabello.



Later, the family went to La Guancha. From the wooden boardwalk, Lia saw fish, boats, and a beautiful view of the sea. The breeze moved her hair gently.



Lia también visitó el Castillo Serrallés, una casa grande en lo alto de una colina. Desde allí, todo Ponce se veía como un dibujo de colores.



Lia also visited Castillo Serrallés, a big house on top of a hill. From there, all of Ponce looked like a colorful drawing.



Para terminar el día, comieron piraguas de parcha y fresa. Lia sonreía mientras el sol ponceño pintaba el cielo de naranja y rosado.



To end the day, they enjoyed piraguas made of passion fruit and strawberry. Lia smiled as the Ponce sunset painted the sky orange and pink.



Lia guardó una quenepa en su bolsillo y dijo:  
“Hoy no encontré un tesoro... ¡lo viví! Ponce es un lugar lleno de magia.”  
Moraleja: La verdadera riqueza está en conocer y amar tu cultura.



Lia placed a quenepa in her pocket and said:  
“Today I didn’t find a treasure... I lived it! Ponce is a place full of magic.”  
Moral: The real treasure is knowing and loving your culture.



Nombre: \_\_\_\_\_

Fecha: \_\_\_\_\_

### Actividades para el cuento

## Lia y el Tesoro de Ponce / Lia and the treasure of Ponce

### Español / Inglés

1. **Orden de eventos / Order of events:** Ordena las siguientes partes del cuento en el orden correcto: / *Order the following parts of the story in the correct sequence:*

- a) Lia encuentra quenepas en la plaza.
- b) Lia llegó a Ponce con su familia.
- c) Lia y su papá visitaron al Castillo Serrallés.

- a) Lia finds quenepas (Spanish limes) in the plaza.
- b) Lia arrived in Ponce with her family.
- c) Lia and her father visited Serrallés Castle.

2. **Rima / Rhyme:** Levanta la mano cuando escuches una palabra que rime con: / *Raise your hand when you hear a word that rhymes with:*

quenepa	castillo	parque
arepa	rayo	bomba
verde	rastrillo	ataque
cepa	amarillo	estanque
pelota	ladrillo	quenepa



Nombre: \_\_\_\_\_

Fecha: \_\_\_\_\_

**Matemáticas / Mathematics**

**1. Contemos quenepas / Let's count quenepas:**

Contesta los siguientes problemas verbales: / Answer the following word problems:

<p>Lia encontró 3 quenepas bajo un árbol y 2 más en la plaza. ¿Cuántas tiene?                  Lia found 3 quenepas under a tree and 2 more in the plaza. How many does she have?</p>	<p>Lia recogió 8 quenepas que cayeron del árbol y se comió 5. ¿Cuántas quenepas le quedan?                  Lia picked up 8 quenepas that fell from the tree and ate 5. How many quenepas does she have left?</p>
<p>¿Tienes que sumar o tienes que restar?                  Do you have to add or do you have to subtract?</p> <p><input type="checkbox"/> sumar / add    <input type="checkbox"/> restar / subtract</p>	<p>¿Tienes que sumar o tienes que restar?                  Do you have to add or do you have to subtract?</p> <p><input type="checkbox"/> sumar / add    <input type="checkbox"/> restar / subtract</p>
<p>Contesta en oración matemática:                  Answer in a mathematical sentence/equation:</p> <p>_____ <input type="checkbox"/> _____ = _____</p>	<p>Contesta en oración matemática:                  Answer in a mathematical sentence/equation:</p> <p>_____ <input type="checkbox"/> _____ = _____</p>



Nombre: \_\_\_\_\_  
-----  
\_\_\_\_\_

Fecha: \_\_\_\_\_  
-----  
\_\_\_\_\_

**2. Figuras en el Parque de Bombas: / Shapes in the Parque de Bombas:**

Colorea las figuras que puedes ver en el Parque de bombas. / Color the shapes you can see in the Parque de Bombas (Firehouse Park).

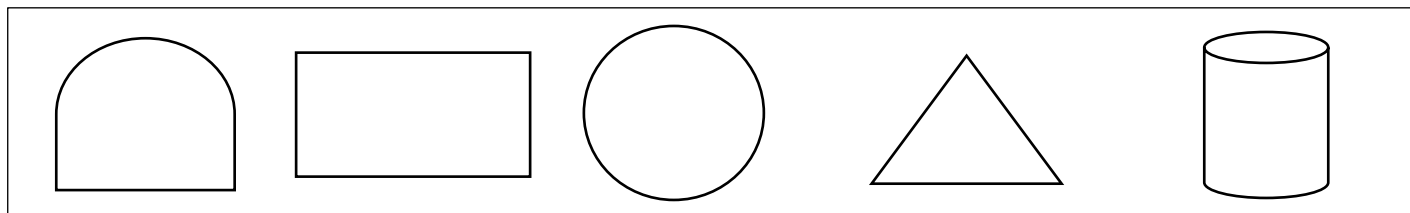

Nombre: \_\_\_\_\_  
-----  
\_\_\_\_\_

Fecha: \_\_\_\_\_  
-----  
\_\_\_\_\_

### Ciencias / Science

1. **Partes de la quenepa / Parts of the quenepa:**

Identifica: cáscara, pulpa y semilla.

Identify: skin (or peel), pulp (or flesh), and seed.

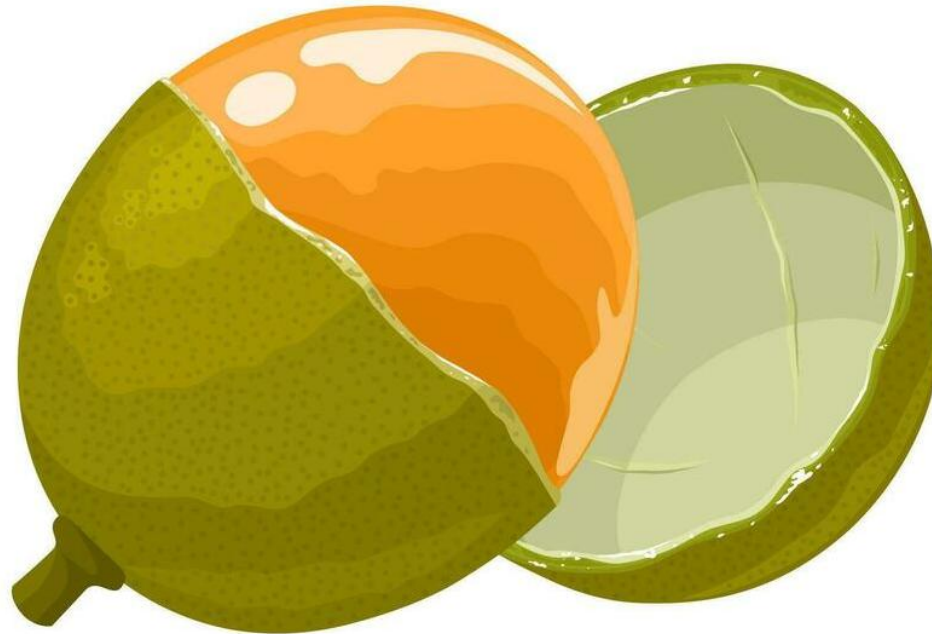



Nombre: \_\_\_\_\_  
-----  
\_\_\_\_\_

Fecha: \_\_\_\_\_  
-----  
\_\_\_\_\_

## Estudios Sociales / Social Studies

1. **Símbolo histórico / Historical Symbol:** Describe por qué el Parque de Bombas es importante para Ponce. Describe why the Parque de Bombas (Firehouse Park) is important to Ponce.
2. **Comunidad / Community:** ¿Qué personas trabajan cerca de la plaza? (Policías, vendedores, bomberos, turistas, etc. / What people work near the plaza? (Police officers, vendors, firefighters, tourists, etc.)
3. **Familia / Family:** Destaque la familia que tiene Lia y pregunte. ¿Una familia puede ser de dos personas? / ¿Hay alguna otra pregunta o instrucción que necesites traducir? / Highlight Lia's family and ask: Can a family consist of two people? / Are there any other questions or instructions you need to translate?



Nombre: \_\_\_\_\_  
-----  
\_\_\_\_\_

Fecha: \_\_\_\_\_  
-----  
\_\_\_\_\_

## Juegos de las emociones

Después de visitar a Ponce, realizaremos actividades que nos calman o nos dan tranquilidad.

Escucha las frases que la maestra mencionará y realízalas.

1. Respira profundo.
2. Escucha el canto de los pajaritos.
3. Toma agua despacito.
4. Inclina tu cabeza hacia atrás y mira hacia arriba.
5. Abraza a un amigo.
6. Susurra la palabra "paz"
7. Camina despacio sin tropezar con nadie.
8. Usa tu creatividad y convierte el círculo de la derecha en algo que te agrade.



Nombre: \_\_\_\_\_  
-----  
\_\_\_\_\_

Fecha: \_\_\_\_\_  
-----  
\_\_\_\_\_

## ¡Vamos a practicar los trazos!

Traza las escamas de los peces de La Guancha.

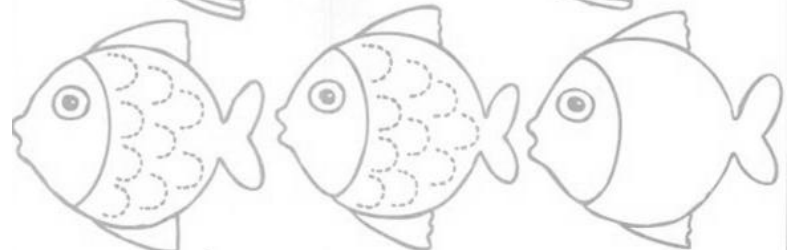
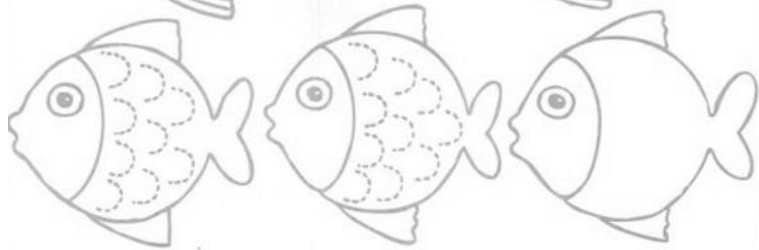
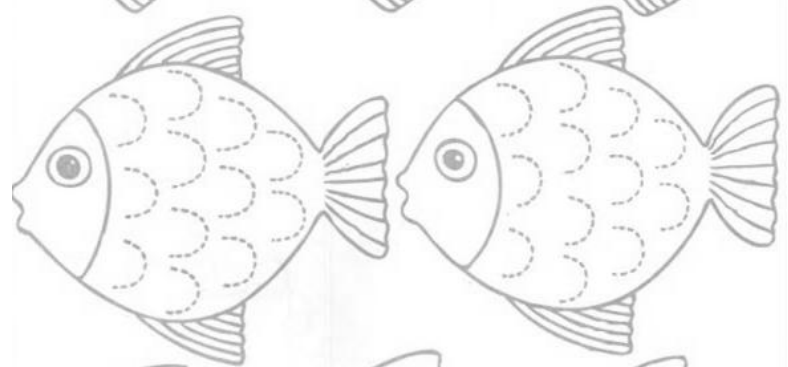
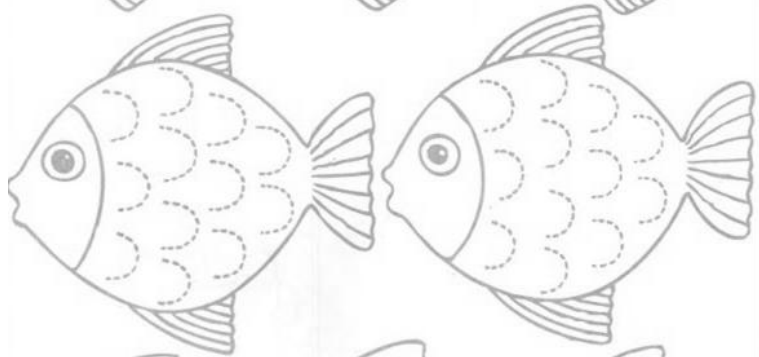
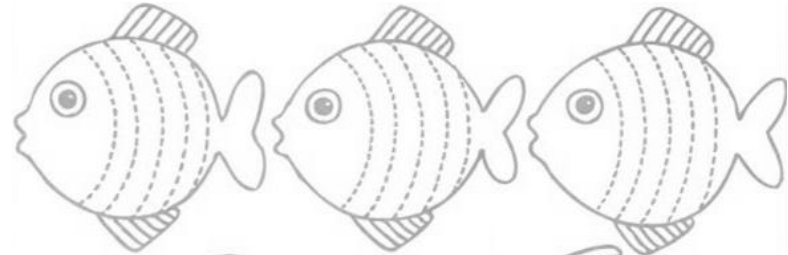
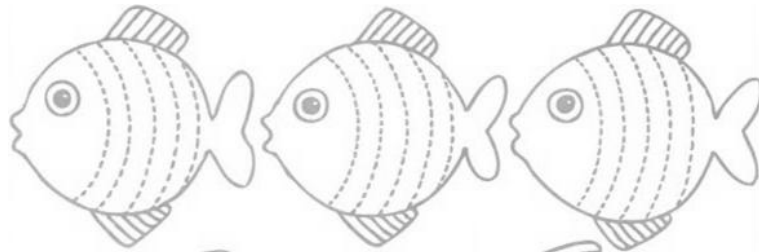

Nombre: \_\_\_\_\_  
-----  
\_\_\_\_\_

Fecha: \_\_\_\_\_  
-----  
\_\_\_\_\_

## ¡Vamos a practicar los trazos!

Traza las rutas de los planetas.



## Recursos de apoyo

Recurso	Enlace
Carnaval	<a href="https://youtu.be/72WeqD2CrpA?si=skt2G2WY7I8GAs67">https://youtu.be/72WeqD2CrpA?si=skt2G2WY7I8GAs67</a>
Vejigantes	<a href="https://youtu.be/jqkTdM-2FMk?si=8qSfxRExVa3hEsVY">https://youtu.be/jqkTdM-2FMk?si=8qSfxRExVa3hEsVY</a>
La Guancha	<a href="https://youtu.be/2PXfv7aruUI?si=My31xltR7fHg6RRU">https://youtu.be/2PXfv7aruUI?si=My31xltR7fHg6RRU</a>
Quenepas	<a href="https://youtu.be/vSvRK5GsXR8?si=EG71uyvXZ1QrepVI">https://youtu.be/vSvRK5GsXR8?si=EG71uyvXZ1QrepVI</a>
Castillo Serrallés	<a href="https://youtu.be/g23LaB-40hc?si=TE7a1uTv5_zPbj4F">https://youtu.be/g23LaB-40hc?si=TE7a1uTv5_zPbj4F</a>
Ponce es Ponce	<a href="https://youtu.be/vVbSGPya2K0?si=Ce2EznLltj3ogaa">https://youtu.be/vVbSGPya2K0?si=Ce2EznLltj3ogaa</a>
Parque de bombas	<a href="https://youtu.be/yDvcAzEX8IY?si=dpAlnQaUEZ-JIAAM">https://youtu.be/yDvcAzEX8IY?si=dpAlnQaUEZ-JIAAM</a>





## Cuento: Fajardo la ciudad del Sol Naciente

En la ciudad del Sol Naciente, el sol brillaba siempre con fuerza y las flores estaban siempre abiertas, llenas de color y alegría. Los pájaros cantaban canciones felices y los niños jugaban en los parques bajo el cielo azul.



Un día, sin embargo, el cielo comenzó a oscurecerse. Grandes nubes grises aparecieron en el horizonte y los habitantes de la ciudad se miraron preocupados. Nunca habían visto algo así.

En una casita cerca del parque, vivía una niña llamada Luna. Luna amaba el sol y le gustaba correr y saltar por el campo de flores. Pero aquel día, cuando vio las nubes, se sintió un poco asustada.







De repente, un viento fuerte comenzó a soplar. Las flores se inclinaban y los árboles bailaban de un lado a otro. Luna corrió hacia su casa y cerró la ventana. Su mamá, siempre tranquila y serena, la abrazó y le dijo: "No te preocupes, Luna. Es solo una tormenta. Pasará pronto."





La lluvia comenzó a caer, primero despacito, y luego más y más fuerte. Las gotas golpeaban el techo de la casa y hacían un sonido que parecía música.



Luna y su mamá se sentaron cerca de la ventana y escucharon la sinfonía de la lluvia. Luna empezó a sentirse menos asustada y más curiosa.



"¡Mira, mamá!", exclamó Luna. "¡Las flores están bebiendo la lluvia y los árboles están bailando! Parece que están felices.

"Sí, Luna," respondió su mamá. "La lluvia es importante. Ayuda a las plantas a crecer y a mantener todo limpio y fresco. Después de la tormenta, la ciudad del Sol Naciente será aún más bonita."



Luna sonrió. Le gustaba la idea de que la lluvia hiciera algo bueno por su ciudad. De repente, un rayo iluminó el cielo y un trueno fuerte resonó. Luna se sobresaltó, pero su mamá la abrazó más fuerte.

"¿Sabes, Luna? Los rayos y los truenos también son parte de la naturaleza. A veces pueden asustar, pero no hay nada que temer si estamos a salvo en casa."



Después de un rato, la lluvia empezó a disminuir y las nubes grises comenzaron a alejarse. Poco a poco, el sol volvió a salir, más brillante que nunca. Los pájaros comenzaron a cantar de nuevo, y las flores, ahora limpias y brillantes, parecían sonreír. Luna salió corriendo al jardín y sintió el aire fresco en su cara. Miró al cielo y vio un hermoso arco iris. "¡Mira, mamá! ¡Un arco iris!"

"Sí, Luna," dijo su mamá con una sonrisa. "Después de la tormenta, siempre llega la calma y a veces, incluso, un arco iris para recordarnos que siempre hay algo hermoso después de los momentos difíciles."



Desde ese día, Luna no volvió a tener miedo de las tormentas. Sabía que, aunque el cielo se oscureciera y la lluvia cayera fuerte, siempre saldría el sol al final, y tal vez, solo tal vez, habría un arco iris esperándola.

Así que Colorín, colorado el arcoíris a la tormenta ha asustado.



## Actividades para el cuento: Fajardo, la ciudad del sol naciente

### Comprensión lectora

Preguntas para fomentar la comprensión lectora:

Literal	Inferencial	Crítica
¿Cómo era la ciudad de Fajardo antes de la tormenta? ¿Qué sintió Luna cuando vio las nubes oscuras? ¿Qué sucedió después de la tormenta?	¿Por qué crees que la mamá de Luna estaba tranquila durante la tormenta? ¿Qué mensaje crees que quiso transmitir el cuento? ¿Cómo crees que se sintió Luna después de la tormenta?	¿Qué parte del cuento te gustó más? ¿Por qué? ¿Has vivido alguna experiencia similar a la de Luna? ¿Qué podemos aprender de la naturaleza y los cambios que ocurren en ella?

### Actividades Educativas

- Collage: Crea un collage con imágenes de diferentes tipos de clima y sus efectos en la naturaleza.
- Escritura creativa: Invita a los niños a escribir un poema de la lluvia.
- Canción: Creen una canción sobre la lluvia, el arcoíris y la importancia de la naturaleza.
- Juego de roles: Simulen una conversación entre Luna y su mamá durante la tormenta.
- Dibujo: Pídeles a los niños que dibujen su escena favorita del cuento. Pueden dibujar a Luna mirando la tormenta, el arcoíris después de la lluvia o la ciudad de Fajardo.
- Observación del clima: Realiza observaciones del clima durante una semana y registra los cambios que ocurren.
- Experimentos con agua: Realiza experimentos simples con agua para entender el ciclo del agua y los diferentes estados del agua.
- Plantación de semillas: Planta semillas y observa cómo crecen las plantas con la ayuda del agua y el sol.
- Investigación: Investiguen juntos sobre los diferentes tipos de nubes, los rayos y los truenos.





- Cuentacuentos: Invita a un cuentacuentos para que narre historias sobre el clima y la naturaleza.
- Creación de un libro: Crea un libro colectivo con los dibujos y las historias creadas por los niños.

### Valores y Conceptos

Este cuento ofrece una excelente oportunidad para trabajar los siguientes valores y conceptos:

Resiliencia	Aprecio por la naturaleza	Curiosidad	Calma y serenidad
El cuento enseña a los niños a enfrentar los cambios y a encontrar la belleza en las situaciones difíciles.	Se fomenta el aprecio por la naturaleza y la comprensión de los ciclos naturales.	Se estimula la curiosidad por el mundo natural y el deseo de aprender más sobre él.	Se enseña a los niños a mantener la calma en situaciones difíciles y a encontrar consuelo en la naturaleza.

<b>Ampliación</b>	<ul style="list-style-type: none"> <li>• Conexión con otras disciplinas: Relaciona el cuento con otras áreas del currículo, como las ciencias naturales (meteorología), las artes visuales (dibujo y pintura) y la música.</li> <li>• Proyecto comunitario: Organiza un proyecto para cuidar el medio ambiente, como una limpieza de un parque o una campaña de reciclaje.</li> </ul>
<b>Conexión con otras disciplinas:</b>	<p>Incorporar elementos como:</p> <p><b>Español, Vocabulario:</b> Introduce palabras relacionadas con el clima, la naturaleza y las emociones.</p> <p><b>Matemáticas:</b> Utiliza el cuento para practicar conceptos como medidas, patrones y secuencias.</p> <p><b>Ciencias Sociales:</b> Explora temas relacionados con la geografía de Puerto Rico y la importancia de la naturaleza.</p>

Cuento y actividades cortesía de la Profa. Carmen M. Cintrón, maestra de kindergarten de la Escuela Gerardo Sellés Solá de la ORE Caguas.



Nombre: \_\_\_\_\_  
-----  
\_\_\_\_\_

Fecha: \_\_\_\_\_  
-----  
\_\_\_\_\_

## Fajardo

Fajardo fue fundado en el año 1760 por el Gobernador Bravo de Rivera. Los fajardeños son también conocidos como "Los Cariduros". Fajardo es conocido como "La Ciudad del Sol Naciente", "La Meca Turística del Este", "La Metrópolis del Este" o "La ciudad de los Cariduros".



Fajardo es un pueblo de Puerto Rico conocido por su hermoso faro llamado "El Faro de Las Cabezas de San Juan". Desde allí se puede ver el mar azul y muchas plantas y animales. En Fajardo también hay playas tranquilas donde las familias juegan en la arena y ven botes pasar. Una de las cosas más especiales es su bahía bioluminiscente, donde el agua brilla por la noche como si tuviera estrellitas. Fajardo es un lugar lleno de naturaleza, aventuras y mucha belleza boricua.



Nombre: \_\_\_\_\_  
-----  
\_\_\_\_\_

Fecha: \_\_\_\_\_  
-----  
\_\_\_\_\_

## Fajardo

El gentilicio de la gente de Fajardo es:

\_\_\_\_\_  
-----  
\_\_\_\_\_

Un cognomento de Fajardo es:

\_\_\_\_\_  
-----  
\_\_\_\_\_

Fajardo está localizado en el punto cardinal:

\_\_\_\_\_  
-----  
\_\_\_\_\_

Esta es la bandera de Fajardo:



Algunos lugares interesantes de Fajardo son:

**Bahía bioluminiscente**



**Faro de Fajardo**



**Puerto del Rey Marina**



Nombre: \_\_\_\_\_

Fecha: \_\_\_\_\_

Observa el mapa de Puerto Rico y con ayuda de tu maestra, localiza a Fajardo. Coloréalo de marrón.



¿En qué punto cardinal se encuentra Fajardo?

\_\_\_\_\_

\_\_\_\_\_

\_\_\_\_\_



Nombre: \_\_\_\_\_  
-----  
\_\_\_\_\_

Fecha: \_\_\_\_\_  
-----  
\_\_\_\_\_

## Bioluminiscencia en Fajardo

La bioluminiscencia en Fajardo ocurre en Laguna Grande, una de las pocas bahías bioluminiscentes del mundo. En este lugar, unos microorganismos llamados *dinoflagelados* producen un brillo azul verdoso cuando el agua se mueve, creando un espectáculo natural único. Por las noches, al remar en kayak o pasar la mano por el agua, se pueden ver destellos luminosos que parecen estrellas bajo el mar. Esta laguna es famosa por su belleza y por la experiencia mágica que ofrece, además de ser un importante recurso natural que se protege y se estudia para conservar su delicado ecosistema.



Nombre: \_\_\_\_\_  
-----  
\_\_\_\_\_

Fecha: \_\_\_\_\_  
-----  
\_\_\_\_\_

## Reserva natural Las Cabezas de San Juan

Las Cabezas de San Juan es una reserva natural en Fajardo que protege uno de los ecosistemas más importantes del este de Puerto Rico. En este espacio se encuentran playas, manglares, lagunas y bosques costeros que sirven de hogar a una gran variedad de plantas y animales.

Dentro de la reserva está el histórico Faro de Fajardo, construido en el siglo XIX, desde donde se pueden ver hermosas vistas del mar y de las islas cercanas. Este lugar es reconocido también por su riqueza ecológica y por ofrecer recorridos educativos que permiten aprender sobre la naturaleza, la conservación y la importancia de proteger nuestros recursos naturales.

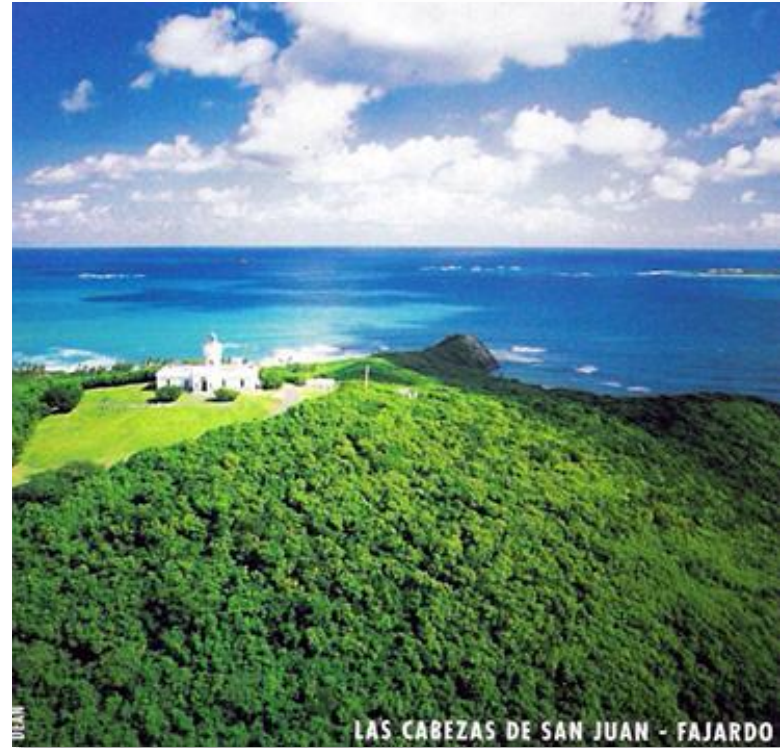

Nombre: \_\_\_\_\_

Fecha: \_\_\_\_\_

## Dra. Antonia Coello Novello

Excirujana general de Estados Unidos. Excomisionada de Salud del Estado de Nueva York. Forma parte del libro 100 mujeres americanas que cambiaron el mundo. Nació en 1944 en Fajardo, Puerto Rico con el nombre Antonia Coello y estudió en la Universidad de Puerto Rico. Recibió su grado universitario en ciencias y su doctorado. Se mudó a los Estados Unidos para continuar su capacitación médica en la Universidad de Michigan en Ann Arbor donde designada como la Interna del Año. Pocos médicos y mujeres han logrado impactar la salud mundial como la Dra. Antonia Coello Novello, una puertorriqueña que llena de orgullo y gloria nuestra historia. Si bien Coello Novello es reconocida por toda una generación de puertorriqueños, es necesario que los millennials conozcan el significado de una verdadera Woman IN Power.



Nombre: \_\_\_\_\_

Fecha: \_\_\_\_\_

## Carlos Alberto Arroyo Bermúdez

Exarmador y capitán de la Selección Nacional de Puerto Rico. Exarmador del BSN, FIBA y NBA. Nació en Fajardo, PR el 30 de julio de 1979. Participó en muchos torneos juveniles dentro de Puerto Rico y en 1997 firmó con los Cariduros de Fajardo de la Liga de Baloncesto Superior Nacional (BSN). Esa temporada, Arroyo ganó el premio de novato del año.

En 1998, Arroyo pasa a los Cangrejeros de Santurce en donde logró ganar cinco campeonatos nacionales entre 1998 y 2003. Tuvo una excelente carrera colegial, jugando para el equipo de Florida International University entre 1998 y 2001. Allí se convirtió en el mejor anotador en la historia de la universidad. Luego de graduarse, fue contratado en la NBA por los Toronto Raptors, convirtiéndose en el quinto puertorriqueño en jugar en la NBA.





Nombre: \_\_\_\_\_  
-----  
\_\_\_\_\_

Fecha: \_\_\_\_\_  
-----  
\_\_\_\_\_

## Fiestas patronales

Las Fiestas Patronales de Fajardo se celebran cada mes de julio en honor a Santiago Apóstol, el santo patrón del pueblo. Durante varios días, la plaza pública se llena de música, artesanías, comida típica y actividades para toda la familia. La celebración incluye misas y una procesión religiosa, así como presentaciones artísticas, juegos para niños y un colorido carnaval de cierre con comparsas y carrozas.

Estas fiestas representan una tradición importante para la comunidad fajardeña, pues reúnen a residentes y visitantes en un ambiente de alegría, cultura y orgullo por su identidad.



Nombre: \_\_\_\_\_  
-----  
\_\_\_\_\_

Fecha: \_\_\_\_\_  
-----  
\_\_\_\_\_

## Escudo de Fajardo

El escudo del pueblo de Fajardo representa su historia, su cultura y su conexión con el mar. En él se destacan elementos como el castillo, que simboliza la protección y la fortaleza del pueblo, y el barco, que recuerda la importancia de la navegación y el comercio en su desarrollo.

También incluye colores y figuras que representan la valentía, la esperanza y el espíritu trabajador de su gente. A través de su escudo, Fajardo muestra con orgullo su identidad y su legado como una comunidad vibrante del este de Puerto Rico.



Nombre: \_\_\_\_\_  
 \_\_\_\_\_  
 \_\_\_\_\_

Fecha: \_\_\_\_\_  
 \_\_\_\_\_  
 \_\_\_\_\_

## Fajardo

Fajardo tiene **9** barrios. Estos son:

Barrios de Fajardo	
Cabezas	Quebrada Vueltas
Demajagua	Río Arriba
Florencio	Sardinera
Naranjo	Quebrada Fajardo
Pueblo	



1. ¿Vives en alguno de ellos? ¿En cuál?

\_\_\_\_\_  
 \_\_\_\_\_  
 \_\_\_\_\_

2. ¿Qué pueblo queda al sur de Fajardo?

\_\_\_\_\_  
 \_\_\_\_\_  
 \_\_\_\_\_

3. ¿Qué queda al este de Fajardo?

\_\_\_\_\_  
 \_\_\_\_\_  
 \_\_\_\_\_



Nombre: \_\_\_\_\_  
 -----  
 \_\_\_\_\_

Fecha: \_\_\_\_\_  
 -----  
 \_\_\_\_\_

## Mayúsculas y minúsculas

El cognomento de Fajardo es “Los Cariduros”. Fajardo se escribe con letra **mayúscula** porque es un nombre propio, pero fajardeño, el gentilicio de las personas que son de Fajardo, se escribe con letra **minúscula**:

Fajardo / fajardeño

Escribe el nombre del pueblo que estamos visitando y su gentilicio.

pueblo	gentilicio
_____ ----- _____	_____ ----- _____



Nombre: \_\_\_\_\_  
 \_\_\_\_\_  
 \_\_\_\_\_

Fecha: \_\_\_\_\_  
 \_\_\_\_\_  
 \_\_\_\_\_

### Pueblos limítrofes

Otros cognomentos con que se conoce a Fajardo es "La Ciudad del Sol Naciente", "La Meca Turística del Este", "La Metrópolis del Este" o "La ciudad de los Cariduros". Fajardo está rodeado por dos pueblos o municipios y un cuerpo de agua. A estos pueblos se les llama pueblos limítrofes. Los pueblos y cuerpo de agua limítrofes de Ponce son:

<b>Ceiba</b>	<b>Luquillo</b>	<b>Océano Atlántico</b>
--------------	-----------------	-------------------------

Clasifica estos nombres propios según la letra con la que comienza:

vocales	consonantes	
_____ _____ _____ _____ _____	_____ _____ _____	_____ _____ _____



Nombre: \_\_\_\_\_

Fecha: \_\_\_\_\_

## Consonantes

Fajardo está localizado al este de Puerto Rico. Uno de sus 9 barrios es **S**ardinera y comienza con la consonante **Ss**.

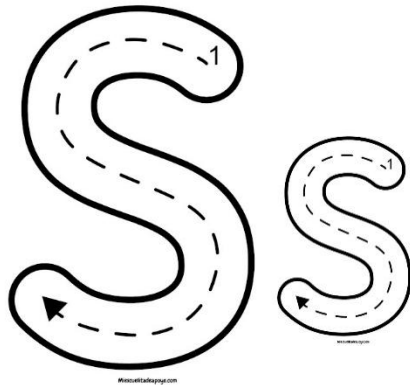

**s**orullos

Los pueblos de Puerto Rico que comienzan con la **Ss** son:

<b>S</b> an Juan	<b>S</b> alinas
<b>S</b> an Lorenzo	<b>S</b> abana Grande
<b>S</b> an Germán	Santa Isabel
<b>S</b> an Sebastián	

¿Vives en alguno de estos pueblos?

¿En cuál?

\_\_\_\_\_

\_\_\_\_\_

\_\_\_\_\_

Traza y escribe la consonante **Ss**.

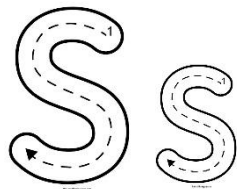

\_\_\_\_\_

\_\_\_\_\_

\_\_\_\_\_

\_\_\_\_\_

\_\_\_\_\_

\_\_\_\_\_

\_\_\_\_\_

\_\_\_\_\_

\_\_\_\_\_

\_\_\_\_\_



Nombre: \_\_\_\_\_  
-----  
\_\_\_\_\_

Fecha: \_\_\_\_\_  
-----  
\_\_\_\_\_

## Consonantes

Cuando unimos el sonido de la consonante **S** con las vocales que ya conocemos formamos una sílaba. **Leamos** las sílabas que se forman con la consonante **Ss**.

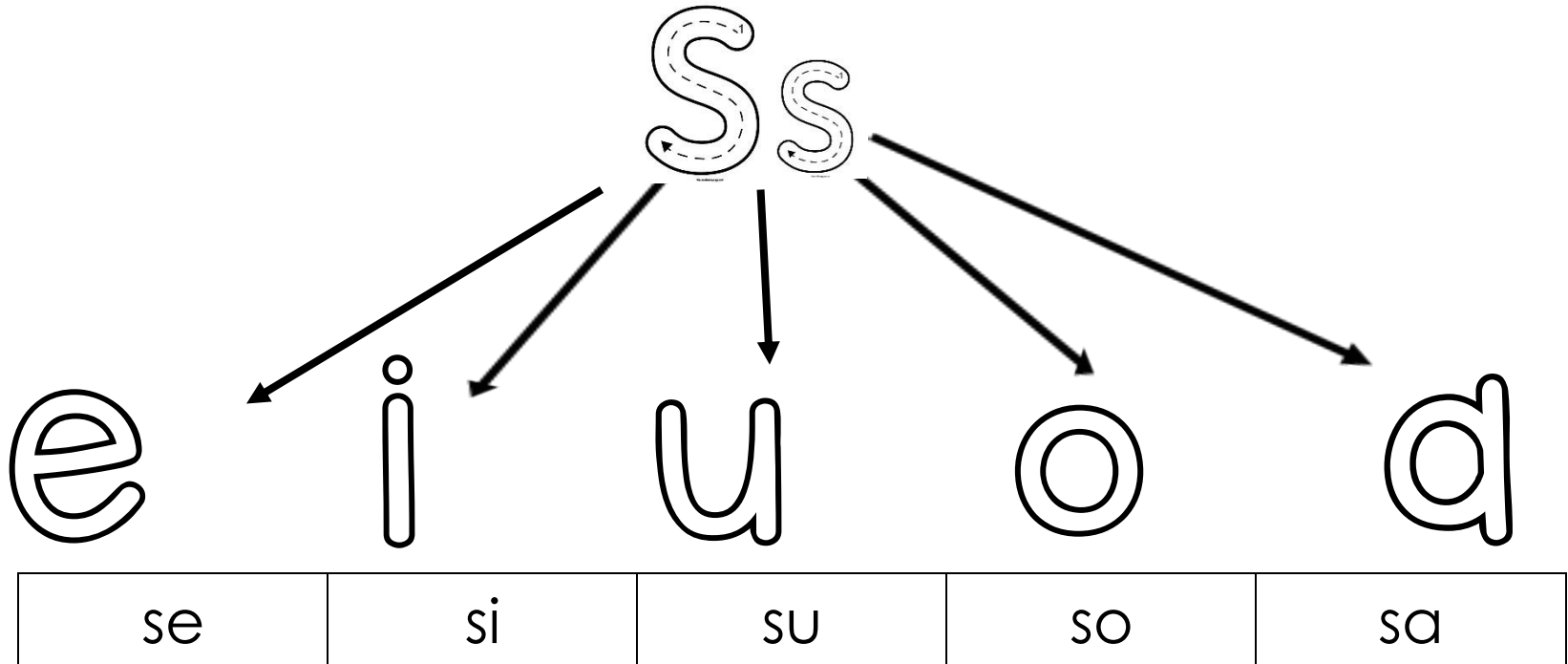

Nombre: \_\_\_\_\_

Fecha: \_\_\_\_\_

## Consonantes

Traza la letra **S** mayúscula y la **s** minúscula. Luego, escríbelas solito.

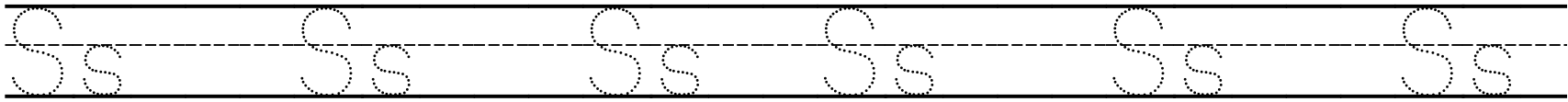

**Sol** comienza con la consonante **Ss**.

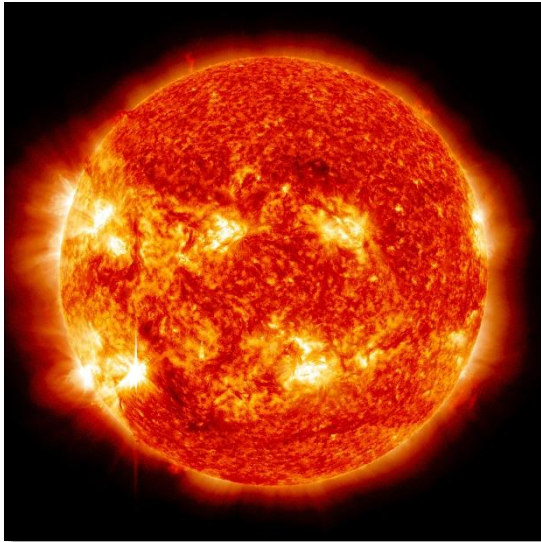

a	_____
o	_____
e	_____
u	_____
i	_____





Nombre: \_\_\_\_\_  
-----  
\_\_\_\_\_

Fecha: \_\_\_\_\_  
-----  
\_\_\_\_\_

## ¡Vamos a leer!

Lee los sonidos que veas en los peces y las palabras sueltas. Colorea los que puedas leer.

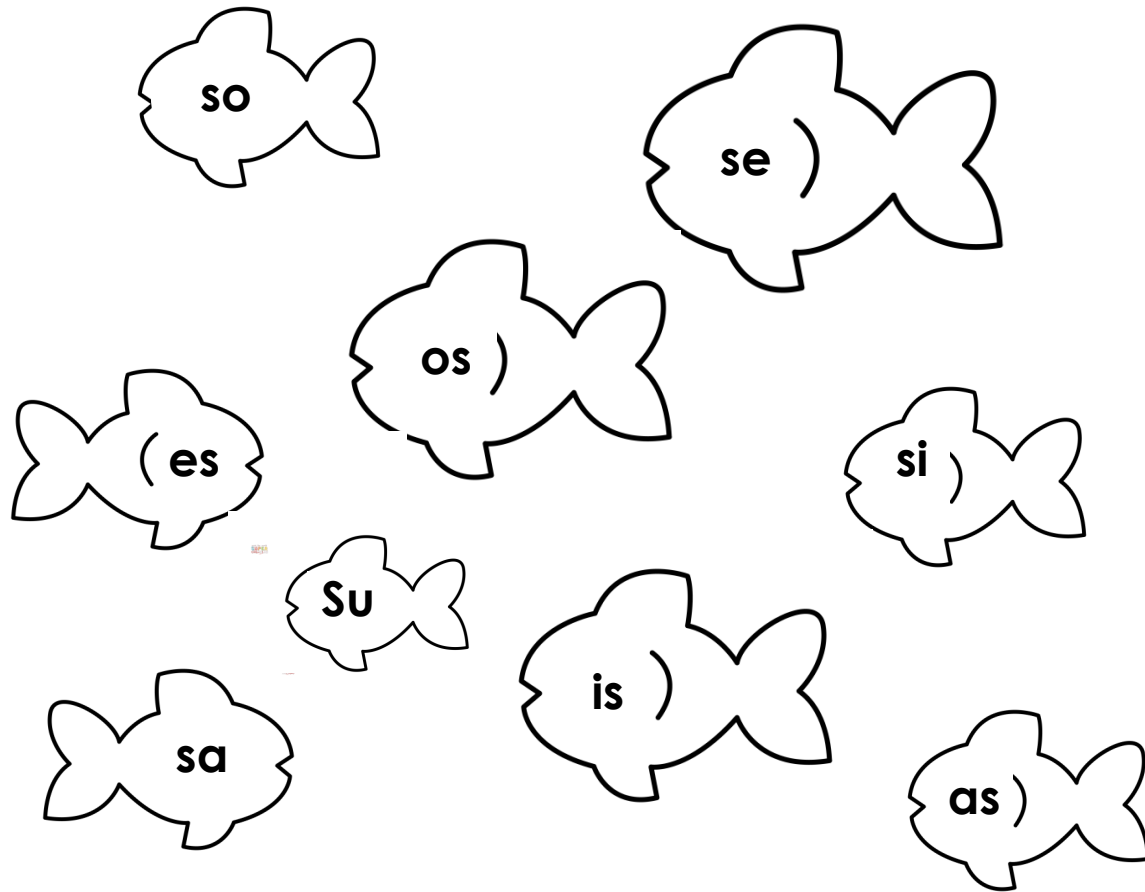

Susi  
paso  
peso  
sapo  
sopa



Nombre: \_\_\_\_\_  
-----  
\_\_\_\_\_

Fecha: \_\_\_\_\_  
-----  
\_\_\_\_\_

### ¡Vamos a leer!

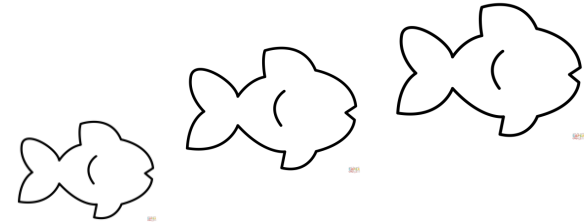

Lee las palabras.

pa- <b>so</b>	pe- <b>so</b>	pa- <b>sa</b>	lo- <b>sa</b>
<b>sa</b> -la	<b>si</b> -mio	<b>SU</b> -si	ma- <b>so</b>

Lee las oraciones.

Mamá ama a Susi.	Ese sapo es mío.	Lupe es mala.
------------------	------------------	---------------



Nombre: \_\_\_\_\_  
-----  
\_\_\_\_\_

Fecha: \_\_\_\_\_  
-----  
\_\_\_\_\_

## ¡Vamos a leer!

Lee las palabras.

sue-lo	pul-so	seis	si-mio
sal-sa	mus-lo	su-ma	me-sa

Escribe **las sílabas** que te dicte tu maestra.

1. _____ ----- _____	2. _____ ----- _____	3. _____ ----- _____	4. _____ ----- _____	5. _____ ----- _____
----------------------------	----------------------------	----------------------------	----------------------------	----------------------------

\_\_\_\_\_  
-----  
\_\_\_\_\_

\_\_\_\_\_  
-----  
\_\_\_\_\_



Nombre: \_\_\_\_\_







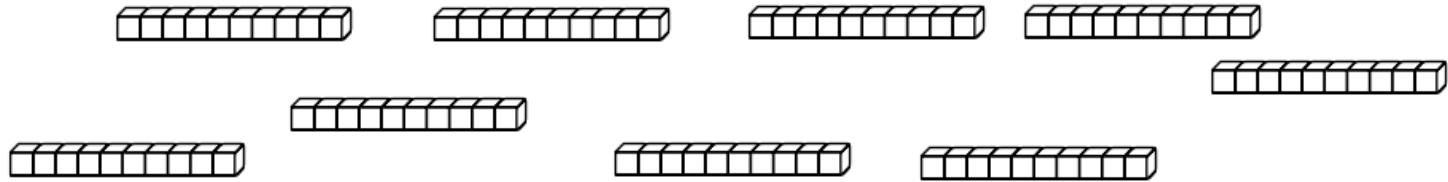

Fecha: \_\_\_\_\_

### Familia del 9

Escribe el número que se forma cada vez que añades una unidad a las decenas.

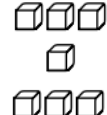

$$10 + 10 + 10 + 10 + 10 + 10 + 10 + 10 + 10 = 90$$

								
91	92	93	94	95	96	97	98	99



Nombre: \_\_\_\_\_

Fecha: \_\_\_\_\_

### Familia del 9

Ayuda a Guakia a saltar hasta llegar al estanque. Completa los cuadrados con los números que faltan, luego escríbelos completos tú solo.

90

93

96

97

99

90	



Nombre: \_\_\_\_\_

Fecha: \_\_\_\_\_

## Números

Cuenta las decenas de cada conjunto. Traza y luego escribe los números que has aprendido de diez en diez hasta el noventa:

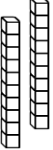
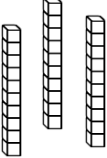
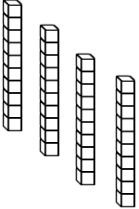
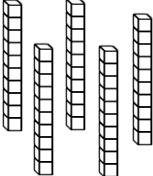
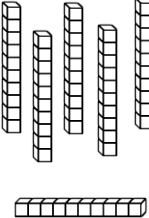
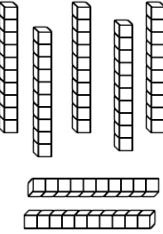
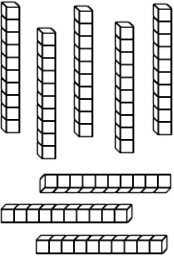
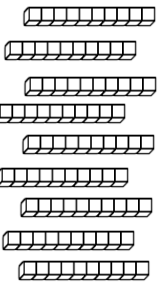
								
10	20	30	40	50	60	70	80	90



Nombre: \_\_\_\_\_

Fecha: \_\_\_\_\_

## Números

¿Puedes escribir los números del uno al cien tú solo? Inténtalo.

1									
	12								
			24						
		33							
					46				
				55					
								69	70
71						77			
		83					88		
	92				96				



Nombre: \_\_\_\_\_  
-----  
\_\_\_\_\_

Fecha: \_\_\_\_\_  
-----  
\_\_\_\_\_

## Centena

Una centena es un grupo de cien unidades.

# CIEN

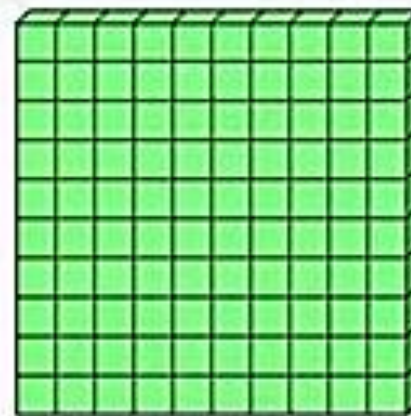
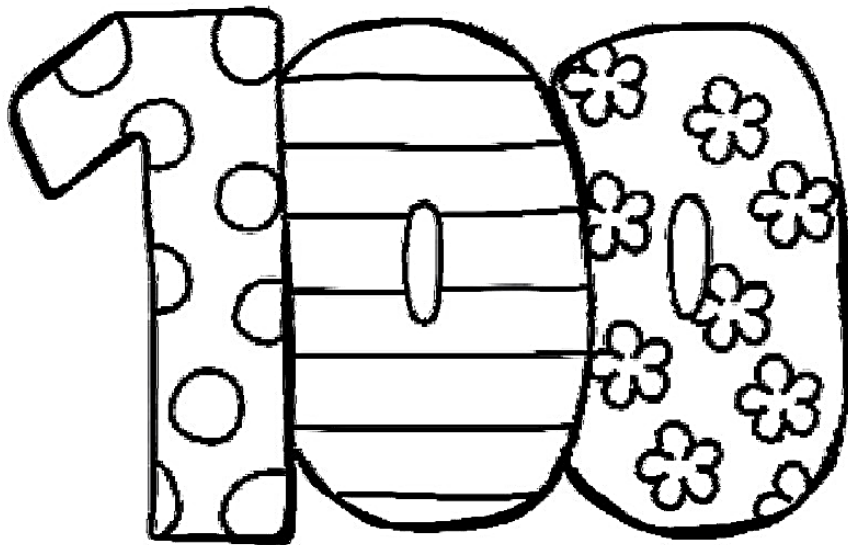



Nombre: \_\_\_\_\_  
-----  
\_\_\_\_\_

Fecha: \_\_\_\_\_  
-----  
\_\_\_\_\_

## Ciencias

Colorea, recorta y clasifica lo que le hace bien a nuestro planeta y lo que le hace mal.

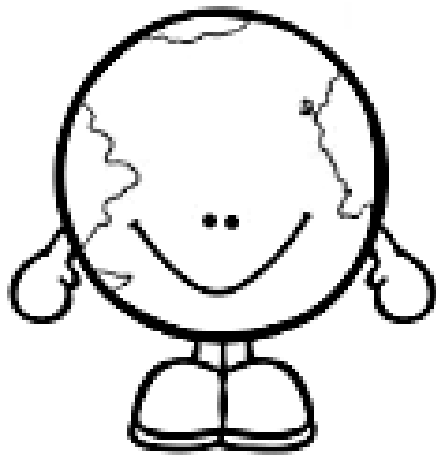

Nombre: \_\_\_\_\_  
-----  
\_\_\_\_\_

Fecha: \_\_\_\_\_  
-----  
\_\_\_\_\_

## Cuento bilingüe

### “La Aventura de Susi en Fajardo” / “Susi’s Adventure in Fajardo”

Había una vez una niña llamada Susi que vivía en Puerto Rico. Un día, su familia decidió visitar el hermoso pueblo de Fajardo, un lugar lleno de colores, barcos y magia.



Once upon a time, there was a girl named Susi who lived in Puerto Rico. One day, her family decided to visit the beautiful town of Fajardo, a place full of colors, boats, and magic.



Cuando llegaron, Susi vio el gran Faro de las Cabezas de San Juan. ¡Era blanco y alto como un guardián del mar!



When they arrived, Susi saw the big Cabezas de San Juan Lighthouse. It was white and tall, like a guardian of the sea!



Susi caminó con su familia por los senderos verdes de la reserva natural. Escuchó pájaros cantar y sintió la brisa fresca del océano.

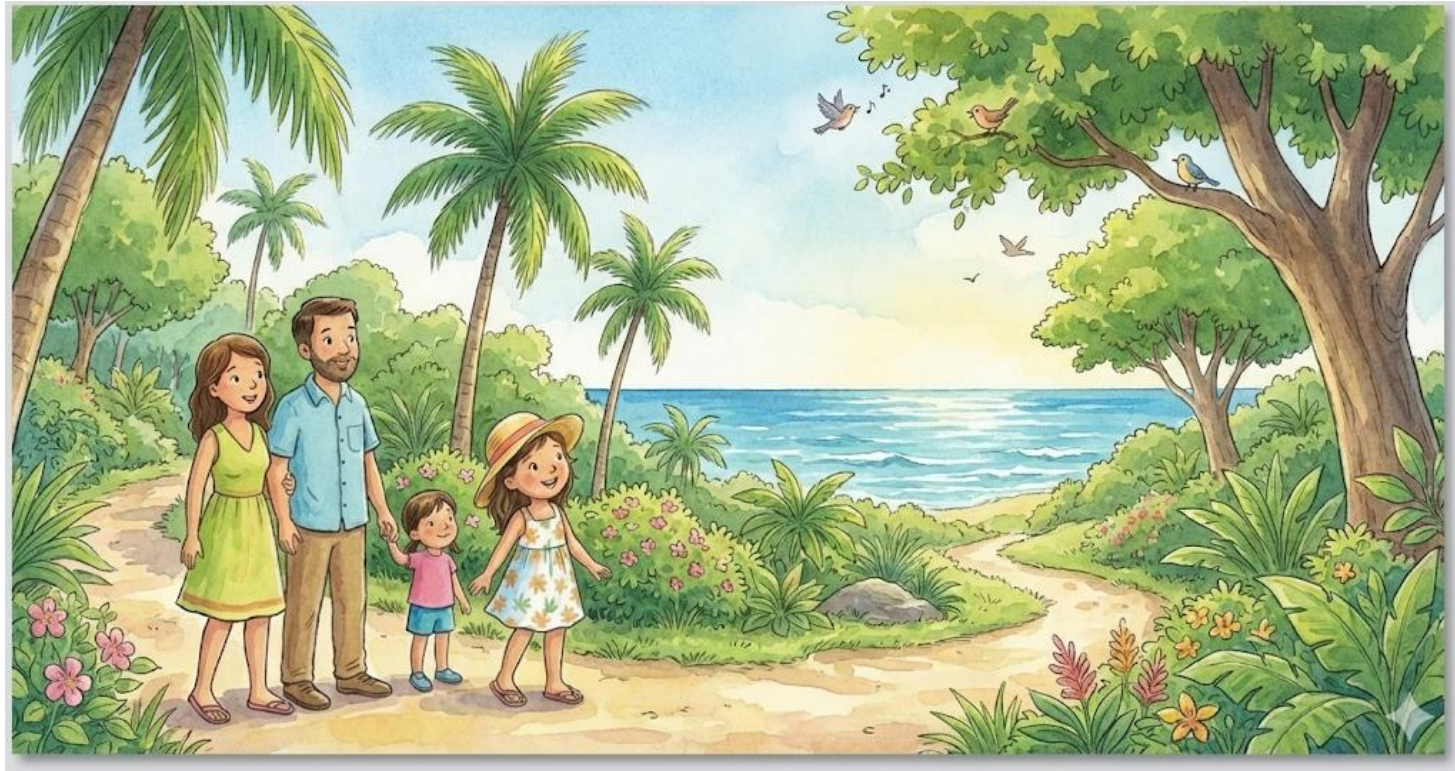

Susi walked with her family through the green trails of the nature reserve. She heard birds singing and felt the cool ocean breeze.



Más tarde, llegaron al muelle. Desde allí, se veían los barcos que viajaban a Vieques y Culebra. A Susi le encantaba ver cómo las olas saludaban a los barcos.



Later, they arrived at the pier. From there, they could see the boats traveling to Vieques and Culebra. Susi loved watching how the waves greeted the boats.



Entonces, vieron algo increíble: ¡la bahía brillaba en la oscuridad como si tuviera estrellas dentro del agua! Era la famosa bahía bioluminiscente de Fajardo.



Then, they saw something amazing: the bay was glowing in the dark as if it had stars inside the water! It was Fajardo's famous bioluminescent bay.



Susi movió su mano en el agua y luces azules comenzaron a brillar. "¡Es magia!", gritó emocionada.



Susi moved her hand in the water, and blue lights began to shine. "It's magic!" she shouted with excitement.



Al final del día, Susi miró el cielo lleno de estrellas. "Fajardo es un lugar especial", dijo. Y su familia estuvo de acuerdo.



At the end of the day, Susi looked at the star-filled sky. "Fajardo is a special place," she said. And her family agreed.





Susi se quedó dormida en el carro, soñando con faros, barcos y agua brillante. Sabía que algún día volvería a Fajardo.



Susi fell asleep in the car, dreaming of lighthouses, boats, and glowing water. She knew she would return to Fajardo someday.



Nombre: \_\_\_\_\_  
-----  
\_\_\_\_\_

Fecha: \_\_\_\_\_  
-----  
\_\_\_\_\_

## Actividades para el cuento

### “La Aventura de Susi en Fajardo” / “Susi’s Adventure in Fajardo”

Español / Inglés

#### 1. Describe la imagen / Describe the Picture

- Muestra una ilustración del cuento. / Show an illustration from the story.
- Los niños dicen una oración completa describiendo lo que ven. / The children say a complete sentence describing what they see.

Ejemplo: “Veo un barco grande.” / “I see a big boat.”

#### 2. Rimas del mar / Ocean Rhymes

La maestra dice palabras del cuento y los niños dicen si rima o no rima. / The teacher says words from the story and the children say whether they rhyme or not.

- Faro – Caro (rima)
- Mar – Sol (no rima)
- Ola – Sola (rima)
- Sea – Bee (rhyme)
- Boat – Sun (don't rhyme)
- Shell – Bell (rhyme)







Nombre: \_\_\_\_\_

Fecha: \_\_\_\_\_

### Matemáticas / Mathematics

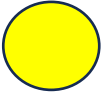
Colorea las figuras geométricas según la leyenda:

Color the geometric shapes according to the key:

			
círculo circle	triángulo triangle	rectángulo rectangle	cuadrado square
amarillo yellow	azul blue	verde green	rojo red

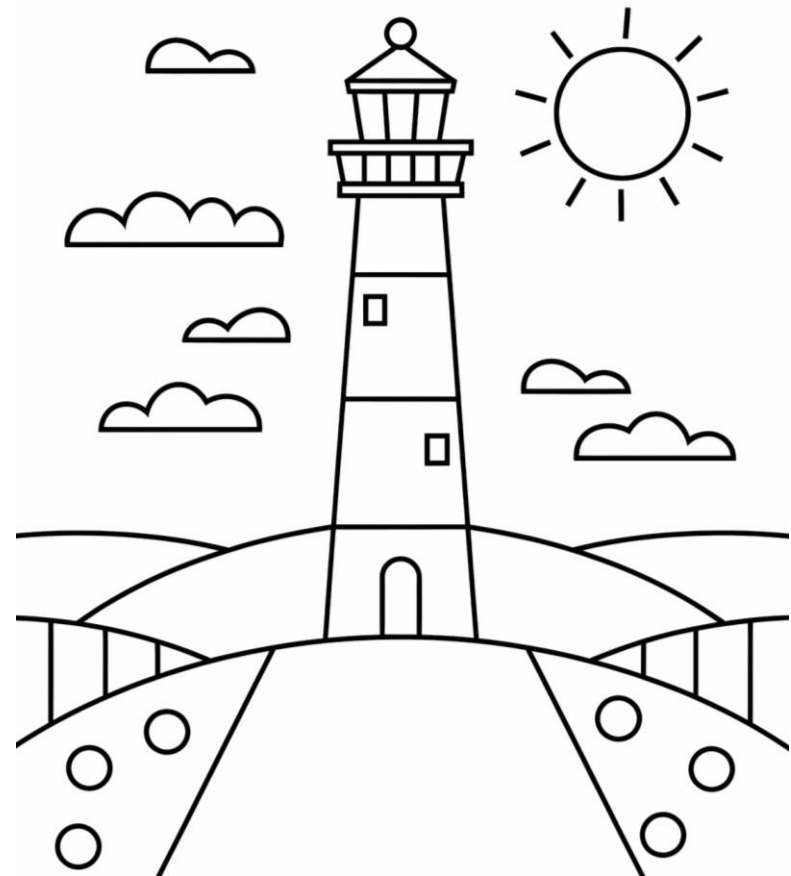

Nombre: \_\_\_\_\_  
-----  
\_\_\_\_\_

Fecha: \_\_\_\_\_  
-----  
\_\_\_\_\_

## Ciencias / Science

### 1. El clima de Fajardo / Fajardo Weather

Los niños observan imágenes de diferentes climas. Identifican cuál es típico de Fajardo: soleado, con brisa, lluvias breves.

Children observe pictures of different types of weather. They identify which ones are common in Fajardo: sunny, breezy, short rain showers.

### 2. Plantas costeras / Coastal Plants

Exploran imágenes de mangles y palmas. Hablan sobre por qué crecen cerca del agua. Los niños plantan una semilla en un vasito.

Students explore pictures of mangroves and palm trees. They discuss why these plants grow near the water. They plant a seed in a cup.



Nombre: \_\_\_\_\_  
-----  
\_\_\_\_\_

Fecha: \_\_\_\_\_  
-----  
\_\_\_\_\_

## Estudios Sociales / Social Studies

### 1. Conociendo mi pueblo: Fajardo / **Knowing My Town: Fajardo**

Los niños ven imágenes del faro, la playa Seven Seas y el puerto. Identifican lugares importantes del pueblo.

Children see images of the lighthouse, Seven Seas Beach, and the marina. They identify important places in the town.

### 2. Oficios del pueblo / **Community Helpers**

Relacionan trabajadores del pueblo de Fajardo: pescador, guardaparque, capitán de bote, salvavidas.

Students match community helpers: fisherman, park ranger, boat captain, lifeguard.



Nombre: \_\_\_\_\_  
-----  
\_\_\_\_\_

Fecha: \_\_\_\_\_  
-----  
\_\_\_\_\_

### Así me siento...

Expresa cómo te sientes luego de haber conocido tantos lugares de Puerto Rico. Completa el rostro con las partes que mejor describan cómo te sientes.

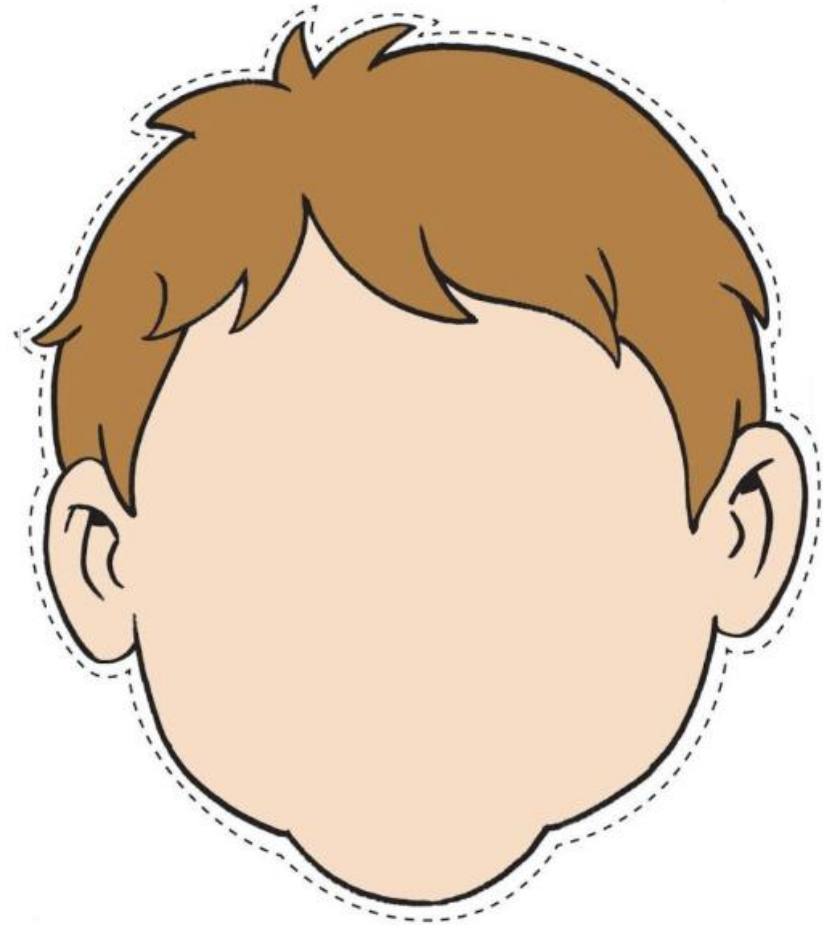
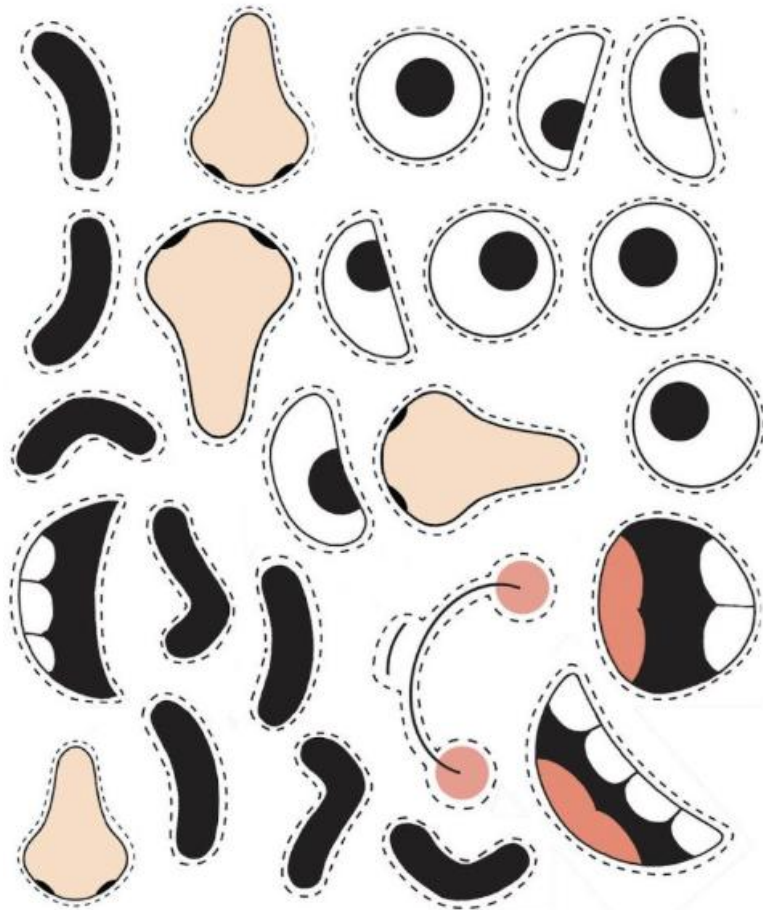

Nombre: \_\_\_\_\_  
-----  
\_\_\_\_\_

Fecha: \_\_\_\_\_  
-----  
\_\_\_\_\_

### Así me siento...

Expresa cómo te sientes luego de haber conocido tantos lugares de Puerto Rico. Completa el rostro con las partes que mejor describan cómo te sientes.

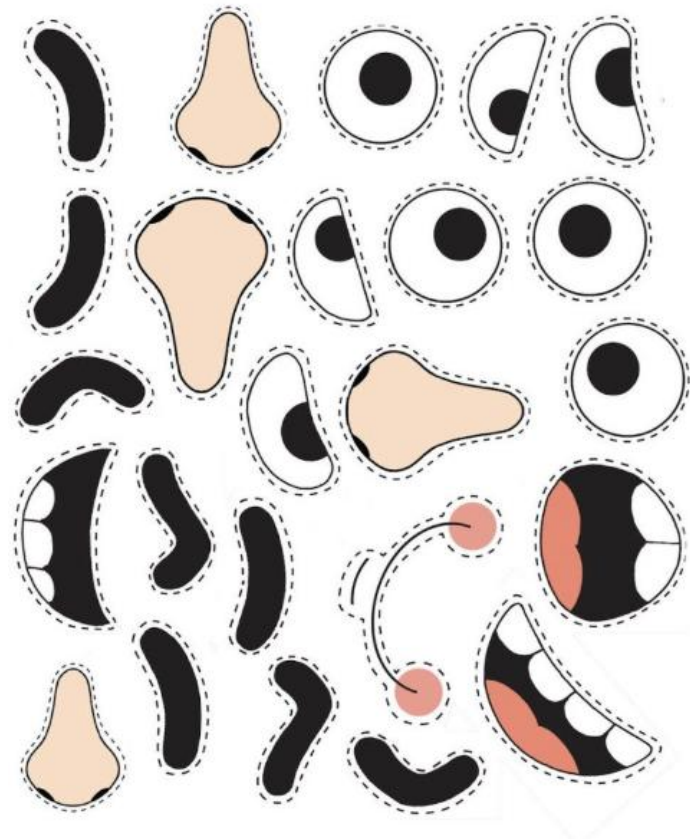

Nombre: \_\_\_\_\_  
-----  
\_\_\_\_\_

Fecha: \_\_\_\_\_  
-----  
\_\_\_\_\_

## ¡A trazar!

Traza las olas que vio Susi en el muelle de Fajardo.

Tracing practice area with seven rows of dashed patterns on a light blue background. Row 1: A series of sharp, triangular peaks. Row 2: A series of circles. Row 3: A series of rounded, wave-like peaks. Row 4: A series of U-shaped curves. Row 5: A series of smooth, wavy lines. Row 6: A series of arches with vertical lines extending downwards from their centers. Row 7: A series of arches with vertical lines extending downwards from their centers.





Nombre: \_\_\_\_\_  
-----  
\_\_\_\_\_

Fecha: \_\_\_\_\_  
-----  
\_\_\_\_\_

## ¡A trazar!

Completa los siguientes trazos.

A tracing practice sheet with five rows of dashed shapes. The first row contains 15 overlapping ovals. The second row contains 8 squares. The third row contains 8 triangles. The fourth row contains 8 spirals. The fifth row contains 10 X's. A small watermark 'www.fichasmaternales.com' is visible in the bottom right corner of the tracing area.



## Recursos de apoyo

Recurso	Enlace
Bahías bioluminiscentes	<a href="https://youtu.be/GSE703ov7xI?si=OzEsVr9WbsrvKqW3">https://youtu.be/GSE703ov7xI?si=OzEsVr9WbsrvKqW3</a>
Diez lugares para visitar en Fajardo	<a href="https://youtu.be/LABPoRNtuKU?si=CBJfT7c_iViS4IUc">https://youtu.be/LABPoRNtuKU?si=CBJfT7c_iViS4IUc</a>
Tiristeando	<a href="https://turistiandopr.blogspot.com/2016/01/fue-fundado-en-el-ano-1760-por-el.html">https://turistiandopr.blogspot.com/2016/01/fue-fundado-en-el-ano-1760-por-el.html</a>
Reserva natural las Cabezas de San Juan	<a href="https://youtu.be/RdH10q_yXM8">https://youtu.be/RdH10q_yXM8</a>



## REFERENCIAS

El Programa de Educación Temprana ha realizado este cuaderno utilizando recursos digitales (actividades, imágenes, dibujo para colorear, entre otros) bajo la licencia *Creative Commons*. Para asegurar la correcta selección de imágenes, se utilizó la herramienta de navegador sobre derecho de uso bajo la licencia *Creative Commons*. Además, se han utilizado el material de distribución gratuita de:

<a href="https://www.conmishijos.com/ocio-en-casa/actividades-escolares/actividades-typo/matematicas:-los-numeros/el-numero-uno.-conoces-este-numero.html">https://www.conmishijos.com/ocio-en-casa/actividades-escolares/actividades-typo/matematicas:-los-numeros/el-numero-uno.-conoces-este-numero.html</a>	<a href="https://weekend.perfil.com/noticias/informativo/un-a-pena-el-radiotelescopio-del-observatorio-de-arecibo-de-puerto-rico-dejo-de-mirar-al-universo.phtml">https://weekend.perfil.com/noticias/informativo/un-a-pena-el-radiotelescopio-del-observatorio-de-arecibo-de-puerto-rico-dejo-de-mirar-al-universo.phtml</a>
<a href="https://www.bestcoloringpagesforkids.com/">https://www.bestcoloringpagesforkids.com/</a>	<a href="https://www.lonelyplanet.com/">https://www.lonelyplanet.com/</a>
<a href="https://clipartmag.com/">https://clipartmag.com/</a>	<a href="https://en.wikipedia.org/">https://en.wikipedia.org/</a>
<a href="https://www.puertadetierra.info/mapa/escudo_bandera.htm">https://www.puertadetierra.info/mapa/escudo_bandera.htm</a>	<a href="https://mungfali.com/">https://mungfali.com/</a>
<a href="http://www.proyectosalohogar.com/">http://www.proyectosalohogar.com/</a>	<a href="http://www.ultracoloringpages.com">www.ultracoloringpages.com</a>
Arecibo: visitas guiadas y billetes o entradas - Tripadvisor	Cruceta del Vigía Ponce, Puerto Rico - Descubra Puerto Rico
ArtStation - Piragua	Pescador con grandes peces en las manos 353007 Vector en Vecteezy
Navio de cruzeiro moderno: O seu desenho para colorir para descarregar (gratuito)	Night of Saint John in Puerto Rico   BoricuaOnline.com
Científico puertorriqueño recibe uno de los más altos honores en las ciencias biomédicas   Enhorabuena   notiuno.com	Playa Poza del Obispo Archives – Nos Vamos de Paseo



La Guancha Boardwalk in Ponce, Puerto Rico - Encircle Photos	POZA DEL OBISPO, PUERTO RICO - Another Jay in Paradise
<a href="https://www.padondevoypr.com/listing/el-paseo-del-litoral-shorty-castro/">https://www.padondevoypr.com/listing/el-paseo-del-litoral-shorty-castro/</a>	PUERTO RICO   Metrópoli del Caribe   A metrópole do Caribe
<a href="https://www.flickr.com/photos/49594072@N07/4837909057">https://www.flickr.com/photos/49594072@N07/4837909057</a>	<a href="https://www.etsy.com/listing/1249194073/puerto-rican-el-grito-de-lares-flag-3x5">https://www.etsy.com/listing/1249194073/puerto-rican-el-grito-de-lares-flag-3x5</a>
<a href="https://www.geocaching.com/geocache/GC8KB15_plaza-de-la-revolucion-de-lares">https://www.geocaching.com/geocache/GC8KB15_plaza-de-la-revolucion-de-lares</a>	<a href="https://lares.pr.gov/datos-generales/">https://lares.pr.gov/datos-generales/</a>
Receta de Almojábanas Puertorriqueñas - Recetas de mi país año 【2025】	<a href="https://puertoricogallery.blogspot.com/2007/10/su-midero-tres-pueblos.html">https://puertoricogallery.blogspot.com/2007/10/su-midero-tres-pueblos.html</a>
<a href="https://mujeresilustresdepuertorico.blogspot.com/2009/11/mariana-bracetti.html">https://mujeresilustresdepuertorico.blogspot.com/2009/11/mariana-bracetti.html</a>	<a href="https://www.puertorico.com/coffee-tours">https://www.puertorico.com/coffee-tours</a>
<a href="https://colorearw.net/helado-para-colorear/">https://colorearw.net/helado-para-colorear/</a>	<a href="https://pixabay.com/es/images/search/luciernagas%20/">https://pixabay.com/es/images/search/luciernagas%20/</a>
<a href="https://imagenesdelaguaenlanaturaleza.blogspot.com/2013/03/imagen-de-agua-chalpicando.html">https://imagenesdelaguaenlanaturaleza.blogspot.com/2013/03/imagen-de-agua-chalpicando.html</a>	<a href="https://photoshop-koona.com/es/43263-35-juguetes-para-ninos-png-sobre-fondo-transparente-imagen-gratis-de-juguetes-png.html">https://photoshop-koona.com/es/43263-35-juguetes-para-ninos-png-sobre-fondo-transparente-imagen-gratis-de-juguetes-png.html</a>
<a href="https://www.freepik.es/fotos-vectores-gratis/dibujos-animados-aire">https://www.freepik.es/fotos-vectores-gratis/dibujos-animados-aire</a>	<a href="https://www.foodnetwork.com/recipes/food-network-kitchen/limber-de-crema-12362960">https://www.foodnetwork.com/recipes/food-network-kitchen/limber-de-crema-12362960</a>
<a href="https://www.brikstravelguides.com/puerto-rico-travel-guides/fajardo-travel-guide">https://www.brikstravelguides.com/puerto-rico-travel-guides/fajardo-travel-guide</a>	<a href="https://www.periodicolaperla.com/gente/lajas-promete-tres-dias-de-diversion-en-el-festival-de-la-chiringa/">https://www.periodicolaperla.com/gente/lajas-promete-tres-dias-de-diversion-en-el-festival-de-la-chiringa/</a>



<a href="https://cookingwithkessner.blogspot.com/2010/12/ice-cold-piraguas.html">https://cookingwithkessner.blogspot.com/2010/12/ice-cold-piraguas.html</a>	<a href="https://www.freepik.es/fotos-vectores-gratis/crucero-png">https://www.freepik.es/fotos-vectores-gratis/crucero-png</a>
<a href="https://www.flaticon.com/free-icon/piragua_7313784">https://www.flaticon.com/free-icon/piragua_7313784</a>	<a href="https://www.flickr.com/photos/guastercerplaneta/7183206193">https://www.flickr.com/photos/guastercerplaneta/7183206193</a>
<a href="https://www.marinacivil.com/index.php/articulo/general/13423-un-capitan-espanol-toma-el-mando-del-nuevo-barco-de-azamara-club-cruises-la-compania-de-cruceros-de-lujo-de-royal-caribbean">https://www.marinacivil.com/index.php/articulo/general/13423-un-capitan-espanol-toma-el-mando-del-nuevo-barco-de-azamara-club-cruises-la-compania-de-cruceros-de-lujo-de-royal-caribbean</a>	<a href="https://mapcarta.com/21483512#google_vignette">https://mapcarta.com/21483512#google_vignette</a>
<a href="https://turistiandopr.blogspot.com/2016/01/fue-fundado-en-el-ano-1760-por-el.html">https://turistiandopr.blogspot.com/2016/01/fue-fundado-en-el-ano-1760-por-el.html</a>	<a href="https://www.miescuelitadeapoyo.com/2025/04/Abecedario-para-trazar-en-PDF.html">https://www.miescuelitadeapoyo.com/2025/04/Abecedario-para-trazar-en-PDF.html</a>
<a href="http://www.prfrogui.com/geocities/cabezasj.htm#google_vignette">http://www.prfrogui.com/geocities/cabezasj.htm#google_vignette</a>	<a href="https://fajardopr.org/sonfajardenos">https://fajardopr.org/sonfajardenos</a>
<a href="https://www.discoverpuertorico.com/article/guide-to-exploring-puerto-ricos-bioluminescent-bays">https://www.discoverpuertorico.com/article/guide-to-exploring-puerto-ricos-bioluminescent-bays</a>	



¡Con salud  
emocional,  
aprendo mejor!



DEPARTAMENTO DE

EDUCACIÓN

GOBIERNO DE PUERTO RICO